

Collection

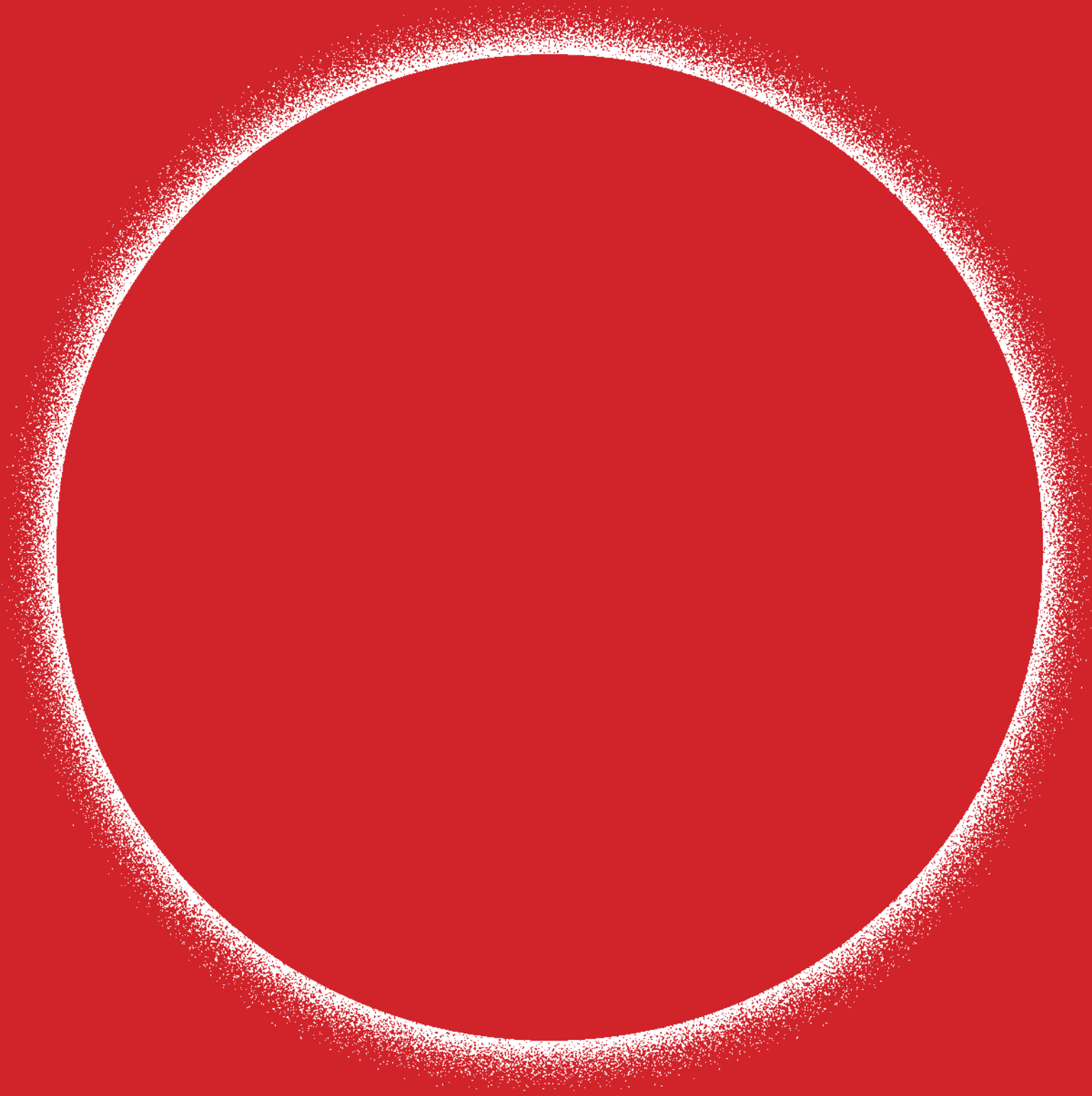

Rotaliana

002	Philosophy	094	Flow Glass	192	String
004	Designer		Dante Donegani & Giovanni Lauda		Dante Donegani & Giovanni Lauda
010	Belvedere			+	Focus
	Dante Donegani & Giovanni Lauda	100	Frame	200	String DTW
014	Capri		Dante Donegani & Giovanni Lauda		Dante Donegani & Giovanni Lauda
	Dante Donegani & Giovanni Lauda	106	Furin	204	String XL
020	Chiardiluna		Kengo Kuma		Dante Donegani & Giovanni Lauda
	Dante Donegani & Giovanni Lauda	112	Goccia	208	Sunflower
026	Ciminiere d'Italia		Andrea Branzi		Dante Donegani & Giovanni Lauda
	Dante Donegani & Giovanni Lauda	118	InOut	214	Sunset
+	Focus	124	Lampion		Paolo Dell'Elce
032	Cloud		Emmanuel Gallina	218	Tick
	Toyo Ito	128	Lightwire		Dante Donegani & Giovanni Lauda
036	Collide		Dante Donegani & Giovanni Lauda		Focus
	Paolo Dell'Elce	+	Focus	222	Tide
042	Dina		Dante Donegani & Giovanni Lauda		Paolo Dell'Elce
	Dante Donegani & Giovanni Lauda	132	Luxy	226	Abaco
048	Dina+		Dante Donegani & Giovanni Lauda		
	Dante Donegani & Giovanni Lauda	142	MultiPot+		
054	Dresscode		Dante Donegani & Giovanni Lauda		
	Giovanni Lauda	+	Focus		
060	Drink	150	Overlap		
	Dante Donegani & Giovanni Lauda		Paolo Dell'Elce		
066	Dry	158	Pomi		
	Dante Donegani & Giovanni Lauda		Paolo Rizzato		
070	Eden Collection	164	Prince		
	Dante Donegani & Giovanni Lauda		Dante Donegani & Giovanni Lauda		
+	Focus	168	QB		
080	Febo		Federica Cevasco		
	Paolo Rizzato	172	Smart+		
+	Focus		Studio Habits		
086	Flow		Focus		
	Dante Donegani & Giovanni Lauda	180	Squiggle		
+	Focus		Paolo Rizzato		
		+	Focus		
		188	Step		
			Maurizio Quargnale		

Il nostro modo di illuminare

IT – Rotaliana è un'azienda italiana produttrice di lampade di design dal 1989. L'attenzione ai "nuovi" bisogni dei nostri tempi ha guidato la crescita e lo sviluppo aziendale permettendo a Rotaliana di creare nuovi trend e soluzioni innovative con risonanza mondiale. La ricerca verso un "nuovo modo di illuminare le cose" rappresenta un'attitudine aziendale che si riconosce nelle politiche di sviluppo del proprio territorio: il Trentino. Terra ricca di risorse naturali e di storia, il Trentino detiene un ruolo importante nel campo dell'innovazione coniugando la ricerca con il rispetto per il green, la tecnologia con una spiccata tutela dei diritti, il futuro con il passato.

EN – Our way of lighting.
Rotaliana is an Italian manufacturer of designer lights, established in 1989. Attention to "new" needs in recent times has guided the company's growth and development, allowing Rotaliana to create new trends and innovative solutions with worldwide success. The search for a "new way of lighting things" represents a company attitude that is reflected in the development policies in its territory: Trentino. A land rich in natural resources and history, Trentino plays an important role in innovation, combining research with respect for nature, technology with firm protection of rights, and the future with the past.

DE – Unsere Kunst der Beleuchtung.
Die italienische Firma Rotaliana ist eine seit 1989 bestehende Herstellerin von DesignerLampen. Die Sensibilität für die neuen Bedürfnisse unserer Zeit hat das Wachstum und die Entwicklung des Unternehmens geleitet und es Rotaliana ermöglicht, neue Trends und innovative Lösungen von weltweiter Resonanz zu schaffen. Die Suche nach einem "neuen Weg in der Beleuchtung der Dinge" steht für eine unternehmerische Haltung, die sich in der Entwicklungspolitik des eigenen Territoriums wiedererkennt: des Trentino. Der Trentino ist ein an Naturressourcen und Geschichte reiches Land und hat eine wichtige Rolle im Bereich der Innovation inne, wobei die Forschung mit dem Grundsatz der Nachhaltigkeit, die Technologie mit dem vorbehaltlosen Schutz der Rechte, die Zukunft mit der Vergangenheit in Einklang gehalten wird.

FR – Notre façon d'éclairer.
Rotaliana est une entreprise italienne fabriquant des lampes design depuis 1989. L'attention avec laquelle les "nouvelles" exigences de notre époque ont été suivies a porté à une croissance et à un développement de l'entreprise ayant permis à Rotaliana de créer de nouvelles tendances et de trouver des solutions innovantes, avec des retombées à l'échelle mondiale. La recherche allant dans le sens d'une "nouvelle façon d'éclairer les choses" est un véritable état d'esprit au sein de l'entreprise, qui se reconnaît aussi dans les politiques de développement du territoire du Trentin. Avec ses terres riches de ressources naturelles et d'histoire, le Trentin joue un rôle important dans le domaine de l'innovation, car on y fait de la recherche sans perdre de vue l'économie verte, on y trouve des technologies qui respectent les droits de tous, l'avenir se liant au passé.

ES – Nuestro modo de iluminar.
Rotaliana es una compañía italiana que fabrica lámparas de diseño desde 1989. La atención a las "nuevas" necesidades de nuestro tiempo ha guiado el crecimiento y el desarrollo empresarial, y nos ha permitido crear nuevas tendencias y soluciones innovadoras con resonancia mundial. La investigación sobre un "nuevo modo de iluminar las cosas" representa una actitud de la compañía que se reconoce en las políticas de desarrollo de su propio territorio: Trentino. Tierra rica de recursos naturales y de historia, Trentino tiene un rol importante en el campo de la innovación, conjugando la investigación con el respeto por a naturaleza, la tecnología con la clara tutela de los derechos, el futuro con el pasado.

Designer:
Dante Donegani, Giovanni Lauda,
Paolo Dall'Elce, Paolo Rizzatto,
Andrea Branzi, Emmanuel Gallina,
Kengo Kuma, Maurizio Quargnale,
Toyo Ito, Federica Cevasco,
Studio Habits

Dante Donegani



010	Belvedere
014	Capri
020	Chiardiluna
026	Ciminiere d'Italia
042	Dina
048	Dina+
060	Drink
066	Dry
070	Eden Collection
086	Flow
094	Flow Glass
100	Frame
128	Lightwire
132	Luxy
142	MultiPot+
164	Prince
192	String
200	String DTW
204	String XL
208	Sunflower
218	Tick

Dante Donegani è nato a Pinzolo (Trento) nel 1957 e si è laureato in Architettura a Firenze nel 1983. Lavora dal 1987 al 1991 nella Corporate Identity Olivetti. Dal 1991 è Direttore del Master in Design di Domus Academy a Milano. Nel 1992 apre lo studio D&L con Giovanni Lauda. Disegna prodotti per varie aziende tra cui Memphis, Stildomus, Isuzu, Steel e Luceplan, Le Cose Nostre, Edra, Radice e Viceversa.

Dante Donegani was born in Pinzolo (Trento) in 1957. He earned a degree in Architecture in Florence in 1983. He worked from 1987 to 1991 for Olivetti Corporate Identity department. Since 1991 he has been the director of the master's program in design at the Domus Academy in Milan. In 1992 he opened the D&L Studio together with Giovanni Lauda. He has designed products for Luceplan, Edra, Radice, Viceversa and Rotaliana.

Giovanni Lauda



010	Belvedere
014	Capri
020	Chiardiluna
026	Ciminiere d'Italia
042	Dina
048	Dina+
054	Dresscode
060	Drink
066	Dry
070	Eden Collection
086	Flow
094	Flow Glass
100	Frame
128	Lightwire
132	Luxy
142	MultiPot+
164	Prince
192	String
200	String DTW
204	String XL
208	Sunflower
218	Tick

Giovanni Lauda è nato nel 1956 a Napoli, dove si laurea in Architettura. Ha fatto parte dal 1988 al 1991 dello studio Morozzi & Partners. Ha realizzato prodotti nel settore domestico per Sedie & Company, Uchino, Play line, Le Cose Nostre, Edra, Radice, Luceplan e Viceversa.

Giovanni Lauda was born in 1956 in Naples, where he gained a degree in architecture and was a member of the Morozzi & Partners studio from 1988 to 1991. He created products in the home sector for Sedie & Company, Uchino, Play line, Le Cose Nostre, Edra, Radice, Luceplan and Viceversa.

Paolo Dell'Elce



036	Collide
150	Overlap
214	Sunset
222	Tide

Paolo Dell'Elce (1983) è un progettista specializzato in prodotto, mobile e illuminazione. Studia Disegno Industriale presso il Politecnico di Milano e la Oslo School of Architecture and Design. Il suo lavoro è stato pubblicato a livello internazionale, ha ricevuto premi e riconoscimenti tra cui un Red Dot Award: Product Design e una Menzione d'Onore al Premio Compasso d'Oro 2014, ed è stato esposto in prestigiose istituzioni come la Triennale di Milano, Museo Poldi Pezzoli di Milano, Museo dell'Ara Pacis di Roma e la Kunstraum Muenchen di Monaco. Dal 2011 al 2014 è stato responsabile del Design della storica azienda Italiana Danese Milano. Dal 2015 dirige il team di design degli arredi presso David Chipperfield Architects Milano.

Paolo Dell'Elce (1983) is an Industrial designer based in Milan, Italy specialized in furniture, lighting and product design. His work has been published internationally, has received design awards including a honorable mention for 2014 Compasso d'Oro and the Red Dot Award: Product Design, and has been exhibited in prestigious institutions as Triennale di Milano, Museo Poldi Pezzoli in Milan, Museo dell'Ara Pacis in Rome, Kunstraum Muenchen in Munich. From 2011 to 2014 he was Creative Director of historic Italian company Danese Milano. From 2015 he leads the furniture design team at David Chipperfield Architects in Milan.

Paolo Rizzatto

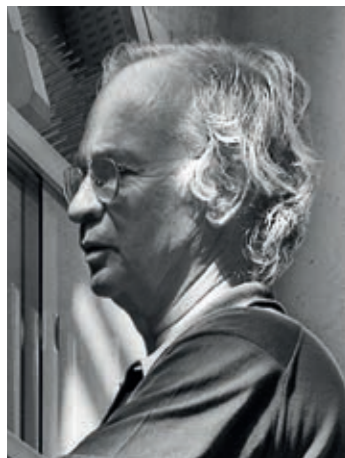

080 Febo
158 Pomi
180 Squiggle

Paolo Rizzatto, nato a Milano nel 1941, laureato in Architettura al Politecnico di Milano nel 1965. Nel 1978 ha fondato con Riccardo Sarfatti la società Luceplan. Ha disegnato per diverse società italiane e straniere: Alias, Artemide, Cassina, Danese, Driade, Fiam, Flos, Guzzini, Knoll, Kartell, Lensvelt, Luceplan, Molteni, Montina, Nemo, Philips, Poltrona Frau, Segis, Serralunga, Thonet, Veneta Cucine. I suoi lavori sono stati pubblicati in riviste, cataloghi e pubblicazioni in Italia e all'estero e sono inclusi nelle collezioni permanenti di numerosi musei e fondazioni: Triennale di Milano, Museum of Modern Art a New York, Victoria and Albert Museum a Londra, Museo della Scienza e della Tecnica a Milano, Musée des Arts Decoratifs a Parigi. Ha ricevuto numerosi premi, fra cui si possono ricordare Cinque Premi "Compasso d'oro" 1981, 1989, 1995, 2008 e 2011.

Paolo Rizzatto was born in 1941 in Milan, where he took a degree at the Polytechnic in 1965. In 1978 he founded Luceplan together with Riccardo Sarfatti. In his studio he works in the fields of architecture, interior design, light and product design, collaborating with companies like Alias, Artemide, Cassina, Fiam, Guzzini, Lensvelt, Luceplan, Molteni, Knoll, Kartell, Philips, Poltrona Frau, Serralunga, Thonet, Veneta Cucine. His works are part of the permanent collections of many museums, including Victoria and Albert Museum (London), MOMA (New York), Centre Pompidou (Paris) and Permanent Collection of Design at Triennale (Milan). He has received many prizes and honors, among which five "Compasso d'oro" ADI / Milan 1981, 1989, 1995, 2008 and 2011.

Andrea Branzi



112 Goccia

Andrea Branzi, architetto e designer, è nato a Firenze nel 1938, dove si è laureato nel 1967. Vive e lavora a Milano. Dal 1964 al 1974 ha fatto parte del gruppo Archizoom Associati, primo gruppo di avanguardia noto in campo internazionale, i cui progetti sono oggi conservati presso il Centro Studi e Archivio della Comunicazione dell'Università di Parma e dal CCI del Centre Georges Pompidou di Parigi. Dal 1967 si occupa di design industriale e sperimentale, architettura, progettazione urbana, didattica e promozione culturale. È Docente di Disegno Industriale al Politecnico di Milano.

Andrea Branzi, architect and designer, was born in 1938 in Florence, where he earned a degree in 1967. He currently lives and works in Milan. From 1964 to 1974, he was part of the Archizoom Associati group, the first avant-garde design studio on the international scene, whose projects are now conserved by the University of Parma at its Study and Archive Centre for Communication and by CCI at the Georges Pompidou Centre in Paris. Since 1967, Andrea Branzi has been engaged in industrial and experimental design, architecture, urban design, teaching and cultural promotion. He is a teacher of industrial design at the Polytechnic Institute of Milan.

Emmanuel Gallina



124 Lampion

Emmanuel Gallina nasce in Francia nel 1972. È un industrial Designer e lavora tra Milano e Parigi. Ha collaborato per 7 anni con Antonio Citterio. Insegna presso il Politecnico di Milano ed è un esperto per il CDRA Centre de Design du Rhone-Alpes a Lione, Francia. Ha partecipato a conferenze in varie università della Francia, Italia e del Brasile. Ha collaborato con: Poliform, Eno, Manade, Clen, Industreal, Covo, Coop, Fiat, Guzzini, Omikron design, Opos, San Pellegrino.

Emmanuel Gallina was born in France in 1972. He is an Industrial Designer and works between Milan and Paris. Gallina has collaborated with Antonio Citterio for 7 years. He is a teacher at Milan's Politecnico and an external expert for the CDRA Centre de Design du Rhone-Alpes in Lyon, France. He has held conferences at several universities in France, Italy and Brazil. His collaborations are: Poliform, Eno, Manade, Clen, Industreal, Covo, Coop, Fiat, Guzzini, Omikron design, Opos, San Pellegrino.

Kengo Kuma



106 Furin

Kengo Kuma è nato nel 1954. Si è laureato in architettura presso l'Università di Tokyo nel 1979. Dal 1985 al 1986, ha studiato alla Columbia University come Visiting Scholar. Ha fondato lo studio Kengo Kuma & Associates nel 1990. Ha insegnato presso la Keio University 2001-2008, University of Illinois at Urbana-Champaign nel 2008 e nel 2009, è stato nominato professore ordinario presso la Graduate School of Architecture, University of Tokyo. È stato premiato con l'International Spirit of Nature Wood Architecture Award nel 2002 (Finlandia), l'International Architecture Awards for the Best New Global Design per "Chokkura Plaza e Shelter" nel 2007.

Kengo Kuma was born in 1954. He completed his master's degree at the University of Tokyo in 1979. From 1985 to 1986, he studied at Columbia University as Visiting Scholar. He established Kengo Kuma & Associates in 1990. He taught at Keio University from 2001 to 2008, University of Illinois at Urbana-Champaign in 2008, and in 2009, he was installed as Professor at the Graduate School of Architecture, University of Tokyo. He was awarded the International Spirit of Nature Wood Architecture Award in 2002 (Finland), International Architecture Awards for the Best New Global Design for "Chokkura Plaza and Shelter" in 2007.

Maurizio Quargnale



188 Step

Maurizio Quargnale nasce a Lecco nel 1962, vive e lavora alternandosi tra la Lombardia e la Liguria come progettista e designer. Dal 1990 si occupa di tematiche legate alla luce con un approccio semplice e concreto per generare soluzioni che esprimono competenza ed emozione.

Maurizio Quargnale was born in Lecco in 1962. He lives and works between Lombardy and Liguria as project manager and designer. He has worked in lighting design since 1990 taking a simple, practical approach to come up with solutions which demonstrate expertise and emotion.

Toyo Ito



032 Cloud

Toyo Ito è nato nel 1941. Nel 1971 ha fondato lo studio Toyo Ito & Associati. Tra i suoi lavori più importanti: White U (1976), Silver Hut (1984), Tower of Winds (1986), Shimosuwa Municipal Museum (1993), Dome in Odate (1997) and Sendai Mediatheque (2001). Ha realizzato il Bruges Pavillion (2002) e il Serpentine Gallery Pavillion 2002 a Londra (2002). Nel gennaio 2003 ha vinto il concorso per l'ampliamento della fiera di Barcellona: Monjuic-2. Nel 2002 la Biennale di Venezia gli ha conferito il Leone d'Oro alla carriera come riconoscimento al suo insigne contributo all'architettura contemporanea.

Born in 1941 and started Toyo Ito & Associated Architects in 1971. His main works include: White U (1976), Silver Hut (1984), Tower of Winds (1986), Shimosuwa Municipal Museum (1993), Dome in Odate (1997) and Sendai Mediatheque (2001). He made Bruges Pavilion (2002) and Serpentine Gallery Pavilion 2002 in London (2002). In January 2003 he won the competition for the extension at Fair of Barcelona Fair: Monjuic - 2. At the Venice Biennale in 2002 he was awarded with the Golden Lion for Lifetime Achievement in recognition of his distinguished contribution to contemporary architecture.

Federica Cevasco



168

QB

Federica Cevasco è nata a Milano dove vive e lavora. Ha studiato al Politecnico di Milano e all'ENSBA, École nationale supérieure des beaux-arts di Lione. Nel 2009 si laurea in interior design. Si occupa di progettazione di architettura di interni, allestimenti, disegno industriale e grafica. Ha svolto attività didattica presso la NABA Nuova accademia di belle arti e ha collaborato alla realizzazione di eventi della rivista Domus. Dal 2014 lavora nello studio dell'architetto Michele De Lucchi come project architect.

Federica Cevasco was born in Milan, where she lives and works. She studied at Politecnico di Milano and at ENSBA, École nationale supérieure des beaux-arts in Lyon. In 2009 she graduated in interior design. She is specialized in interior, product and graphic design. She taught at NABA Nuova accademia di belle arti and she collaborated on the events of Domus magazine. From 2014 she works in Michele De Lucchi studio as project architect.

Studio Habits



172

Smart+

Lo Studio HABITS è stato fondato nel 2004 da Innocenzo Rifino e Diego Rossi. Oggi, i progetti di rilevanza globale si concentrano in gran parte su prodotti digitali, IoT e oggetti smart, domotica, elettrodomestici, illuminazione. Lo Studio Habits ha collezionato oltre 100 premi internazionali di design, come Red Dot, IF, Good Design, Design Plus, German Design Award, ADI Compasso d'Oro, solo per citarne alcuni. Il team è composto da professionisti di formazione differente e complementare, principalmente industrial designers e anche ingegneri elettronici / meccanici, modellisti, interaction designer, visual designer, designer di ricerca.

Studio HABITS was founded in 2004 by Innocenzo Rifino and Diego Rossi. Today, the projects of global relevance mainly focus on digital products, IoT and smart objects, home automation, household appliances, lighting. Studio Habits has collected over 100 international design awards, such as Red Dot, IF, Good Design, Design Plus, German Design Award, ADI Compasso d'Oro, just to name a few. The team is composed of professionals of different and complementary training, mainly industrial designers and also electronic / mechanical engineers, model makers, interaction designers, visual designers, research designers.

The Collection:
Belvedere, Capri, Chiardiluna,
Ciminiere d'Italia, Cloud, Collide,
Dina, Dina+, Dresscode, Drink, Dry,
Eden Collection, Febo, Flow, Flow Glass,
Frame, Furin, Goccia, InOut, Lampion,
Lightwire, Luxy, MultiPot+, Overlap,
Pomi, Prince, QB, Smart+, Squiggle,
Step, String, Sunflower, Sunset,
Tick, Tide.

design:
Dante Donegani
& Giovanni Lauda
year: 09 – 11 – 13

IT – Lampada da parete caratterizzata da una struttura in alluminio pressofuso. La forma, leggera ed essenziale come un anello, permette un flusso luminoso che si sviluppa sia verso l'alto che verso il basso.

EN – Wall lamp featuring a die-cast aluminium structure. Its slender and essential ring shape allows the light to flow both upwards and downwards.



DE – Wandleuchte mit Struktur aus Aluminium-Druckguss. Die Form ist so leicht und schlicht wie ein Ring und gestattet die Abstrahlung des Licht sowohl nach oben als auch nach unten.

FR – Lampe murale, caractérisée par une structure en aluminium moulé sous pression. Sa forme, légère et dépouillée, semblable à un anneau, fournit un flux lumineux qui se développe aussi bien vers le haut que vers le bas.

ES – Aplique caracterizado por una estructura de aluminio moldeado a presión. Su forma, ligera y esencial como un anillo, permite un flujo luminoso que se desarrolla tanto hacia arriba como hacia abajo.

12
Belvedere

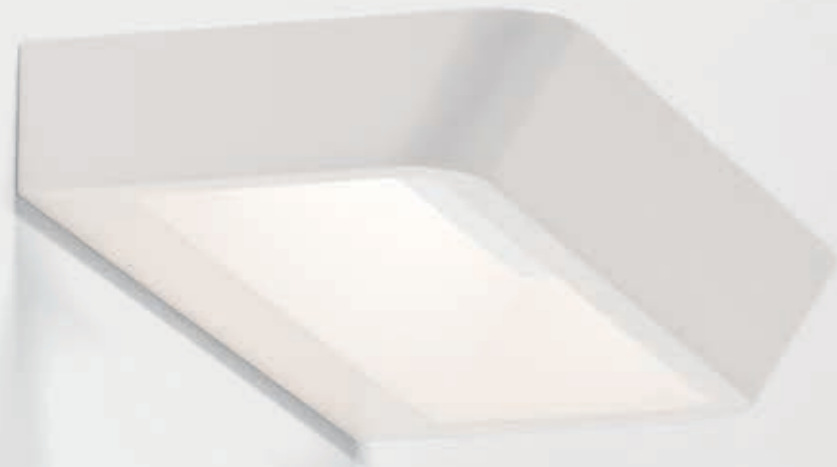

Design
Donegani & Lauda

Year
09 - 11 - 13

Category: Wall 

13

Belvedere: Wall

cod: W1, W2

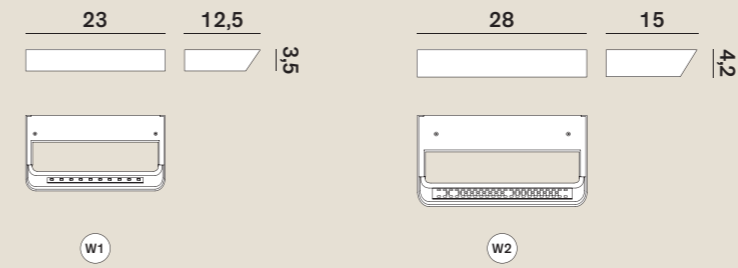

up and down

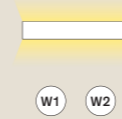

Light Source	MID POWER LED
Power ^{W1}	14 Watt
Power ^{W2}	29 Watt
Kelvin *	2.700, 3.000
Dimmer ^{W2}	phase
Lumen ^{W1}	1.400
Lumen ^{W2}	3.200
CRI	90

Class **A / A+ / A++**

* Altre temperature colore su richiesta
/ Different colour temperature on request

Catalogue



Satin selection (upon request)

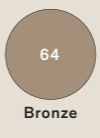
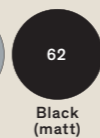
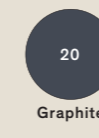

Your favourite Colour:

- RAL
- Pantone
- NCS

design:
Dante Donegani
& Giovanni Lauda
year: 13–15

IT – È una famiglia di lampade caratterizzate dal riflettore in alluminio tornito e ritagliato al laser. La luce si diffonde nell'ambiente attraverso la trama delle forature che richiama un intreccio vegetale, il giunco delle nasse dei pescatori o la paglia dei cappelli da mare.

EN – It's a family of lamps featuring a reflector made of laser-cut and turned aluminum. The light permeates the environment through the pattern of holes to evoke the weave of leaves, the wicker fishermen use to make basket traps, or the straw of beach hats.



DE – Produktfamilie mit einem charakteristischen, in Lasertechnik gedrehten und zugeschnittenen Aluminiumreflektor. Das Licht verbreitet sich in der Umgebung durch die Textur der Löcher, die an ein Pflanzengeflecht, an das Schilf der Fischerfallen oder an das Stroh der Sommerhüte erinnern.

FR – C'est une série de lampes caractérisées par un réflecteur en aluminium, tourné et découpé au laser. La lumière se diffuse en passant par des ouvertures qui rappellent des entrelacs végétaux, le jonc des nasses des pêcheurs ou la paille des chapeaux de plage.

ES – Familia de lámparas caracterizadas por el reflector de aluminio torneado y recortado con láser. La luz se difunde en el ambiente a través de los orificios que evocan a un entramado vegetal, al junco de las nasas de pesca, a la paja de los sombreros de playa.



18
Capri



Capri: Suspension

cod: H1, H2, H3

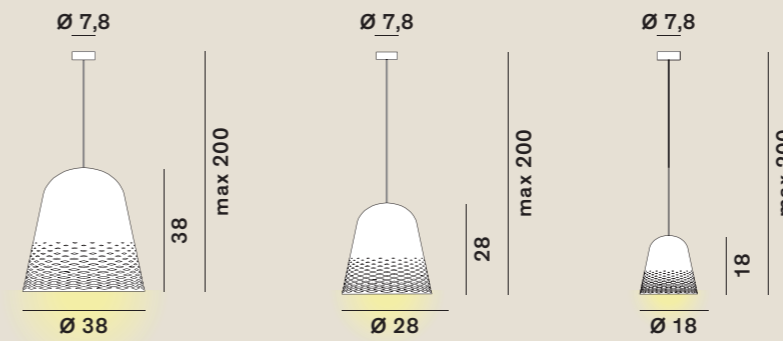

Light Source E27 LED

Class A / A+ / A++

Catalogue



Satin selection (upon request)

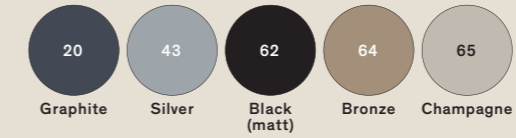

Coloured cable

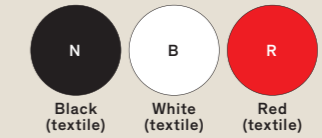

Your favourite Colour:

- RAL
- Pantone
- NCS

Capri: Floor / Table

cod: F1, T1, T2

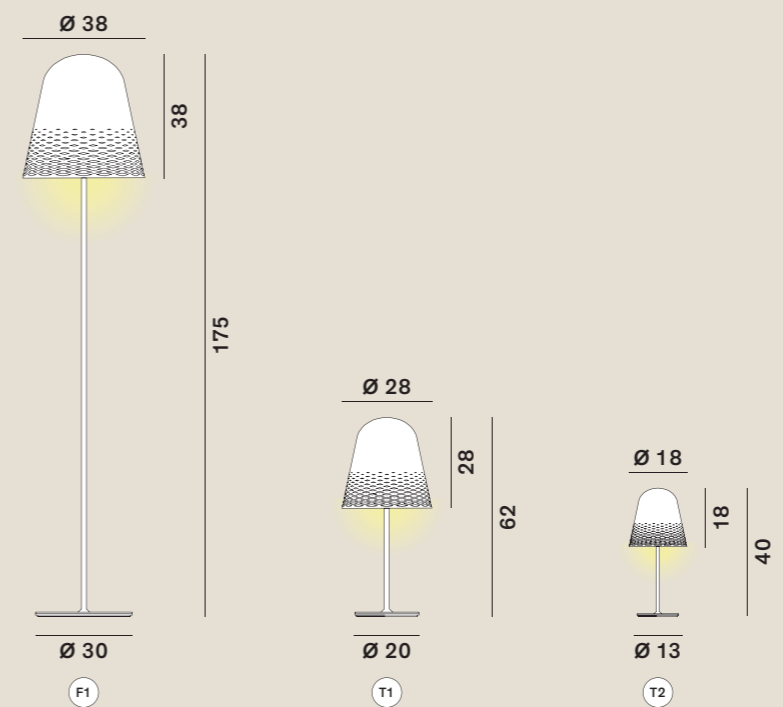

Light Source F1 T1 2 x E27 LED

Light Source T2 2 x E14 LED

Class A / A+ / A++

Catalogue



Satin selection (upon request)

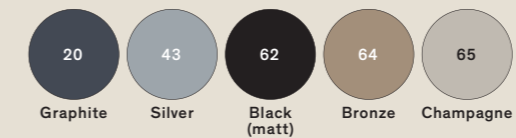

Your favourite Colour:

- RAL
- Pantone
- NCS



design:
Dante Donegani
& Giovanni Lauda
year: 19

IT – È una lampada portatile da utilizzare in interno o all'esterno. Chiardiluna è composta da un vetro soffiato in borosilicato in cui è alloggiato un "tappo" luminoso e da un manico smontabile in acciaio e plastica. La luce LED si distribuisce delicatamente –come la luce della luna piena– sul piano di appoggio della lampada: un tavolo per una cena al ristorante, il percorso di un giardino, il pavimento di un terrazzo. Il "tappo" luminoso è rimovibile ed è alimentato da batterie ricaricabili utilizzando la basetta per la ricarica wireless; sul coperchio è inserito un interruttore / dimmer a sfioro. All'interno del contenitore in vetro è possibile inserire un piccolo oggetto personale (una conchiglia, un rametto, un sasso, ecc.) oppure scegliere –tra quelli proposti– un segnaposto in vetro soffiato di Murano.

EN – This is a portable lamp to be used indoors or outdoors. Chiardiluna is made of a blown borosilicate glass containing a luminous 'stopper' and has a removable steel and plastic handle. The LED light diffuses delicately – like the light of the full moon – onto the lamp's supporting surface, such as a restaurant table, the path through a garden, the floor of a terrace. The luminous 'stopper' can be removed and is powered by batteries that can be recharged using the wireless phone charging pad; the cover contains a touch-sensitive switch / dimmer. Inside the glass container it is possible to insert a small personal object (a shell, a twig, a stone, etc.) or choose, among those proposed, a Murano blown glass placeholder.



DE – Es handelt sich um eine tragbare Lampe, die für den Einsatz in Innenräumen oder im Freien angeboten wird. Chiardiluna besteht aus einem Lichtschirm aus geblasenem Borosilikatglas, in dem ein leuchtender „Stöpsel“ untergebracht ist, und aus einem abnehmbaren Griff aus Stahl und Kunststoff. Das LED-Licht verteilt sich – wie das Licht des Vollmonds – auf der Auflagefläche der Lampe: Ein Tisch für ein Abendessen im Restaurant, der Pfad eines Gartens, der Boden einer Terrasse. Der leuchtende „Stöpsel“ ist abnehmbar und wird durch Batterien gespeist, die an dem Wireless-Ladesockel wiederaufgeladen werden können. Auf dem Deckel ist ein Touch-Schalter / –Dimmer vorgesehen. Im Innern des Glasgehäuses können Sie ein kleines persönliches Objekt (eine Schale, einen Zweig, einen Stein usw.) einfügen oder – aus den angebotenen – einen Platzhalter aus geblasenem Muranoglas wählen.

FR – C'est une lampe portative pour l'intérieur ou l'extérieur. Chiardiluna est faite d'un verre soufflé en borosilicate, où est logé un "bouchon" lumineux, ainsi que d'un manche démontable en acier et en plastique. La lumière de la diode électroluminescente se distribue délicatement – comme la lueur de la pleine lune – sur le plan d'appui de la lampe: une table pour un dîner au restaurant, un parcours dans un jardin, le sol d'une terrasse. Le "bouchon" lumineux est amovible et s'alimente à l'aide de batteries rechargeables en utilisant la base de recharge sans fil; un interrupteur / gradateur de lumière à effleurement est placé sur le couvercle. À l'intérieur du récipient en verre, il est possible d'introduire un petit objet personnel (une coquille, un rameau, une pierre, etc.) ou bien on peut choisir – parmi ceux qui sont proposés – un marque-place en verre soufflé de Murano.

ES – Lámpara portátil para utilizar en interiores o exteriores. Chiardiluna está compuesta por un vidrio soplado de borosilicato en el cual está alojado un "tapón" luminoso y un mango desmontable de acero y plástico. La luz LED se distribuye delicadamente –como la luz de la luna llena– sobre el plano de apoyo de la lámpara: la mesa de un restaurante, el sendero de un jardín, el piso de una terraza. El "tapón" luminoso removible está alimentado con baterías que se pueden recargar en la base de recarga inalámbrica. La cubierta contiene un interruptor / dimmer táctil. Dentro del contenedor de vidrio se puede insertar un pequeño objeto personal (una conchilla, una rama pequeña, una piedra...) o bien elegir uno de los objetos propuestos, por ejemplo, un señalador de lugar de vidrio soplado de Murano.



24
Chiardiluna



Design Donegani & Lauda
Year 19

Category: Table 

25

Chiardiluna: Table

cod: T1

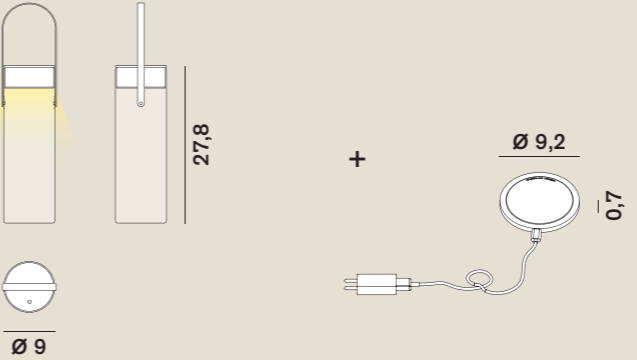

Light Source	MID POWER LED
Power	2 Watt
Kelvin	2.700
Dimmer	touch
Lumen	150
IP	44
CRI	90

Class **A / A+ / A++**

Wireless charger + transformer included

Battery life

Cordless			
Light	100%	>	11 hours
Light	70%	>	15,5 hours
Light	40%	>	27 hours

Catalogue



design:
Dante Donegani
& Giovanni Lauda
year: 11 – 19

IT – È una famiglia di lampade da terra a luce indiretta. L'ingombro ridotto della sorgente LED consente di ottenere delle lampade molto sottili e slanciate che ricordano, nelle proporzioni e nelle finiture cromatiche, le ciminiere industriali. Le Ciminiere d'Italia sono proposte in tre varianti (a sezione circolare, quadrata ed ottagonale) e con differenti finiture per adattarsi a qualsiasi ambiente. Sono dotate di una nuova elegante base in pressofusione di alluminio dalle finiture bianco o ottone lucido e di una nuova elettronica LED che garantisce una maggiore intensità luminosa (4500 lm).

EN – It's a family of indirect light floor lamps. The small size of the LED light source allows to make very thin and svelte lamps that with their proportions and chromatic finish remind one of factory smokestacks. The Ciminiere d'Italia lamps are available in three different models (with a circular, square or hexagonal cross-section) and with various kinds of finish so as to adapt to any kind of décor. They have a new elegant base made of die-cast aluminum finished with white or polished brass, and new LED-based electronics that ensures greater light intensity (4500 lm).

Focus
Le Ciminiere d'Italia

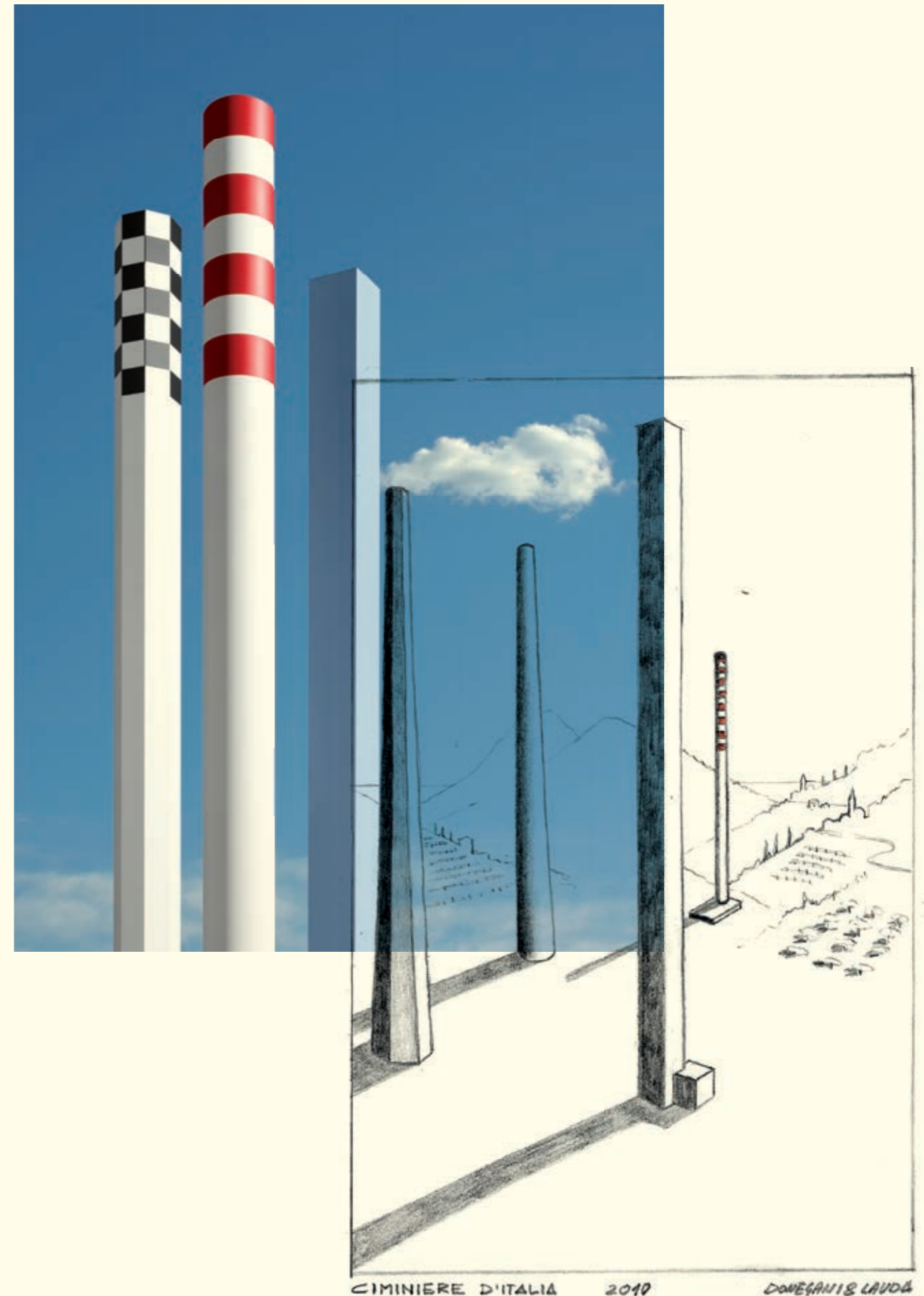

Le Ciminiere d'Italia

Le ciminiere fanno parte del paesaggio italiano così come i campanili, le torri, le cupole, i tetti dei casolari... Sono segni carichi di storia, ricordi di progressi civili e conquiste sociali. Alcune ciminiere sono ancora in funzione, simbolo di un made in Italy operoso e competitivo. Molte ciminiere invece sono spente, perché in conflitto con le convenienze economiche e la salvaguardia dell'ambiente. Sono le testimoni mute di un passaggio epocale che assiste alla fine della modernità, in attesa di un mondo nuovo che verrà. Un mondo che non brucia, non fuma e non inquina e sostituisce le ciminiere con le pale eoliche e le Silicon Valley. Un mondo al cui centro non c'è più la fabbrica e in cui il design non si chiama più industrial design. Dal finestrino dell'auto o del treno il nostro sguardo distratto si volge su di loro. Spente o fumanti, in mattoni o in calcestruzzo, cerchiati di rosso o decorate a scacchi bianchi e neri, svettano come colonne antiche nei paesaggi di Brescia est, Metanopoli, Taranto o Bagnoli. Sono belle anche in miniatura, archeologie o giocattoli da salotto, utilizzate come camini di luce generata da potenti LED che risparmiano energia, per rischiarare le nostre case e illuminare le nostre memorie.

Giovanni Lauda

Smokestacks are a constant of the Italian landscape as much as bell-towers, cupolas and the roofs of country houses are... They are signs steeped in history, mementoes of civil progress and of social conquest. Some smokestacks are still in operation, symbolising the busy and competitive Made in Italy spirit. Many smokestacks instead have been abandoned, because they clash with economic convenience and with environmental protection. They are the mute witnesses of an epochal passage that sees the end of modernity, waiting for the new world that will come, a world that does not burn, does not smoke and does not pollute, replacing smokestacks with wind farms and Silicone valleys. A world at the centre of which there no longer stands the factory, and in which design is no longer called industrial design. Through the windows of cars or trains, our distracted gaze turns to them. Turned off or smoking, made of bricks or of cement, ringed in red or chequered black and white, they rise like ancient columns above the scenery in Eastern Brescia, Metanopoli, Taranto or Bagnoli. They are beautiful even when miniaturised, like living room archeologies or toys, used as chimneys of light generated by powerful LEDs that save energy, to light up our homes and illuminate our memories.



DE – Die Schornsteine sind Teil der italienischen Landschaft ebenso wie die Kirchtürme, die Türme, die Kuppeln, die Dächer der Bauernhäuser... Sie sind markante historische Bauten, die auf technischen Fortschritt und soziale Errungenschaften verweisen. Einige Schornsteine sind noch in Betrieb, Symbol für ein leistungsstarkes und wettbewerbsfähiges Made in Italy. Andererseits sind viele Schornsteine stillgelegt, weil sie mit wirtschaftlichem Nutzen und Umweltschutz in Konflikt stehen. Sie sind die stummen Zeugen einer Zeitenwende, die das Ende der Moderne besiegelt und den Weg für eine neue Welt freimacht. Einer Welt, die nicht brennt, nicht raucht, nicht verschmutzt und Schornsteine durch Windkraftanlagen und Silicon Valleys ersetzt. Eine Welt, in deren Mittelpunkt sich nicht mehr die Fabrik befindet und in der Design nicht mehr für Industriedesign steht. Unser abgelenkter Blick wendet sich zu ihnen aus dem Auto- oder Zugfenster. Still oder rauchend, in Ziegeln oder Beton, rot eingekreist oder im schwarzweißen Schachbrettmuster gestaltet, heben sie sich wie antike Säulen in den Landschaften von Brescia Ost, Metanopoli, Tarant oder Bagnoli ab. Schön anzusehen sind sie auch in Miniatur, als archäologische oder spielerische Objekte für das Wohnzimmer, die als Lichtkamine mit leistungsstarken und energiesparenden LEDs unsere Häuser beleuchten und unsere Erinnerungen erhellen.

FR – Les cheminées font partie du paysage italien, tout comme les clochers, les tours, les coupoles, les toits de fermes, tous éléments imprégnés d'histoire, en tant que souvenirs du progrès civil et symboles de luttes sociales. Quelques cheminées sont encore en marche, comme représentantes d'un Made in Italy fait de travail et de compétitivité. Mais beaucoup de cheminées sont éteintes, car contraires aux intérêts économiques et à la sauvegarde de l'environnement. Ce sont des témoins muets de la fin d'une époque, de la modernité, dans l'attente de l'apparition d'un nouveau monde. Un monde qui ne brûle pas, qui ne fume pas, qui ne pollue pas et qui remplace les cheminées par des éoliennes et des Silicon Valleys. Un monde dont le centre n'est

plus l'usine et où le design ne s'appelle plus 'industrial design'. On leur accorde un regard distrait par la vitre d'une auto ou d'un train. Éteintes ou fumantes, en briques ou en béton, cerclées de rouge ou recouvertes de carreaux noirs et blancs, elles s'élèvent comme des colonnes antiques dans les paysages des alentours de Brescia, Metanopoli, Tarente ou Bagnoli. Elles sont belles également en miniature, comme éléments archéologiques ou comme jouets, à utiliser comme des cheminées de lumière venant de LED puissantes et permettant des économies de courant, en mesure d'éclairer nos maisons, et d'illuminer nos mémoires.

ES – Las chimeneas forman parte del paisaje italiano, así como los campanarios, las torres, las cúpulas, los techos de las casas de campo... Son signos cargados de historia, recuerdos de progresos civiles y conquistas sociales. Algunas chimeneas aún funcionan, como símbolo de un made in Italy laborioso y competitivo. En vez, muchas chimeneas están fuera de servicio porque entran en conflicto con conveniencias económicas y el cuidado del medio ambiente. Son testigos mudos de un cambio histórico que asiste al fin de la modernidad, a la espera de un mundo nuevo por llegar. Un mundo que no quema, no produce humo y no contamina, y sustituye las chimeneas con palas eólicas y los Silicon Valleys. Un mundo en el centro del cual ya no está la fábrica y en el cual el diseño se ha dejado de llamar industrial design. Desde la ventanilla del coche o del tren, nuestra mirada distraída se fija en ellas. Apagadas o echando humo, de ladrillos u hormigón, con franjas rojas o con decoración tipo tablero de ajedrez blanco y negro, se elevan como columnas antiguas en los paisajes de Brescia Este, Metanopoli, Taranto o Bagnoli. Son bellas incluso en miniatura, como objetos arqueológicos o juguetes de salón, utilizadas como hogares con la luz generada por potentes LEDs que ahorran energía, para iluminar nuestras casas y nuestra memoria.

D



DE – Eine Produktfamilie von Stehlampen mit indirektem Licht. Die geringe Größe des LED-Leuchtmittels ermöglicht es, sehr dünne und schlanke Lampen zu erhalten, die in ihren Proportionen und farblichen Gestaltungen an Industrieschornsteine erinnern. Die Ciminiere d'Italia ("Schornsteine Italiens") werden in drei Ausführungen (mit kreisförmigen, quadratischen und achteckigen Querschnitten) und mit verschiedenen Oberflächen angeboten, um in jedes Ambiente passen zu können. Sie sind mit einem neuen eleganten Sockel aus Aluminiumdruckguss mit poliertem Weiss- und Messingfinish sowie einer neuen LED-Elektronik ausgestattet, die eine höhere Lichtstärke (4500 lm) garantiert.

Name: Ciminiere d'Italia

FR – C'est une série de lampadaires conçus pour une lumière indirecte. L'encombrement réduit de la source à LED permet d'obtenir des lampes très minces et élancées qui rappellent des cheminées industrielles, comme proportions et finitions chromatiques. Les Ciminiere d'Italia existent en trois versions (de forme circulaire, carrée et octogonale) et avec diverses finitions permettant de les adapter à tout environnement. Elles sont munies d'une nouvelle base élégante en aluminium moulé sous pression, avec des finitions en blanche et en cuivre brillant et un nouvel équipement électronique à LED garantissant plus d'intensité lumineuse (4500 lm).

Data sheet: 031

ES – Familia de lámparas de pie de luz indirecta. El volumen reducido de la fuente LED permite obtener lámparas muy sutiles y esbeltas que recuerdan, en las proporciones y los acabados cromáticos, a las chimeneas industriales. Las Ciminiere d'Italia se proponen en tres variantes (con sección circular, cuadrada y octogonal) y con diferentes acabados para adaptarse a cualquier ambiente. Están dotadas de una nueva y elegante base de aluminio fundido, con acabados blanco y latón bruñido, y una nueva electrónica LED que garantiza una mayor intensidad luminosa (4500 lm).



30
Ciminiere d'Italia



Design
Donegani & Lauda

Year
11 - 19

Category: Floor



31

Ciminiere d'Italia: Floor

cod: F1, F2, F3

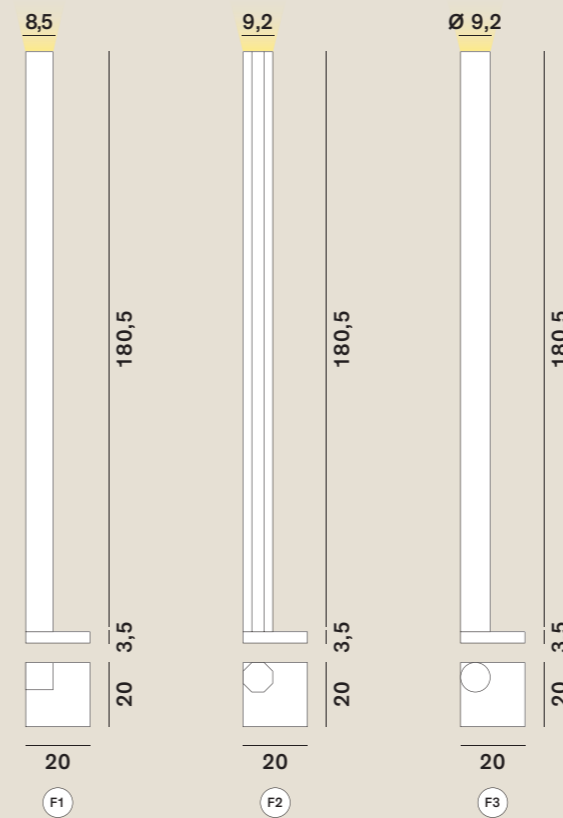

Light Source	COB LED
Power	40 Watt
Kelvin	3.000
Dimmer	foot
Lumen	4.500
CRI	90

Class **A / A+ / A++**

- F1 Sezione quadrata / Square section
- F2 Sezione ottagonale / Octagonal section
- F3 Sezione tonda / Round section

Catalogue

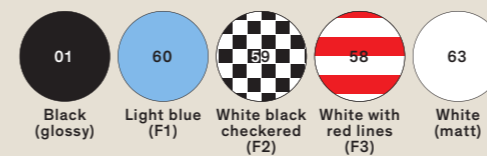

Satin selection (upon request)

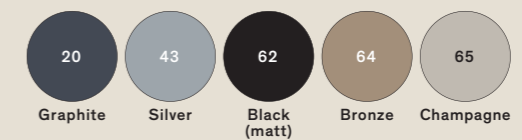

Your favourite Colour:

- RAL
- Pantone
- NCS

design: Toyo Ito
year: 04

IT – Cloud è stata realizzata sovrapponendo cinque sottili lastre di acrilico tagliate seguendo un profilo ameboide. I fori nelle lastre creano un vuoto dove è alloggiata la sorgente luminosa. La forma delle lastre, la loro stratificazione e la discontinuità della materia evocano la trasparenza, l'inconsistenza materica e la mutevolezza formale di una nuvola: la ricerca di un nuovo modello di fisicità "fluida" al confine, come le architetture di Ito, tra reale e virtuale.

EN – Cloud is formed by the layering of five thin acrylic sheets cut into amoeba-like shapes. The circular holes cut into the sheets create an empty space where the light source is placed. The shape of the sheets, their layering and the discontinuity of the matter evoke the transparency, the material inconsistency and the formal changeability of a cloud. The search for a new fluid physicality on the borderline between the real and the virtual, like all of Ito's architectures.



DE – Cloud entstand durch Überlappen von fünf dünnen Acrylplatten, die einem amöboiden Profil folgen. Die Löcher in den Platten schaffen eine Leerstelle, in der das Leuchtmittel eingesetzt wird. Die Form der Platten, ihre Schichtung und die Diskontinuität des Materials inszenieren die Transparenz, die materische Unbeständigkeit und die Formveränderlichkeit einer Wolke: Die Suche nach einem neuen Modell der "flüssigen" Körperlichkeit an der Grenze zwischen real und virtuell, wie Ito's Architektur.

FR – La lampe Cloud a été réalisée en superposant cinq plaques minces en acrylique, découpées en suivant un profil amiboïde. Les ouvertures se trouvant dans les plaques créent un vide où est logée la source lumineuse. La forme des plaques, leur stratification et la discontinuité de la matière évoquent un nuage avec sa transparence, sa matière inconsistante et sa forme instable, à la recherche d'un nouveau modèle de matérialité "fluide" qui évolue entre le réel et le virtuel, comme les architectures d'Ito.

ES – Cloud ha sido realizada superponiendo cinco láminas sutiles de acrílico cortadas siguiendo un perfil ameboide. Las perforaciones de las láminas crean un vacío donde se aloja la fuente luminosa. La forma de las láminas, su estratificación y la discontinuidad del material evocan la transparencia, la inconsistencia material y la mutabilidad formal de una nube. La búsqueda de un nuevo modelo de "física fluida" al confín, como la arquitectura de Ito, entre real y virtual.



34
Cloud

Cloud: Suspension

cod: H1, H2

Light Source E27 LED

Class A / A+ / A++

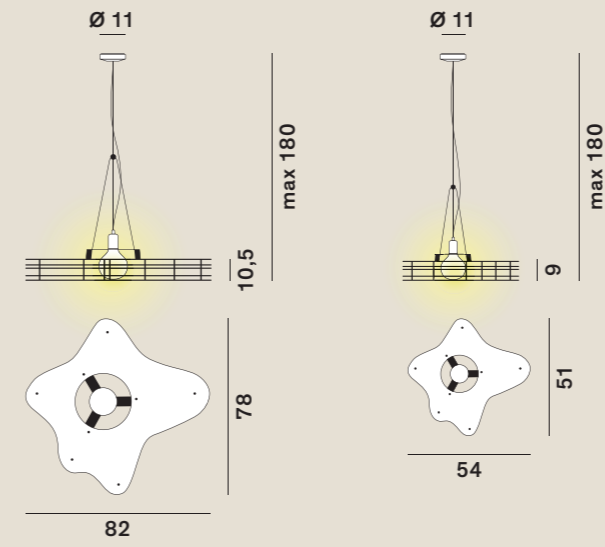

Catalogue



White
(etched)

Design
Toyo Ito

Year
04

Category: Suspension 

design:
Paolo Dell'Elce
year: 15 – 17

IT – Interamente realizzata in alluminio, Collide offre un'emissione di luce indiretta ed è utilizzabile sia a parete che a soffitto. La sua forma rappresenta una naturale estensione delle sorgenti luminose utilizzate: uno, due o tre circuiti LED circolari a tensione di rete.

EN – Entirely made of aluminium, Collide emits indirect light and can be mounted both on a wall and the ceiling. Its shape represents a natural extension of the light sources used: one, two or three circular LED circuits with mains voltage.



DE – Vollständig aus Aluminium realisiert, strahlt Collide indirektes Licht ab und kann sowohl an der Wand als auch an der Decke installiert werden. Ihre Form spiegelt auf natürliche Weise die verwendeten Lichtquellen wider: ein, zwei oder drei kreisrunde LED- Kreise mit Netzspannung.

FR – Entièrement en aluminium, Collide présente une émission de lumière indirecte et peut être utilisée aussi bien au plafond que sur le mur. Sa forme représente un prolongement naturel des sources lumineuses utilisées : un, deux ou trois circuits LED circulaires à la tension du réseau.

ES – Realizada totalmente de aluminio, Collide ofrece una iluminación indirecta y puede utilizarse tanto en la pared como en el techo. Su forma representa una extensión natural de las fuentes luminosas utilizadas: uno, dos o tres circuitos de LEDs circulares de tensión de red.



40
Collide



Design
Paolo Dell'Elce

Year
15 - 17

Category: Ceiling / Wall

41

Collide: Ceiling / Wall

cod: H0, H1, H2, H3

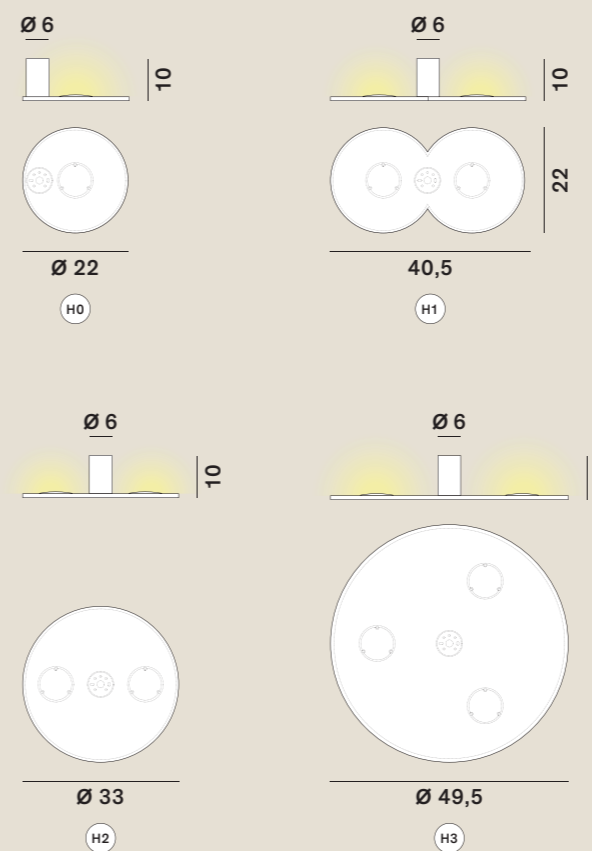

Light Source	ACRICHE HV LED
Power ^{H0}	17,5 Watt
Power ^{H1} ^{H2}	35 Watt
Power ^{H3}	52,5 Watt
Kelvin *	2.700, 3.000
Lumen ^{H0}	1.600
Lumen ^{H1} ^{H2}	3.200
Lumen ^{H3}	4.800
CRI	90

Class **A+**

* Altre temperature colore su richiesta
/ Different colour temperature on request

Catalogue



Satin selection (upon request)

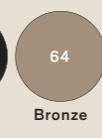
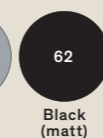
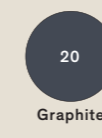

Your favourite Colour:

- RAL
- Pantone
- NCS

design:
Dante Donegani
& Giovanni Lauda
year: 11 – 19

IT – È una piccola abat jour a luce LED. Il diffusore in policarbonato è montato su una struttura in alluminio oppure è sospeso con il cavo elettrico al soffitto. La forma “normale” della lampada nasconde una sorgente LED che, una volta accesa, rivela l’assenza di una lampadina tradizionale come in un gioco di prestigio.

EN – A small LED table lamp. The polycarbonate shade is mounted on an aluminum structure or suspended from the ceiling by the electric cable. The “normal” shape of the lamp hides a LED light source that, when lit, reveals the absence of a traditional light bulb, as in a conjuror’s trick.



DE – Eine kleine LED-Nachttischlampe. Der Lichtschirm aus Polycarbonat ist auf einer Aluminiumstruktur montiert oder hängt mit dem Stromkabel an der Decke. Die “normale” Form der Lampe verbirgt ein LED-Leuchtmittel, das, wenn es einmal eingeschaltet ist, das Fehlen einer herkömmlichen Glühbirne wie mit einem Zaubertrick aufdeckt.

FR – C’est une petite lampe à abat-jour dont la lumière vient d’une LED. Le diffuseur en polycarbonate est monté sur une structure en aluminium ou bien suspendu au plafond par son câble électrique. La forme “normale” de la lampe cache une source LED qui, une fois allumée, révèle l’absence d’ampoule traditionnelle, comme dans un tour de prestidigitateur.

ES – Una pequeña lámpara con luz LED. El difusor de policarbonato está montado en una estructura de aluminio o suspendido con el cable eléctrico del cielorraso. La forma “normal” de la lámpara oculta una fuente LED que, una vez encendida, revela la ausencia de una bombilla tradicional como un truco de magia.



Cat. Suspension / Table

Rotaliana

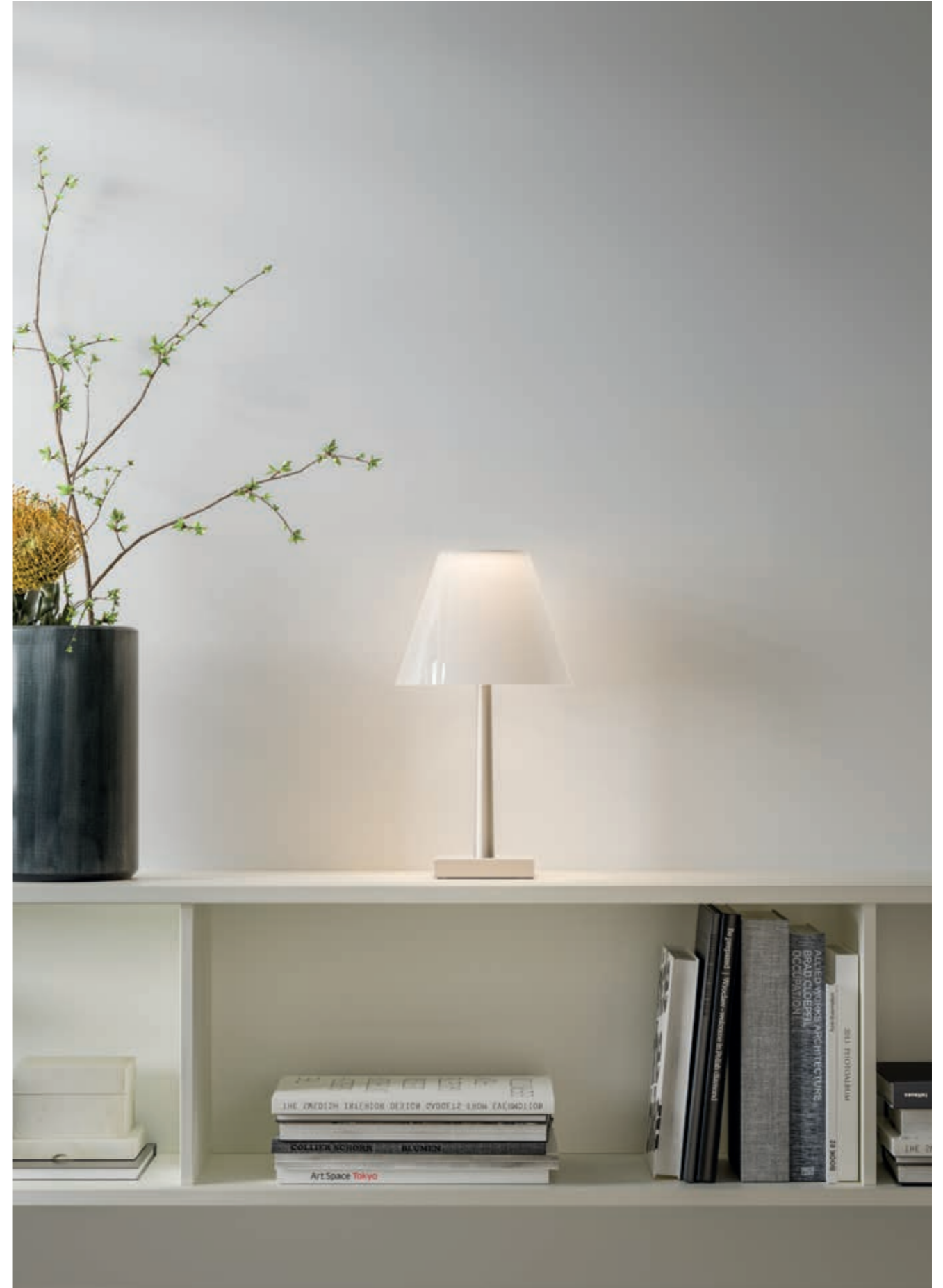

Donegani & Lauda

46
Dina



Dina: Suspension

cod: H1

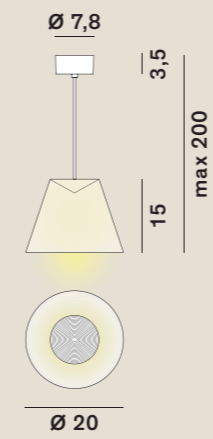

Light Source	MID POWER LED
Power	7 Watt
Kelvin	2.700
Lumen	460
CRI	90
Class	A / A+ / A++

Catalogue

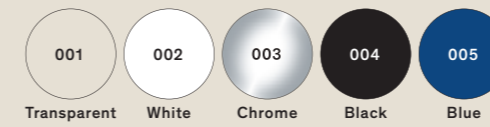

Dina: Table

cod: T1

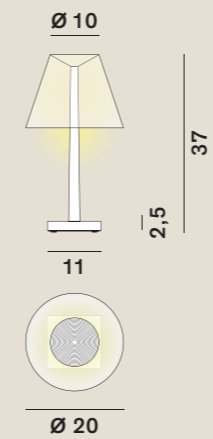

Light Source	MID POWER LED
Power	8,2 Watt
Kelvin	2.700
Dimmer	push button
Lumen	600
CRI	90
Class	A / A+ / A++

Catalogue



Satin selection (upon request)

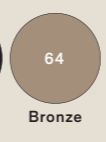
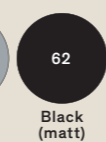
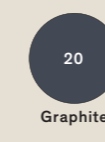

Diffuser



Your favourite Colour:

- RAL
- Pantone
- NCS



design:
Dante Donegani
& Giovanni Lauda
year: 15 – 17

IT – Versatile e innovativa, Dina+ è dotata di una batteria al litio (30 ore di autonomia) che l'ha trasformata in una lampada portatile, perfetta per essere utilizzata anche in terrazza o in giardino. Il nuovo dimmer a sfioro rende ancora più facile il controllo della luce, mentre la presa USB per ricaricare lo smartphone ne amplifica l'utilizzo accanto al letto, sulla scrivania o in soggiorno. Il diffusore in policarbonato è intercambiabile e la struttura in alluminio fa da supporto al LED.

EN – Versatile and innovative, Dina+ has a lithium battery (30 hours of life) that has transformed it into a portable lamp, perfect for use on terraces or in gardens. The new touch-sensitive dimmer makes it even easier to adjust the light, while the USB socket to charge a smartphone amplifies its use next to the bed, on the desk or in the living room. The polycarbonate lampshade can be changed, and the aluminum structure supports the LED.



DE – Die vielseitige und innovative Dina + ist mit einer Lithiumbatterie (30 Stunden Betriebsdauer) ausgestattet, die es in eine tragbare Lampe verwandelt, die sich perfekt für den Einsatz auf der Terrasse oder im Garten eignet. Der neue Touch-Dimmer macht die Lichtsteuerung noch einfacher, während die USB-Buchse zum Aufladen des Smartphones erlaubt es, Dina neben dem Bett, auf dem Schreibtisch oder im Wohnzimmer zu verwenden. Der Lichtschirm aus Polycarbonat ist austauschbar, die Aluminiumstruktur nimmt die LED auf.

Name: Dina+

FR – Versatile et innovante, Dina+ est munie d'une batterie au lithium (30 heures d'autonomie) qui l'a transformée en lampe portative, parfaite pour être utilisée également sur une terrasse ou dans un jardin. Le nouveau gradateur de lumière à effleurement facilite encore plus le contrôle de la lumière, tandis que la prise USB pour recharger le mobile multifonction en favorise l'emploi à côté du lit, sur un bureau ou dans un séjour. Le diffuseur en polycarbonate est interchangeable et la structure en aluminium sert de support à la diode électroluminescente.

Data sheet: 053

ES – Versátil e innovadora, Dina+ posee una batería de litio (30 horas de autonomía) que la ha transformado en una lámpara portátil, perfecta para ser utilizada también en terrazas o jardines. El nuevo dimmer táctil hace que el control de la luz sea aun más fácil, mientras que el conector USB para cargar el smartphone amplía el uso desde la cama, sobre el escritorio o en la sala de estar. El difusor de policarbonato es intercambiabile y la estructura de aluminio actúa como soporte del LED.



52
Dina+



Design
Donegani & Lauda

Year
15 - 17

Category: Table



53

Dina+: Table

cod: T1

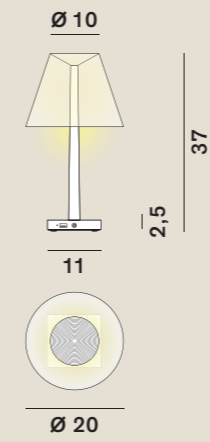

Light Source	MID POWER LED
Power	8 Watt
Kelvin	2.700
Dimmer	IR touch
Lumen	400
CRI	90

Class **A / A+ / A++**

USB charger

Battery life

Cordless			
Light	70%	>	5 hours
Light	40%	>	10 hours
Light	5%	>	30 hours

Catalogue

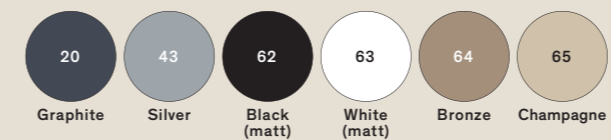

Diffuser (included x 2)

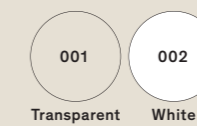

Your favourite Colour:

- RAL
- Pantone
- NCS

design:
Giovanni Lauda
year: 19

IT – È una lampada tecnica con un “vestito” elegante. Lo schermo, che funge anche da dissipatore, è realizzato in alluminio estruso e ricorda la forma di un paralume a ventola in tessuto plissettato e bordato. La lampada, applicata alla parete, diffonde la luce in maniera simmetrica verso l’alto e verso il basso.

EN – A technical lamp with an elegant “dress”. The screen, that also works as dissipator, is made of extruded aluminum and evokes the shape of a half lampshade made of pleated and hemmed fabric. The wall-mounted lamp diffuses the light symmetrically upwards and downwards.



DE – Eine technische Lampe im eleganten “Gewand”. Der Schirm, der auch als Wärmeableiter fungiert, besteht aus extrudiertem Aluminium und gleicht in der Form einem Lampenschirm in plissiertem und gebördeltem Gewebe. Die an die Wand montierte Lampe streut das Licht symmetrisch nach oben und unten.

FR – Une lampe technique dans une “robe” élégante. L’écran, qui sert également de dissipateur, est fait d’aluminium extrudé et rappelle la forme d’un abat-jour en forme d’hélice, fait de tissu plissé et ourlé. La lampe, appliquée au mur, diffuse la lumière de manière symétrique vers le haut et vers le bas.

ES – Una lámpara técnica con un “traje” elegante. La pantalla, que actúa también como disipador, es de aluminio extruido y evoca la forma de un paraluz redondeado de tejido plisado y ribeteado. La lámpara aplicada en la pared difunde la luz en forma simétrica hacia arriba y abajo.



58
Dresscode



59

Dresscode: Wall

cod: W1, W2

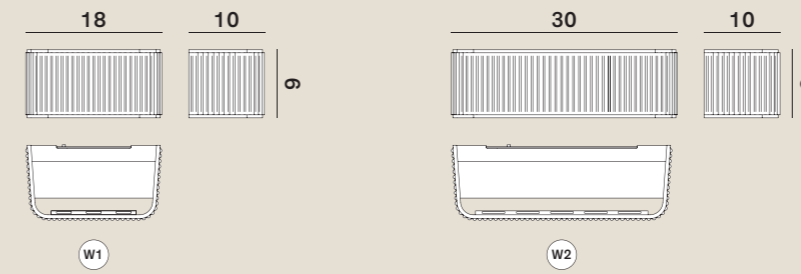

up and down

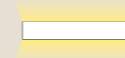

W1 W2

Light Source	MID POWER LED
Power ^{W1}	16 Watt
Power ^{W2}	29 Watt
Kelvin *	2.700, 3.000
Dimmer ^{W1}	phase, 1-10V, dali push
Dimmer ^{W2}	phase, dali push
Lumen ^{W1}	1.600
Lumen ^{W2}	3.200
CRI	90

Class **A / A+ / A++**

* Altre temperature colore su richiesta
/ Different colour temperature on request

Catalogue



63

White (matt)

Satin selection (upon request)

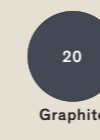

20

Graphite



43

Silver

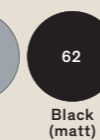

62

Black (matt)

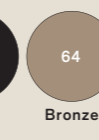

64

Bronze



65

Champagne

Your favourite Colour:

- RAL
- Pantone
- NCS

design:
Dante Donegani
& Giovanni Lauda
year: 04 – 14

IT – Drink è una famiglia di lampade da terra e da sospensione che si distingue per il suo disegno semplice e iconico che ricorda la forma di un calice, colmo di luce. Le superfici sono caratterizzate da laccature lucide nei colori classici o da trattamenti opachi e satinati che fanno riferimento al mondo dei metalli.

EN – Drink is a line of suspended and floor lamps featuring a simple and iconic design reminiscent of the shape of a chalice filled with light. It is available in a wide range of shiny lacquers in the classical tones of colour or with opaque and glazed finishes that evoke the world of metals.



DE – Drink ist eine Serie von Boden- und Hängeleuchten, die sich durch schlichtes, ikonisches Design auszeichnen, dessen Form an einen mit Licht gefüllten Kelch erinnert. Die Oberflächen sind in klassischen Farben glanzlackiert oder durch Mattieren und Satinieren behandelt, wobei sie an die Welt der Metalle erinnern.

FR – Drink est une famille de lampes appuyées au sol et suspendues, qui se caractérisent par un design simple et emblématique, rappelant la forme d'un calice rempli de lumière. Les surfaces sont caractérisées par des laquages brillants dans des couleurs classiques ou par des traitements mats et satinés qui évoquent le monde des métaux.

ES – Drink es una familia de lámparas de pie y para colgar que se distinguen por un diseño sencillo e icónico que recuerda a la forma de una copa, colmada de luz. Las superficies se caracterizan por lacados brillantes en los colores clásicos o por tratamientos opacos y satinados que aluden al mundo de los metales.



64 Drink



Design
Donegani & Lauda

Year
04 - 14

Category: Floor / Suspension 

65

Drink: Suspension

cod: H1, H3

Ø 7,8

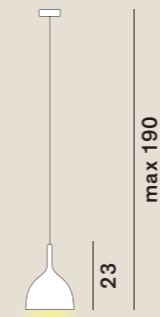

Ø 16

H1

Ø 16

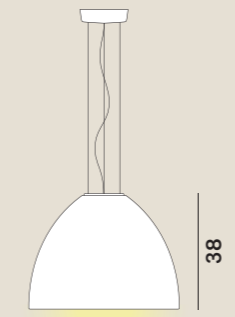

Ø 50

H3

Light Source E27 LED

Class A / A+ / A++

Catalogue

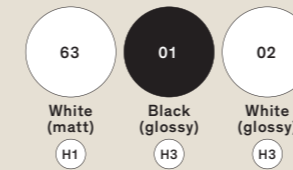

Satin selection (upon request)

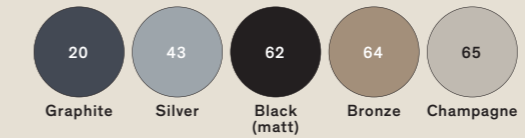

Your favourite Colour:

- RAL
- Pantone
- NCS

Drink: Floor

cod: F1

Ø 16

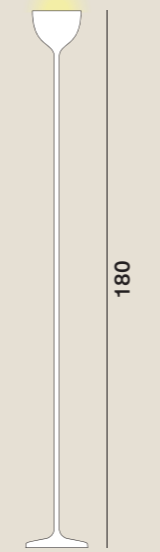

Ø 20,5

Light Source MID POWER LED

Power 29 Watt

Kelvin 2.700

Dimmer push button

Lumen 2.900

CRI 90

Class A / A+ / A++

Catalogue

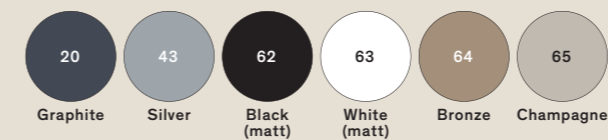

Your favourite Colour:

- RAL
- Pantone
- NCS

design:
Dante Donegani
& Giovanni Lauda
year: 17

IT – Sottile ed elegante come un calice da cocktail, Dry è una lampada a LED da terra e da sospensione in acciaio verniciato, che emette un intenso fascio di luce. Sullo stelo della lampada da terra è inserito un pulsante a sfioro che ne regola l'accensione e l'intensità.

EN – Slim and sleek as a cocktail glass, Dry is a suspended and floor LED lamp in coated steel that emits an intense beam of indirect light upwards. A touch dimmer is inserted in the stem of the floor lamp to adjust the power and intensity.



DE – Schlank und elegant wie ein Sektkelch: Dry ist eine LED Boden- und Hängelampe aus lackiertem Stahl, die einen intensiven, indirekten Lichtstrahl nach oben abgibt. Am Ständer der Bodenlampe ist eine Berührungstaste eingebaut, der das Ein-/Ausschalten und die Regelung der Lichtintensität gestattet.

FR – Fin et élégant comme un verre à cocktail, Dry est une lampe à LEDs appuyée au sol et suspendue en acier peint, qui émet un faisceau intense de lumière indirecte vers le haut. Sur la tige de la lampe appuyée au sol est inséré un bouton tactile, qui en règle l'allumage et l'intensité.

ES – Dry es una lámpara de pie y para colgar, de LED, en acero pintado, sutil y elegante como una copa de cóctel, que emite un intenso haz de luz indirecta hacia arriba. En la barra de la lámpara de pie se halla un botón que regula su encendido e intensidad.

Dry H

68
Dry



Design
Donegani & Lauda

Year
17

Category: Floor / Suspension

69

Dry: Suspension

cod: H1, H2, H3, H4

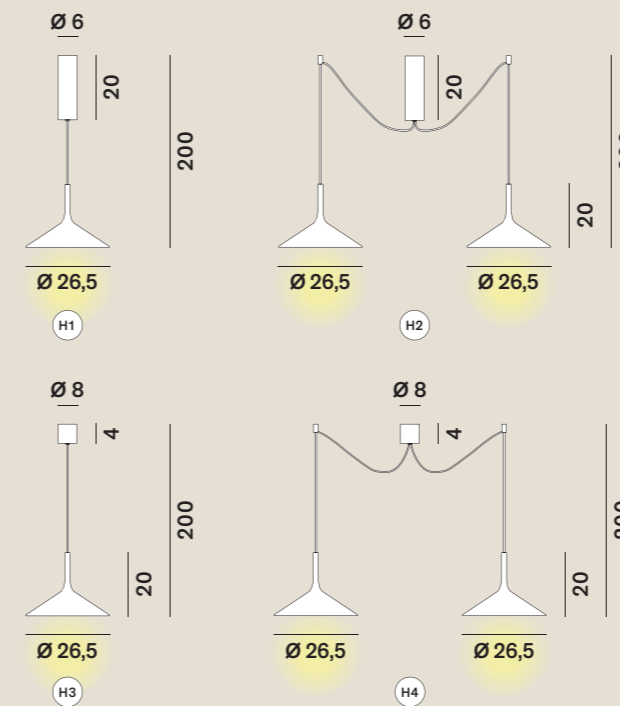

Light Source	H1 H2	MID POWER LED
Light Source	H3 H4	ACRICHE HV LED
Power	H1	16 Watt
Power	H2	32 Watt
Power	H3	13 Watt
Power	H4	26 Watt
Kelvin		2.700
Dimmer	H1 H2	phase
Lumen	H1	1.200
Lumen	H2	2.400
Lumen	H3	600
Lumen	H4	1.200
CRI		90

Class H1 H2 A / A+ / A++
Class H3 H4 A+

Catalogue



White (matt)

Satin selection (upon request)

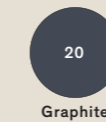

Graphite



Silver

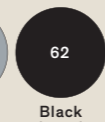

Black (matt)

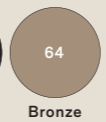

Bronze



Champagne

Your favourite Colour:

- RAL
- Pantone
- NCS

Dry: Floor

cod: F1



Light Source	MID POWER LED
Power	45 Watt
Kelvin	2.700
Dimmer	push button
Lumen	4.500
CRI	90

Class A / A+ / A++

Catalogue

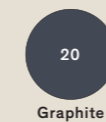

Graphite



Silver

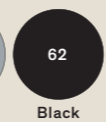

Black (matt)

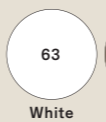

White (matt)



Bronze



Champagne

Your favourite Colour:

- RAL
- Pantone
- NCS

design:
Dante Donegani
& Giovanni Lauda
year: 18

IT – Eden è una famiglia di lampade da terra. Tre grandi foglie fonoassorbenti a cui è applicata magneticamente una lampada a Led. Grazie alla soffice imbottitura e al particolare tessuto di rivestimento, le foglie, oltre a illuminare lo spazio con luce indiretta, contribuiscono a migliorare il comfort acustico. La vivibilità di un ambiente deriva in gran parte da un elemento invisibile e forse, proprio per questo, spesso trascurato: la sua acustica. Riverberi e rumori possono disturbare la conversazione, impedire la concentrazione e il relax, suscitare sensazioni sgradevoli e perfino avere degli effetti nocivi sul benessere psicofisico.

EN – Eden is a family of floor lamps. Three large sound-absorbent leaves to which a LED light is magnetically attached. Thanks to their soft padding and their special lining fabric, these leaves not only illuminate with indirect light but also help to improve acoustic comfort. The agreeableness of a room derives mostly from an invisible element that, perhaps because of this, is often neglected: its acoustics. Reverberation and noise can disturb a conversation or a moment of relaxation, can generate uneasiness and even have negative repercussions on our psycho-physical well-being.

Focus
Eden Collection



Henri Rousseau, L'incantatrice di serpenti, 1907

Eden Collection

Eden è una vegetazione fantastica, come quella dei quadri del doganiere Rousseau. Tre grandi foglie: la musa paradisiaca – come chiamavano gli antichi il banano – albero del paradiso, fico di Adamo; la quercia, albero sacro a Zeus; l'alocasia simile ad un orecchio di elefante. Un piccolo eden domestico, un bosco che filtra luce e suoni, uno spazio di bellezza e di benessere creato dalla luce schermata e dalle qualità acustiche delle foglie. Le foreste dipinte dal pittore francese sono il frutto dell'immaginazione, il sogno di un paradiso esotico primordiale: le tigri feroci sono quelle dello zoo di Parigi e gli alberi esotici sono fili d'erba stilizzati, orchidee ingigantite, piante d'appartamento e foglie fuori scala come quelle della collezione Eden. I giardini nascosti (anche nel profondo dell'immaginazione) sono piccoli eden. Come il ninfeo della villa di Livia: un paradiso perduto e riportato 'alla luce' dopo 2000 anni dagli scavi archeologici. Il ninfeo è un ambiente sotterraneo, senza finestre, affrescato come un giardino abitato dagli uccelli, fiorito e verde tutto l'anno; uno spazio quindi senza finestre ma pieno di aria e di luce, grazie alle piante affrescate sulle pareti. Il giardino dipinto sulle pareti del ninfeo genera uno spazio ovattato come quello creato dalle lampade Eden; un luogo dove godere il silenzio nella suggestione di essere circondati dal verde e – con un po' di immaginazione – sentire il fruscio del vento e respirare il profumo dei fiori.

Giovanni Lauda

Eden is a fantasy vegetation, like that seen in Rousseau "Le Douanier"'s paintings. Three large leaves: the Musa paradisiaca – thus the name given to the banana plant by the ancients – Paradise tree, Adam's fig; the oak, the tree sacred to Zeus; the alocasia, that looks like the ear of an elephant. A small domestic Eden, a forest that filters light and sound, a space of beauty and well-being created by the filtered light and by the acoustic properties of the leaves. The forests painted by the French painter stem from imagination, from dreams of an exotic and primordial paradise where the ferocious tigers are those of the Paris zoo and the exotic trees are stylized grass blades, giant orchids, house plants and off-scale leaves just like those of the Eden collection. The hidden gardens (hidden in the depths of imagination, as well) are small Edens. Like the nymphaeum of Livia's Villa: a lost paradise brought back to light after 2000 years thanks to archeological excavation. The nymphaeum is an underground, windowless room frescoed to look like a garden inhabited by birds, and blooming and green all year round. Although lacking windows, the room is full of light and air, thanks to the plants painted on the walls. The garden painted on the walls of the nymphaeum creates a padded space, like the one generated by the Eden lamps, a place where one can enjoy the silence, fancy being immersed in a garden and – with a bit of imagination – hear the wind through the leaves and smell the fragrance of the flowers.

B

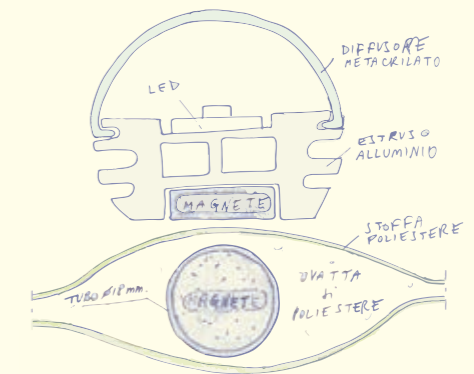

Studio dell'attacco magnetico tra lampada e foglia



Eden, modellino in carta, ottobre 2017

C

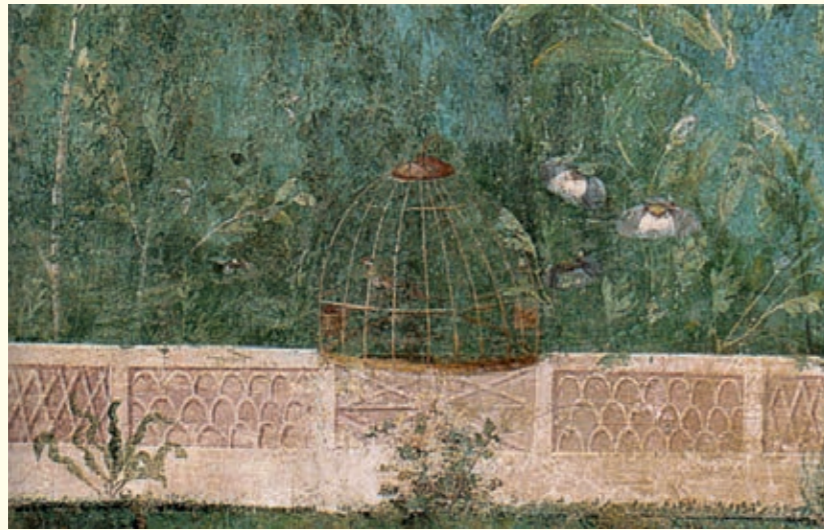

Affreschi del ninfeo della Villa di Livia, Roma 40–20 a.C.

DE – Eden ist eine fantastische Pflanzenwelt, wie sie auf den Gemälden von Rousseau, Le Douanier, zu sehen ist. Drei große Blätter: die Musa paradisiaca – wie der Bananenbaum in der Antike genannt wurde – Paradiesbaum, Paradiesfeige; die Eiche, ein Baum, der Zeus heilig ist; die Alocasia – das Pfeilblatt – ähnlich einem Elefantenohr. Ein kleiner Eden-Hausgarten, ein Wald, der Licht und Klang filtert, ein Raum der Schönheit und des Wohlbefindens, der durch das abgeschirmte Licht und die akustischen Eigenschaften der Blätter geschaffen wird. Die von dem französischen Maler verewigten Wälder sind die Frucht der Phantasie, der Traum eines ursprünglichen exotischen Paradieses: Die wilden Tiger sind die des Pariser Zoos und die exotischen Bäume sind stilisierte Grashalme, vergrößerte Orchideen, Zimmerpflanzen und Blätter aus dem Maßstab wie in der Eden-Kollektion. Die (auch in den Tiefen der Vorstellungskraft) verborgenen Gärten sind kleine Eden-Gärten. Wie das Nymphäum der Villa von Livia: ein verlorenes Paradies, das nach 2000 Jahren durch archäologische Ausgrabungen wieder "ins Licht" zurückgebracht wurde. Das Nymphäum ist ein unterirdisches Ambiente ohne Fenster, der wie ein von Vögeln bewohnter, ganzjährig grüner und blumiger Garten mit Fresken geschmückt ist. Ein fensterloser Raum also, aber dank der Pflanzen an den Wänden voller Luft und Licht. Der an den Wänden des Nymphäums gemalte Garten erzeugt einen gedämpften Raum, wie er durch die Eden-Lampen geschaffen wird – einen Ort, an dem man die Stille genießen kann, indem man sich vorstellt, von Grün umgeben zu sein, und mit ein wenig Fantasie das Rascheln des Windes spürt und den Duft der Blumen einatmet.

FR – Eden est une végétation fantastique comme celle des tableaux de Rousseau « Le Douanier ». Trois grandes feuilles: la Musa paradisiaca – comme les anciens définissaient le bananier – arbre du paradis, figuier; le chêne, arbre sacré de Zeus; l'Alocasia, en forme d'oreille d'éléphant. Un petit Eden domestique, un bois filtrant lumière et sons, un lieu de beauté et de bien-être créé par de la lumière protégée derrière un écran et par les qualités acoustiques des feuilles. Les forêts du peintre français sortent de son imagination, comme rêve d'un paradis exotique primordial: les tigres féroces sont ceux du zoo de Vincennes à Paris et les arbres exotiques sont des brins d'herbe stylisés; les orchidées deviennent géantes, tandis que les plantes d'appartement et les feuilles ont des dimensions irréelles comme celles de la collection Eden. Les jardins cachés (dans la profondeur de l'imagination également) sont de petits paradis. Comme le nymphée de la villa de Livia: un paradis perdu et revenu 'à la lumière' au bout de 2000 ans de fouilles archéologiques. Le nymphée est un environnement souterrain, sans fenêtres, décoré de fresques comme un jardin peuplé d'oiseaux, fleuri et verdoyant toute l'année; un espace qui est donc sans fenêtres, mais plein d'air et de lumière, grâce aux plantes peintes sur les murs comme des fresques. Le jardin peint sur les murs du nymphée crée un espace ouaté comme celui des lampes Eden; un endroit où apprécier le silence avec l'impression d'être entouré de verdure et – avec un peu d'imagination – où entendre le bruissement du vent et respirer le parfum des fleurs.

ES – Eden es una vegetación fantástica, como la de los cuadros de El Aduanero de Rousseau. Tres grandes hojas: la musa paradisiaca – como los antiguos llamaban al plátano – árbol del paraíso, higuera de Adán; el roble, árbol sagrado de Zeus; la alocasia similar a una oreja de elefante. Un pequeño edén doméstico, un bosque que filtra luz y sonido, un espacio de belleza y bienestar creado por la luz protegida y la calidad acústica de las hojas. Los bosques que creó el pintor francés son el fruto de la imaginación, el sueño de un paraíso exótico primordial: los tigres feroces son los del zoológico de París y los árboles exóticos son hilos de hierba estilizados, orquídeas gigantes, plantas de interior y hojas enormes como las de la colección Eden. Los jardines ocultos (incluso en la profundidad de la imaginación) son pequeños Edenes. Como el ninfeo de Villa de Livia, un paraíso perdido y sacado 'a la luz' después de 2000 años con las excavaciones arqueológicas. El ninfeo es un ambiente subterráneo, sin ventanas, representado en un fresco como un jardín habitado por pájaros, florecido y verde todo el año. Un espacio sin ventanas pero lleno de aire y luz, gracias a las plantas pintadas en las paredes. El jardín de los frescos de las paredes del ninfeo genera un espacio atenuado como el que crean las lámparas Eden; un lugar donde gozar del silencio en la sugestión de estar circundados por el verde y, con un poco de imaginación, sentir el silbido del viento y respirar el perfume de las flores.

D



DE – Eden ist eine Stehlampen-Kollektion. Drei große schalldämpfende Blätter, an denen eine LED-Lampe durch Magnetkraft appliziert wird. Dank der weichen Polsterung und des besonderen Bezugsstoffs sorgen die Blätter nicht nur für die indirekte Beleuchtung des Raums, sondern tragen auch zur Verbesserung des akustischen Komforts bei. Die Lebensqualität einer Umgebung beruht im Wesentlichen auf einem unsichtbaren Element, das genau aus diesem Grund gerne vernachlässigt wird: die Akustik. Nachhall und Geräusche können die Unterhaltung stören, Konzentration und Entspannung verhindern, unangenehme Empfindungen hervorrufen und sogar das psychophysische Wohlbefinden beeinträchtigen.

Name: Eden Collection

FR – Eden est une série de lampadaires faits de trois grandes feuilles insonores, auxquelles est appliquée une lampe à LED qui tient par un aimant. Grâce au rembourrage moelleux et au tissu spécial du revêtement, les feuilles permettent d'éclairer la pièce de façon indirecte, tout en contribuant à améliorer le confort sur le plan acoustique. Si un environnement est agréable à vivre, cela vient en grande partie d'un élément et qui est peut-être souvent négligé, parce qu'il est invisible: il s'agit justement de l'acoustique. Les réverbérations et les bruits peuvent déranger la conversation, empêcher la concentration et le repos, susciter des sensations désagréables et même avoir des effets nuisibles sur le bien-être psycho-physique.

Data sheet: 075

ES – Eden es una familia de lámparas de pie. Compuestas por tres grandes hojas insonorizantes a las cuales está aplicada magnéticamente una lámpara Led. Gracias al suave relleno y al tejido particular del revestimiento, además de iluminar el espacio con luz indirecta, las hojas contribuyen a mejorar el confort acústico. La habitabilidad de un ambiente deriva en gran parte de un elemento invisible y, tal vez justamente por esto, con frecuencia no se lo tiene en cuenta: su acústica. Reverberaciones y ruidos pueden disturbar la conversación, impedir la concentración y el relax, causar sensaciones desagradables y, además, tener efectos nocivos en el bienestar psicofísico.



74
Eden Collection

1



2



1
IT – Interruttore / dimmer con tecnologia touch, posizionato nella zona superiore della lampada. EN – Switch / dimmer switch with touch technology, located in the upper part of the lamp. DE – Schalter / Dimmer mit Touch-Technologie, im oberen Bereich der Lampe. FR – Interrupteur / gradateur de lumière tactile, placé dans la zone supérieure de la lampe. ES – Interruptor / regulador de intensidad con tecnología touch, ubicado en la parte superior de la lámpara.

2
IT – Sistema di fissaggio “invisible” e riposizionabile della lampada sulla struttura, mediante tre calamite nascoste all’interno della foglia. EN – “Invisible” and movable system fastening the lamp to the structure, using three magnets hidden inside the leaf. DE – “Unsichtbares, und wiederpositionierbares System zur Befestigung der Lampe auf der Struktur, mit drei im Innern des Blattes versteckten Magneten. FR – Système de fixation de la lampe « invisible » et

susceptible d’être remis en place sur la structure, à l’aide de trois aimants cachés à l’intérieur de la feuille. ES – Sistema de fijación “invisible” y reubicable de la lámpara sobre la estructura, mediante tres imanes ocultos dentro de la hoja.

Design
Donegani & Lauda

Year
18

Category: Floor



75

Eden Collection (Banana, Oak, Alocasia): Floor

cod: F1, F2, F3

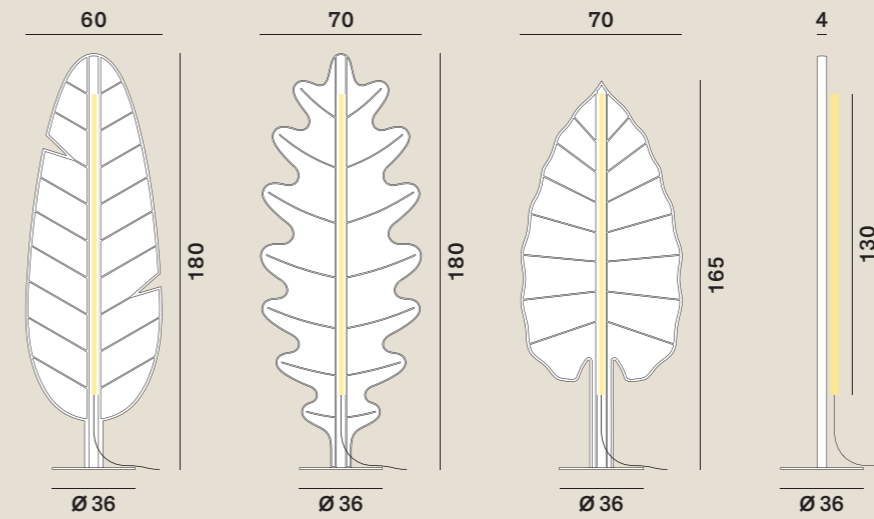

Light Source	MID POWER LED
Power	40 Watt
Kelvin	2.700
Dimmer	touch
Lumen	3.500
CRI	90
Sound absorbing	
Class	A / A+ / A++

Filling



Ovatta di poliestere
/ Polyester fibre

Baseplate



Acciaio verniciato Antracite
/ Anthracite painted steel

IT – La vivibilità di un ambiente deriva in gran parte da un elemento invisibile e forse, proprio per questo, spesso trascurato: la sua acustica. Riverberi e rumori possono disturbare la conversazione, impedire la concentrazione e il relax, suscitare sensazioni sgradevoli e perfino avere degli effetti nocivi sul benessere psicofisico. Grazie alla sua soffice imbottitura ed al particolare tessuto di rivestimento, Eden unisce alla funzione illuminante ed arredativa, delle doti fonoassorbenti che contribuiscono a migliorare il comfort acustico, creando una piacevole sensazione: come in un bosco che filtra i suoni attraverso le foglie.

EN – The liveability of an environment derives in large part from an invisible element, namely its acoustics, which, perhaps because of their very nature, are often neglected. Reverberations and noises can disturb a conversation, hinder concentration and relaxation, arouse unpleasant feelings and even have harmful effects on psychophysical wellness. Thanks to its soft padding and distinctive upholstery fabric, Eden adds sound-absorbing properties to its lighting and furnishing functions, improving acoustic comfort and producing the same pleasant feeling of being in a forest that filters sounds through leaves.

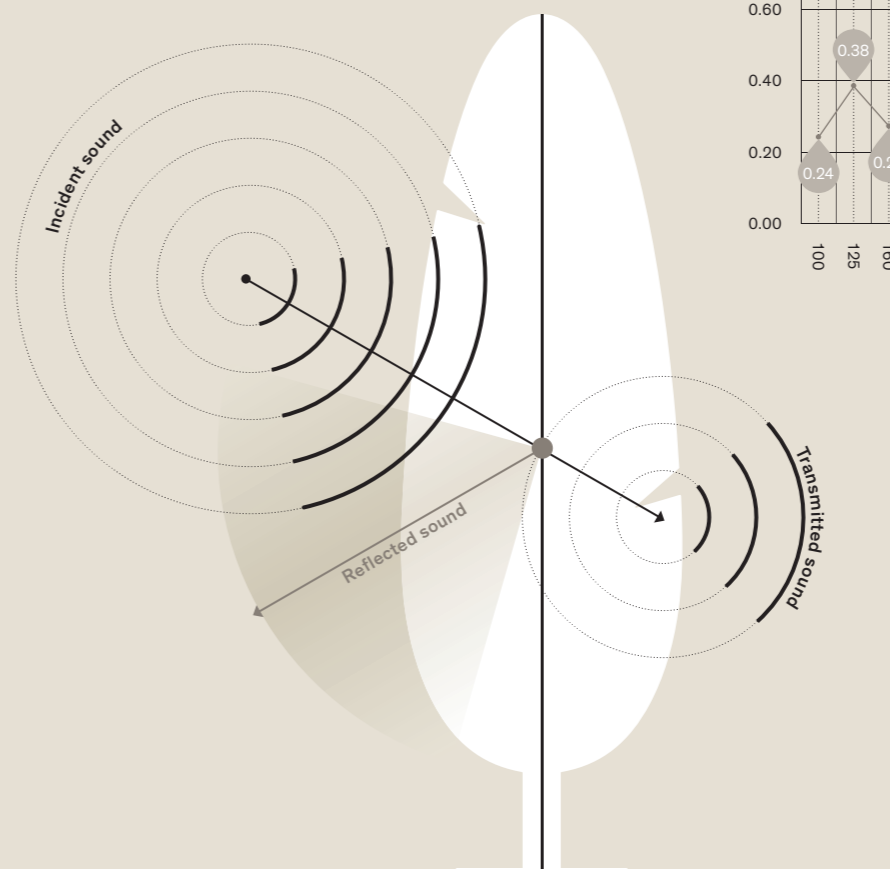

DE – Die Wohnbarkeit einer Umgebung beruht größtenteils auf einem unsichtbaren und wahrscheinlich gerade deshalb oft vernachlässigten Element: seine Akustik. Nachhall und Geräusche können die Unterhaltung stören, die Konzentration und Entspannung verhindern, unangenehme Gefühle hervorrufen und sich sogar schädlich auf unser psychophysisches Wohlbefinden auswirken. Dank der sanften Polsterung und des besonderen Gewebes des Bezuges, verbindet Eden die Beleuchtungs – und Einrichtungsfunktion mit schallschluckenden Fähigkeiten, die dazu beitragen, den akustischen Komfort zu verbessern und ein angenehmes Gefühl zu vermitteln: Wie in einem Wald, der mit seinen Blättern den Schall filtern.

FR – Le confort d'un milieu ambiant naît en grande partie d'un élément invisible et qui est peut-être, justement à cause de cela, très souvent négligé: son acoustique. Les réverbérations sonores et les bruits peuvent déranger la conversation, nuire à la concentration et à la relaxation, engendrer des sensations déplaisantes et, même, avoir des effets nocifs sur le bien-être psychique et physique. Grâce à son rembourrage moelleux et aux tissus de revêtement particulier, Eden ajoute, à une fonction d'éclairage et de décoration, des capacités d'insonorisation qui contribuent à améliorer le confort acoustique général, en suscitant une plaisante sensation : comme dans un bois qui filtrerait les sons à travers ses feuilles.

ES – El confort de vivir un ambiente deriva en gran parte de un elemento invisible y, quizás, justamente por esto, muchas veces ignorado: su acústica. Reverberaciones y ruidos pueden interferir en la conversación, impedir la concentración y el relax, suscitar sensaciones desagradables e, incluso, tener efectos nocivos sobre el bienestar psicofísico. Gracias a su suave relleno y al particular tejido del revestimiento, Eden une a la función de iluminación y decoración, dotes de absorción de sonidos que contribuyen a mejorar el confort acústico, creando una agradable sensación: como en un bosque que filtra los sonidos a través de las hojas.

1 IT – Calcolo dell'area di assorbimento acustico del singolo oggetto Aobj in camera riverberante secondo la ISO 354. EN – Calculation of the sound absorption area of the individual Aobj object in the reverberating room in compliance with ISO 354. DE – Berechnung des Schallabsorptionsbereichs des einzelnen Aobj-Objekts im Hallraum gemäß ISO 354. FR – Calcul de la zone d'absorption acoustique de l'objet individuel Aobj dans la chambre de réverbération, conformément à la norme ISO 354. ES – Cálculo del área de absorción acústica del objeto Aobj en cámara reverberante según la norma ISO 354.

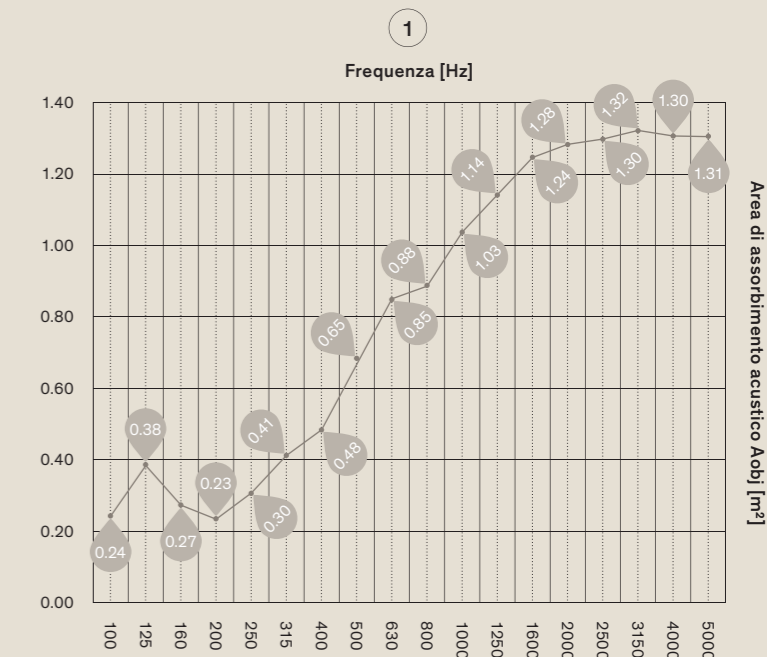

Fabric Cover Medley by Gabriel®

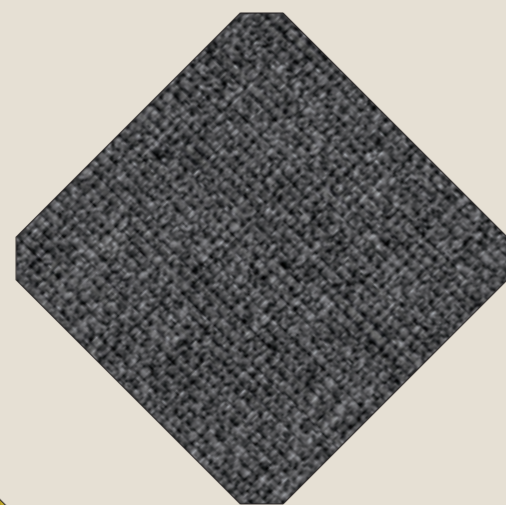

Grigio Fumo / Smoke Gray
cod. 60004

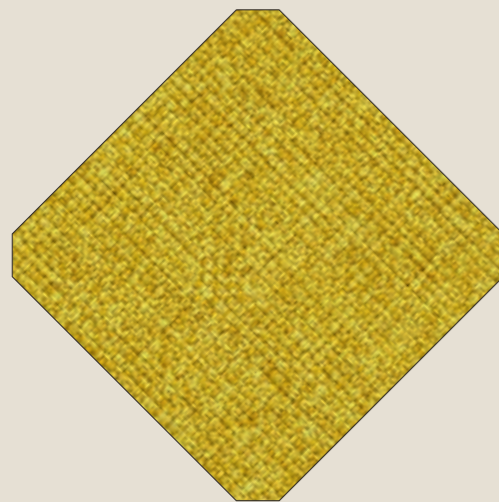

Giallo Girasole / Sunflower Yellow
cod. 62002

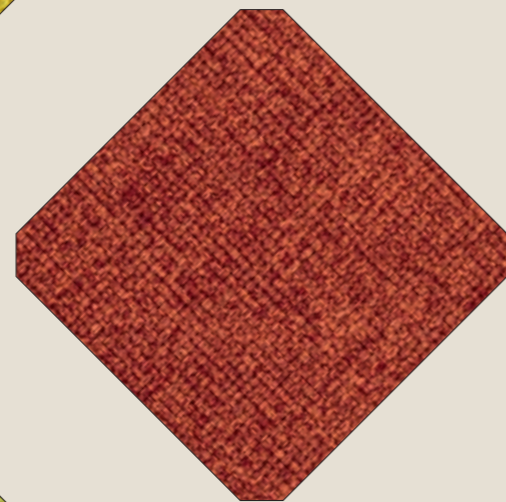

Ruggine / Rust
cod. 63017

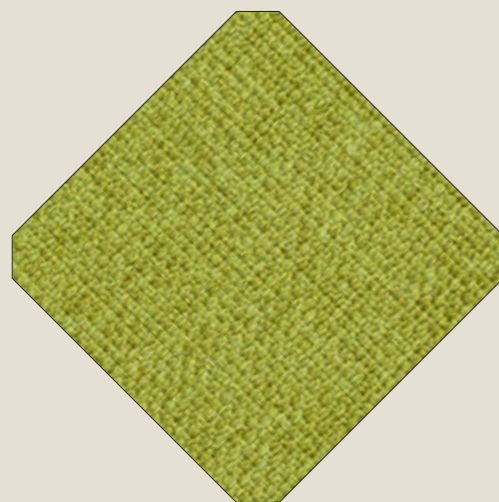

Verde Germoglio / Sprout Green
cod. 68002

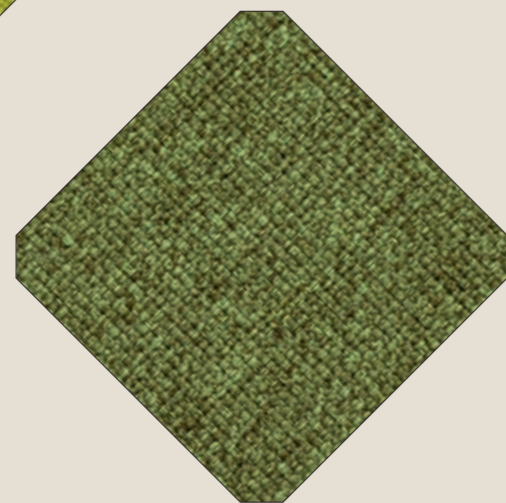

Verde Muschio / Moss Green
cod. 68005

Colori personalizzati su richiesta: 32 colori disponibili
/ Custom colours on demand: 32 Color available



Materiale / Material

100% Poliestere
Polyester

Infiammabilità / Flammability

BS EN 1021 1&2
Cigarette and Match
BS EN 1021-1 Cigarette
BS 5852 Part 1 0,1
Cigarette & match
BS 476 Part 7, class 2
Class Uno
UNI 9174 – UNI 8457
ÖNORM B
3825-B2-3800-Q1 UK
CA TB 117-2013
ASTM E 84

Manutenzione / Maintenance

Medley è realizzato in poliestere, materiale adatto per ambienti con esigenze particolari di pulizia. Lavabile fino a 74°C (battericida).
Medley is made of polyester which is a material suited for environments with special requirements for cleaning. Washable at up to 74°C (bactericidal).

Ambiente / Environment

100%
Poliestere riciclabile
/ Recyclable polyester
100%
Privo di metalli pesanti
/ Free of heavy metals

design:
Paolo Rizzatto
year: 19

IT – È una lampada a sospensione composta da due calotte: una esterna, semplice e compatta, che evoca una cupola ribassata e una interna sfaccettata e riflettente. Il disegno tridimensionale delle sfaccettature diamantate fa riferimento all'architettura araba e agli studi condotti da Escher sulla divisione regolare delle superfici. La luce dei LED nascosti nella cornice circolare si riflettono sulla superficie sfaccettata all'interno, generando un affascinante effetto di rifrazioni.

EN – Febo is a suspended lamp consisting of two domes: an outer one, simple and compact, that looks like a lowered cupola, and an inner one, grooved and reflective. The 3D design of the diamond-shaped grooves is a reference to Arabian architecture and to the studies conducted by Escher on the regular division of the planes. The light of the LEDs hidden in the circular frame reflects on the faceted surface of the inner dome and generates a fascinating refractive effect.

Focus
Febo

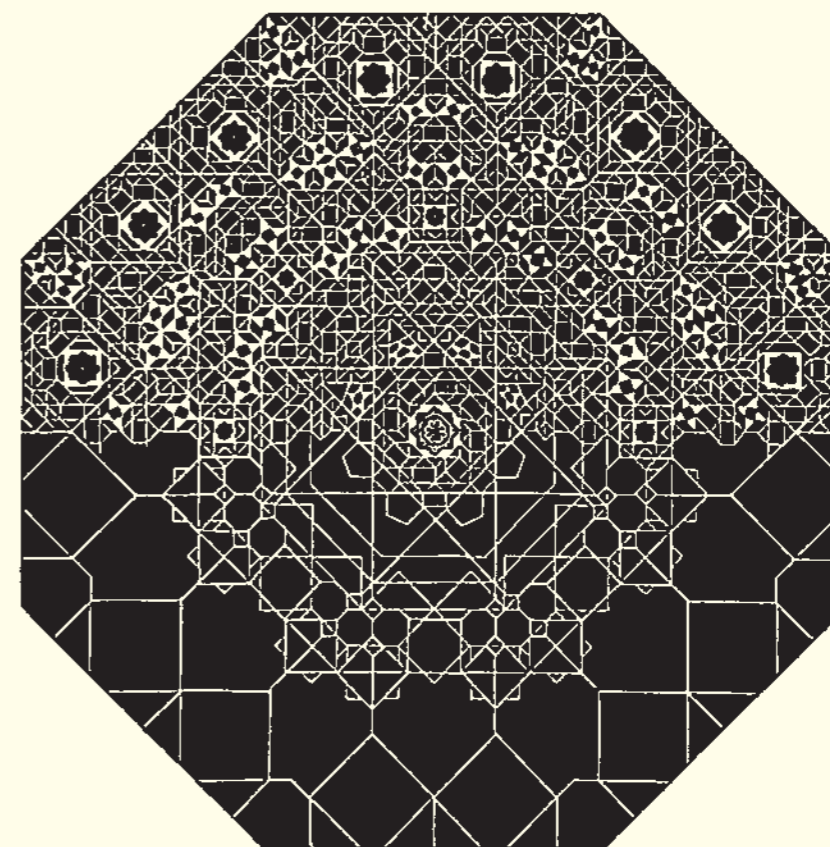
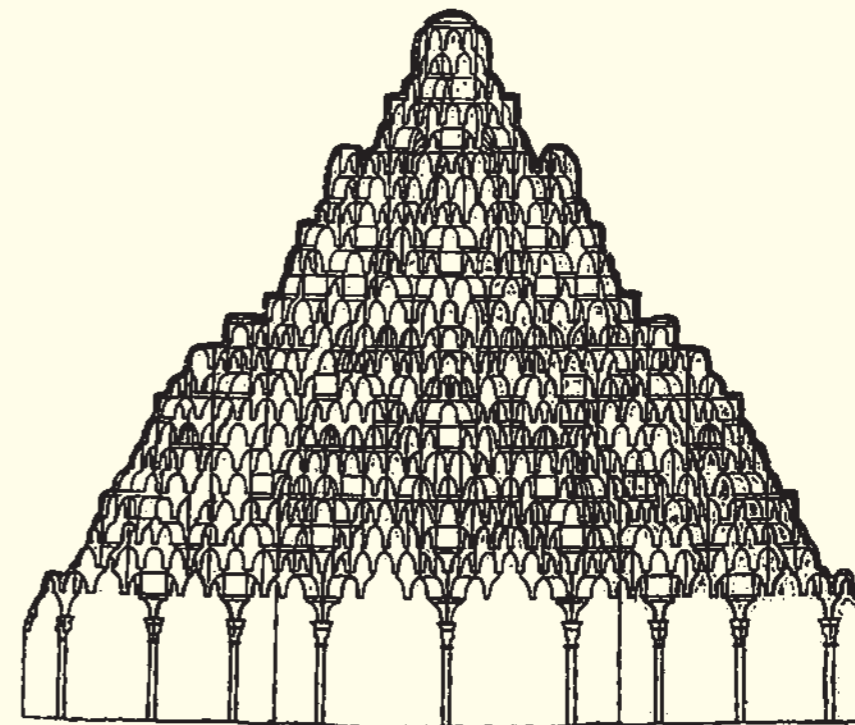

Muqarna

A

Febo

Fin dall'Antichità Classica ed in seguito nel corso del Medioevo e del Rinascimento fino ai nostri giorni il gioco ripetitivo delle sequenze matematiche e delle composizioni geometriche è stato fonte di ispirazione per gli artisti e gli sperimentatori di tutto il mondo: i costruttori arabi con un sistema di nicchie e stalattiti a prevalente forma triangolare chiamate "Muqarnas" (dapprima usato singolarmente in grandi dimensioni in fine usato ripetuto in serie in piccole dimensioni) sono stati una fonte d'ispirazione stimolante, ma è l'affascinante e approfondito lavoro di Escher sulle combinazioni di triangoli ed esagoni che ha suggerito la forma finale. Come a Granada, Gerusalemme e Isfahan, nell'Alhambra e nelle Moschee i volumi degli esterni sono semplici e compatti, ma all'interno, grazie alla luce che filtra attraverso le finestre disposte tutt'intorno alla base delle cupole, si dilatano in modo magico e sconvolgente. Così nelle lampade a sospensione Febo la luce naturale e quella dei LED nascosti nella cornice circolare riflettendosi sulla superficie sfaccettata e specchiante della cupola ribassata ne trasformano, con un sorprendente e sempre variato gioco esponenziale di decise e brillanti rifrazioni, il tondeggiante volume semplice e liscio.

Paolo Rizzato

"Il mondo è uno specchio dalla testa ai piedi, in ogni atomo ci sono cento soli scintillanti"

Mahmud Shabistari

"Le usanze si radicano con forza solo grazie a svariate ripetizioni e a una lunga consuetudine"

Ibn Khaldun

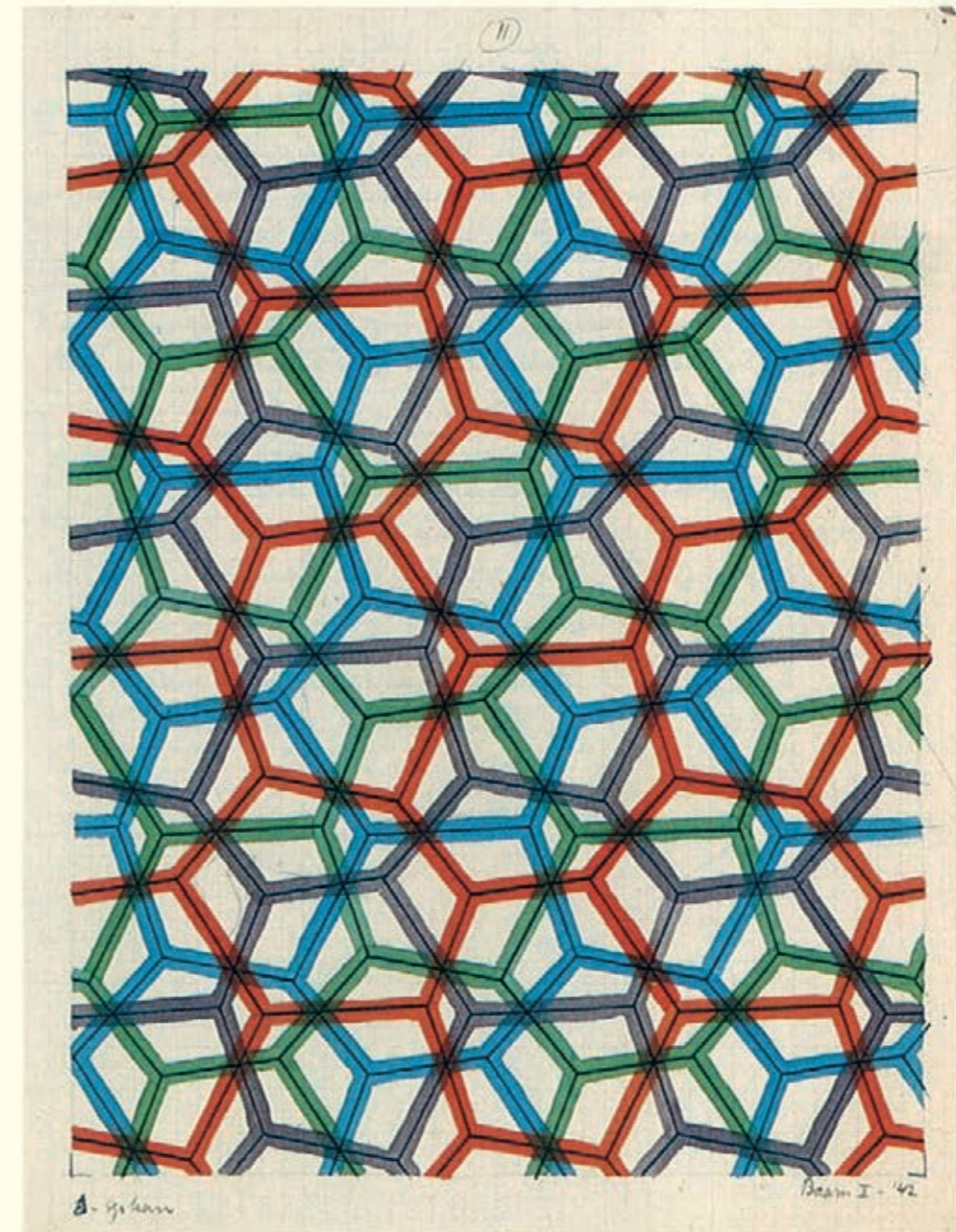

Maurits Cornelis Escher, combinazioni geometriche, 1937-'38

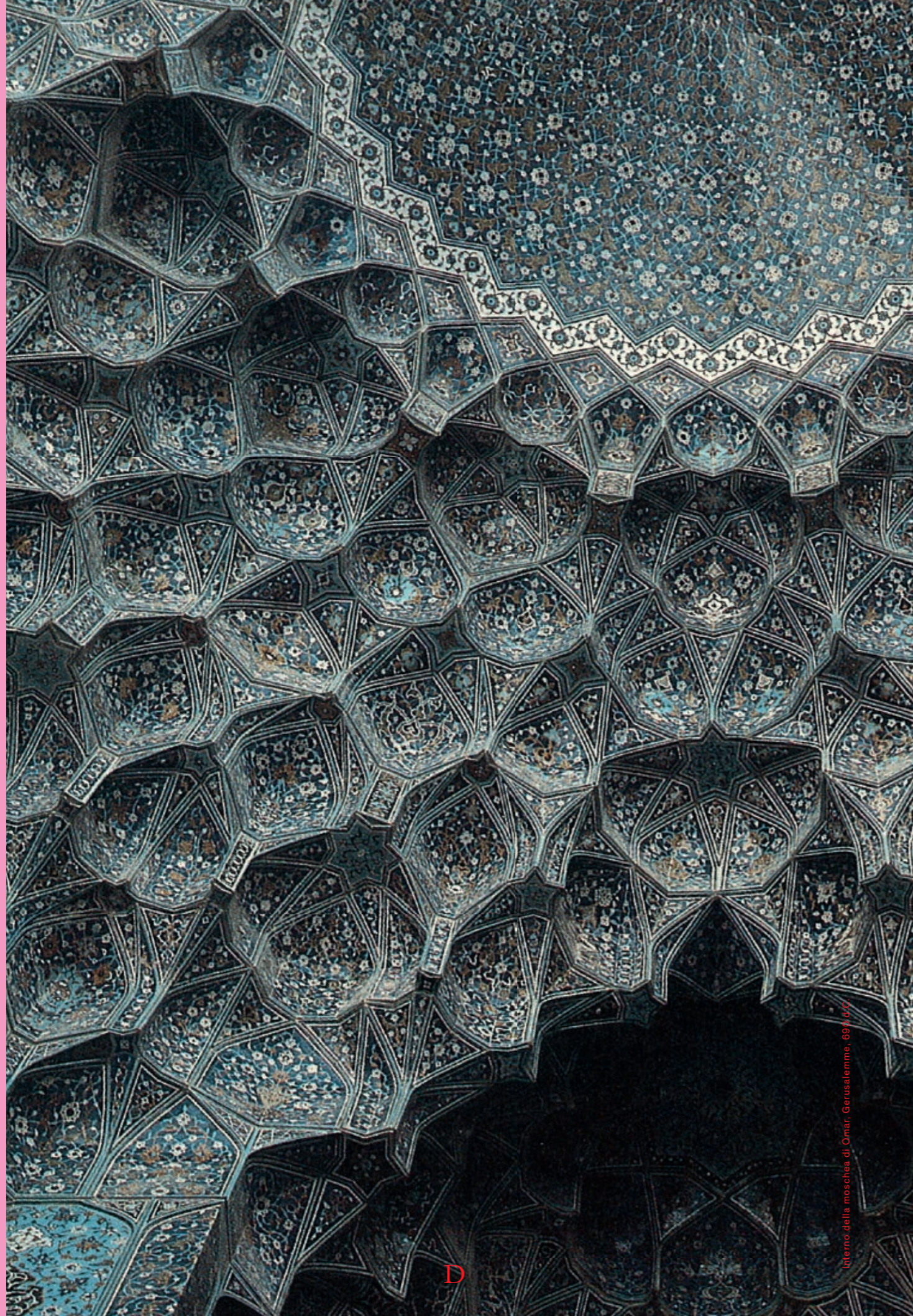

Interno della moschea di Omar, Gerusalemme, 890 d.C.

Since ancient classical times, and later on throughout the Middle Ages and the Renaissance up to the present, the repetitive game of mathematical sequences and of geometrical compositions has inspired artists and experimenters across the world: the Arabian architects who used a system of niches and stalactites of a prevalingly triangular shape, called “Muqarnas” (initially used alone and with large dimensions, then used repeated in sets and with smaller dimensions) have been a stimulating source of inspiration, but it is the in-depth work conducted by Escher on the combinations of triangles and hexagons that has suggested Febo’s final shape. As in Granada, Jerusalem and Isfahan, in the Alhambra and in the Mosques, the outer volumes are simple and compact, while the inside volumes, thanks to the light that filters through the windows placed all around the base of the cupolas, magically and astoundingly dilate. The same happens in the Febo suspended lamp: both the natural light and the LED light hidden inside the circular frame reflect on the faceted and mirroring surface of the lowered dome and transform the smooth and simple rounded volume of the lamp into a surprising and ever-changing exponential game of defined and luminous refractions.

“Know that the world from end to end is a mirror; in each atom a hundred suns are concealed”

Mahmud Shabistari

“Habits take hold only through continuous repetition and long custom“

Ibn Khaldun

DE – Das sich wiederholende Spiel aus mathematischen Sequenzen und geometrischen Kompositionen ist seit der klassischen Antike und später im Mittelalter und der Renaissance bis heute eine Quelle der Inspiration für Künstler und Experimentatoren aus aller Welt: Die arabischen Bauherren lieferten mit einem System aus Nischen und Stalaktiten von überwiegend dreieckiger Form, "Muqarnas" genannt (zuerst einzeln in großen Abmessungen und später serienmäßig in kleinen Abmessungen verwendet), eine unerschöpfliche Inspirationsquelle. Erst die faszinierende und tiefgehende Arbeit von Escher an den Kombinationen aus Dreiecken und Sechsecken führte dann jedoch zur endgültigen Form. Wie in Granada, Jerusalem und Isfahan, in der Alhambra und in den Moscheen, sind die äußeren Volumen einfach und kompakt, aber dank des Lichts, das durch die Fenster rund um den Sockel der Kuppeln gefiltert wird, breiten sie sich auf magische und suggestive Weise aus. So transformieren in den Febo-Hängelampen das natürliche Licht und das im kreisförmigen Rahmen verborgene LED-Licht durch Reflexion auf die facettierte und verspiegelte Oberfläche der abgesenkten Kuppel das einfache und glatte rundliche Volumen mit einem überraschenden und stets abwechslungsreichen exponentiellen Spiel kraftvoller und strahlender Lichtbrechungen.

"Die Welt ist ein Spiegel von Kopf bis Fuß, in jedem Atom gibt es hundert glitzernde Sonnen"

Mahmud Shabistari

"Die Traditionen schlagen nur dank vielfältiger Wiederholungen und einer langen Gewohnheit starke Wurzeln"

Ibn Khaldun

FR – Depuis l'Antiquité classique et au cours du Moyen-Âge et de la Renaissance par la suite – et ceci jusqu'à nos jours – le jeu répétitif des séquences mathématiques et des compositions géométriques a été une source d'inspiration pour les artistes et les chercheurs du monde entier: les bâtisseurs arabes avec un système de niches et de stalactites, surtout de forme triangulaire, appelées "Muqarnas"

(tout d'abord de grande taille et utilisées seules, puis de petite taille servant en série) ont été une bonne source d'inspiration, mais c'est le travail d'Escher, passionnant et approfondi, sur les combinaisons de triangles et d'hexagones qui nous a donné l'idée de la forme finale. Comme à Grenade, Jérusalem et Isfahan, dans l'Alhambra et dans les Mosquées, les volumes des extérieurs sont simples et compacts, tandis qu'à l'intérieur, grâce à la lumière qui filtre à travers les fenêtres disposées tout autour de la base des coupes, ils se dilatent de façon magique et émotionnelle. C'est ainsi que dans les lustres Febo, la lumière naturelle et celle des LED cachées dans le cadre circulaire, en se réfléchissant à la surface faite de facettes et reflétant la coupole abaissée, transforment le volume simple et lisse arrondi en un jeu surprenant de réfractions accentuées et vives qui change continuellement, de manière exponentielle.

"Le monde est un miroir de la tête aux pieds, dans chaque atome, il y a cent soleils qui étincellent"

Mahmud Shabistari

"Les traditions ne s'enracinent avec force que grâce à diverses répétitions et une longue coutume"

Ibn Khaldun

ES – Desde la Antigüedad Clásica y luego durante la Edad Media y el Renacimiento hasta nuestros días, el juego repetitivo de las secuencias matemáticas y las composiciones geométricas ha sido fuente de inspiración para los artistas y los experimentadores de todo el mundo: los constructores árabes con un sistema de nichos y estalactitas con forma principalmente triangular llamados "Muqarnas" (en un primer momento usados singularmente en grandes dimensiones y luego repetidos en series de pequeñas dimensiones) han sido una fuente de inspiración estimulante, pero el fascinante y exhaustivo trabajo de Escher sobre las combinaciones de triángulos y hexágonos ha sugerido la forma final. Como en Granada, Jerusalén e Isfahan en la Alhambra y en las mezquitas, los volúmenes de los exteriores son simples y compactos, pero

en el interior, gracias a la luz que filtra a través de las ventanas dispuestas alrededor de la base de las cúpulas, se dilatan de modo mágico e impactante. Así, en las lámparas para colgar Febo la luz natural y la de los LED ocultos en el marco circular que se reflejan sobre la superficie facetada y espejada de la cúpula rebajada, transforman el volumen redondeado simple y liso con un juego exponencial sorprendente y siempre variado de refracciones definidas y brillantes.

"El mundo es un espejo de la cabeza a los pies, en cada átomo hay cien soles centellantes"

Mahmud Shabistari

"Las tradiciones se radican con fuerza solo gracias a varias repeticiones y a una larga costumbre"

Ibn Khaldun



DE – Eine Hängelampe, die aus zwei Schalen besteht: einem einfachen und kompakten äußeren Teil, das an eine abgesenkte Kuppel erinnert, und einem facettenreichen und reflektierenden inneren Teil. Das dreidimensionale Design der Diamantfacetten verweist auf die arabische Architektur und auf die von Escher durchgeführten Studien zur regelmäßigen Teilung der Oberflächen. Das Licht der LEDs, die im kreisförmigen Rahmen verborgen sind, wird auf die facettierte Oberfläche im Inneren reflektiert und erzeugt einen faszinierenden Lichtbrechungseffekt.

Name: Febo

FR – C'est un lustre fait de deux calottes: l'une à l'extérieur, simple et compacte, qui évoque une coupole abaissée et une autre, à l'intérieur, faite de facettes pour refléter la lumière. Le dessin tridimensionnel des facettes en forme de diamant dérive de l'architecture arabe et des études d'Escher sur la division régulière des surfaces. La lumière des LED cachées dans le cadre circulaire se réfléchit sur les surfaces en facettes à l'intérieur pour provoquer un effet fascinant de réfractions.

Data sheet: 085

ES – Lámpara para colgar compuesta por dos casquetes: uno externo, simple y compacto, que evoca una cúpula rebajada, y uno interno multifacético y reflectante. El diseño tridimensional del facetado a diamante se inspira en la arquitectura árabe y los estudios realizados por Escher sobre la división regular de las superficies. La luz de los LEDs ocultos en el marco circular se refleja sobre la superficie facetada interior, generando un efecto fascinante de refracciones.



84
Febo



Design
Paolo Rizzato

Year
19

Category: Suspension 

85

Febo: Suspension

cod: H1

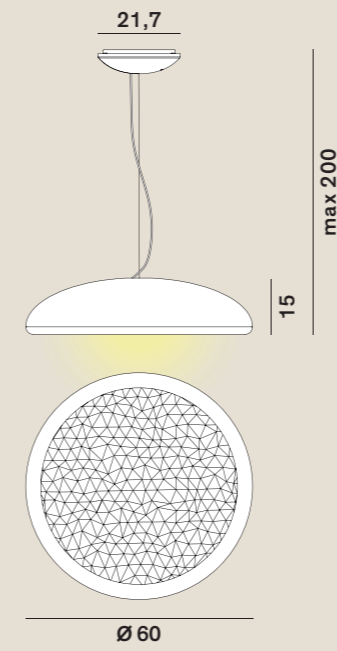

Light Source	MID POWER LED
Power	48 Watt
Kelvin	2.700
Dimmer	phase, 1-10V, dali push
Lumen	2.500
CRI	90
Class	A / A+ / A++

Catalogue



Your favourite Colour:

- RAL
- Pantone
- NCS

design:
Dante Donegani
& Giovanni Lauda
year: 05

IT – È una famiglia di lampade caratterizzate dal diffusore sferoidale stampato in policarbonato opalino. Il diffusore, stampato in due differenti dimensioni, viene montato su un gambo in metallo (nelle versioni da terra e da tavolo) oppure utilizzato a sospensione o a pavimento.

EN – This is a family of lamps featuring a molded opaline polycarbonate spheroid lampshade. The diffuser, molded in two different sizes, is mounted on a metal stem (in the standing and table lamp versions) or is used for suspension or floor lighting.

Focus
Flow

Giacomo Balla, Compenetrazione iridescente N° 2, 1912

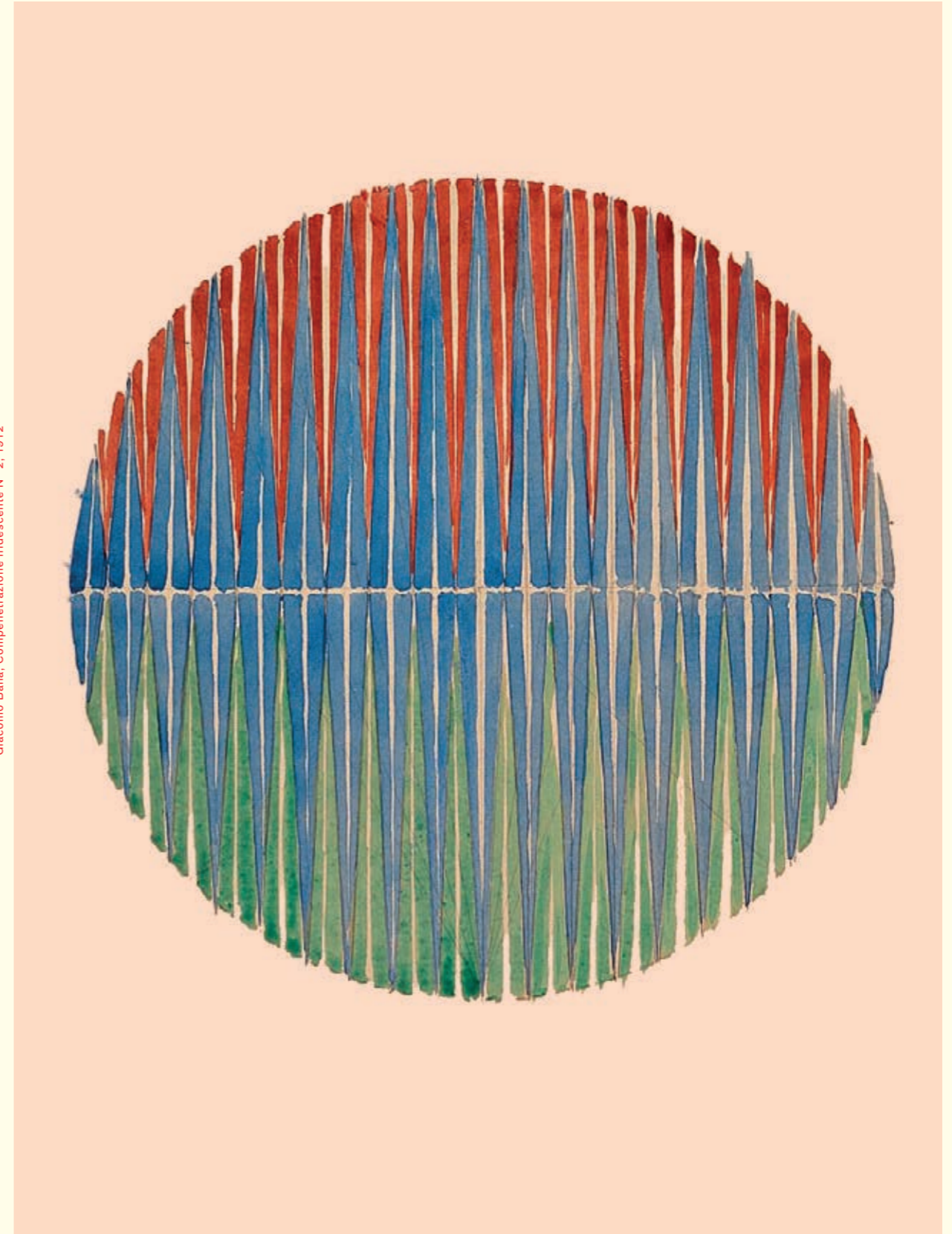

Flow

Flow reinterpreta un archetipo della storia dell'illuminazione, il globo a luce diffusa, introducendo nuovi materiali e nuove soluzioni. L'obiettivo, presente anche nel nome della lampada è smaterializzare il diffusore tradizionale, cioè il contenitore, per liberare la luce costretta al suo interno e riportarla alla sua natura immateriale, di pura energia, dinamicità e bellezza. Già in alcune celebri lampade moderne il globo luminoso era stato scomposto in dischi di vetro o lamelle di metallo riflettenti. Nella Flow, invece, il diffusore è un unico volume, stampato in materiale plastico ma visivamente scomposto dalla geometria degli anelli concentrici che intercettano e propagano la luce creando un effetto ottico. Infatti la forma del diffusore cambia, secondo il punto di vista, da ellissoidale a sferica. Attraverso questa semplice illusione la sagoma luminosa è sfumata e indistinta; la lampada perde i propri contorni e sembra dissolversi in un flusso di energia, in una vibrazione elettrica. La lampada diventa luce, anzi pura emozione luminosa, come quella sprigionata dal lampione dipinto da Giacomo Balla, al grido di "Uccidiamo il chiar di luna". Agli occhi del pittore futurista la romantica luna piena, offuscata dall'introduzione della luce elettrica e vittima notturna del suo lampione, appariva ormai un vecchio armamentario come il globo di luce diffusa!

Giovanni Lauda

Flow is the reinterpretation of an archetypal lamp, the diffused light globe, but made with new materials and offering new solutions. The aim, also suggested in the lamp's name, is to dematerialize the traditional lampshade, namely the container, to free the light caught inside it and restore its immaterial nature of pure energy, dynamism and beauty. Already in some famous modern lamps, the luminous globe had been broken down into glass discs or reflective metal lamellae. In Flow, instead, the shade consists of a single volume, molded in plastic material but visually broken down by the geometry of the concentric rings that intercept and propagate the light, creating an optical illusion. In fact, the shape of the lampshade changes, according to the point of view, from ellipsoidal to spherical. Through this simple illusion, the luminous outline is hazy and indistinct; the lamp loses its contours and seems to dissolve in a flow of energy, into an electric vibration. The lamp becomes light, indeed, pure luminous emotion, like that released by the street lamp painted by Giacomo Balla, to the cry of "Down with moonlight!". In the eyes of the futurist painter, the romantic full moon, dimmed by the onset of electric lighting and a nocturnal victim of his street lamp, now appeared to be just an old device, like the globe of diffused light!

B



DE – Flow interpretiert einen Archetypus der Beleuchtungsgeschichte, die Kugel mit diffusem Licht, und führt neue Materialien und Lösungen ein. Das auch im Namen der Lampe übernommene Ziel ist es, den traditionellen Lichtschirm, das heißt, den Behälter, zu dematerialisieren, das darin gefangene Licht herauszulassen und es wieder zu seiner immateriellen Natur von reiner Energie, Dynamik und Schönheit zurückzuführen. In einigen berühmten modernen Lampen war die Leuchtkugel bereits in Glasscheiben oder reflektierende Metalllamellen zerlegt worden. In Flow dagegen ist der Lichtschirm ein einzelnes Volumen, das aus Kunststoff geformt ist, jedoch visuell durch die Geometrie der konzentrischen Ringe zersetzt wird, die das Licht abfangen und ausbreiten und so einen Lichteffekt erzeugen. Tatsächlich ändert sich die Form des Lichtschirms je nach Standpunkt von ellipsoid zu kugelförmig. Durch diese einfache Täuschung wird die Lichtform verwischt und undeutlich. Die Lampe verliert ihre Konturen und scheint sich in einem Energiefluss, in einer elektrischen Schwingung, aufzulösen. Die Lampe wird zu Licht, oder besser noch zu einem reinen, leuchtenden Gefühl, wie es die von Giacomo Balla gemalte Straßenlampe mit dem Ruf "Lasst uns das Mondlicht töten" vermittelt. In den Augen des futuristischen Malers war der romantische Vollmond, der durch die Einführung von elektrischem Licht getrübt und so zum nächtlichen Opfer des Laternenpfahls wurde, nun ein veralteter Gebrauchsgegenstand wie die diffus strahlende Leuchtkugel.

FR – Flow réinterprète un archétype de l'histoire de l'éclairage, le globe à lumière diffuse, en introduisant de nouveaux matériels et de nouvelles solutions. Le but, s'exprimant également dans le nom de la lampe, est de dématérialiser le diffuseur traditionnel (le récipient), pour libérer la lumière contrainte à l'intérieur et la restituer à sa nature immatérielle d'énergie pure, de dynamisme et de beauté. Dans certaines lampes modernes célèbres, le globe lumineux avait déjà été décomposé en disques de verre ou lamelles de métal

réfléchissant la lumière. Dans Flow, le diffuseur ne forme par contre qu'un seul volume, moulé en matière plastique, mais se décomposant sur le plan visuel en raison de la géométrie des anneaux concentriques qui interceptent et propagent la lumière, en créant ainsi un effet optique. En effet, la forme du diffuseur change selon le point de vue, pour passer de l'ellipse à la sphère. Cette simple illusion fait que la silhouette lumineuse est nuancée et indistincte; la lampe perd ses contours et semble se fondre dans un flux d'énergie, en une vibration électrique. La lampe devient lumière, ou plutôt émotion lumineuse pure et simple, comme celle qui se dégage du réverbère peint par Giacomo Balla, à l'invocation de "Tuons le clair de lune". Aux yeux du peintre futuriste, la pleine lune romantique, éclipsée par l'introduction de la lumière électrique et victime la nuit de son réverbère, semblait appartenir au passé, comme le globe de lumière diffuse.

ES – Flow reinterpreta un arquetipo de la historia de la iluminación —el globo de luz difusa— introduciendo nuevos materiales y nuevas soluciones. El objetivo, que se refleja también en el nombre de la lámpara, es desmaterializar el difusor tradicional, es decir, el contenedor, para liberar la luz encerrada en su interior y llevarla a su naturaleza inmaterial, de pura energía, dinamismo y belleza. Ya en algunas célebres lámparas modernas, el globo luminoso había sido descompuesto en discos de vidrio o láminas de metal reflectantes. En vez, en la Flow el difusor es un volumen único, moldeado en material plástico pero visualmente descompuesto por la geometría de los anillos concéntricos que interceptan y propagan la luz creando un efecto óptico. La forma del difusor cambia, según el punto de vista, de elipsoidal a esférica. A través de esta simple ilusión, la forma luminosa es esfumada e indiferenciada. La lámpara pierde sus contornos y parece disolverse en un flujo de energía, en una vibración eléctrica. La lámpara se transforma en luz; más aún, en pura emoción luminosa, como aquella que salió de la farola pintada por Giacomo Balla, al grito de "Matemos el claro

de luna". A los ojos del pintor futurista, la romántica luna llena, ofuscada por la introducción de la luz eléctrica y víctima nocturna de su farola, ¡parecía un viejo aparato como el globo de luz difusa!



DE – Eine Produktfamilie, die sich durch den kugelförmigen Lichtschirm aus opalem Polycarbonat auszeichnet. Der in zwei verschiedenen Größen gegossene Lichtschirm wird auf einem Metallfuß (in der Boden- und Tischversion) montiert oder als Hänge- oder Stehlampenausführung interpretiert.

Name: Flow

FR – Il s'agit d'une série de lampes caractérisée par le diffuseur sphéroïdal moulé, en polycarbonate opalin. Le diffuseur, moulé en deux tailles, est monté sur une tige en métal (dans les versions lampadaire et lampe de table) ou bien en lustre, ou encore au sol.

Data sheet: 093

ES – Familia de lámparas caracterizadas por el difusor esférico de policarbonato opalino. El difusor, moldeado en dos dimensiones diferentes, está montado sobre un tallo de metal (en las versiones de pie y de mesa) o bien es utilizado para colgar o para las lámparas de pavimento.





92
Flow



1
IT – Interruttore / dimmer con tecnologia touch, posizionato sullo stelo della lampada.
EN – Touch-sensitive switch / dimmer located on the lamp's stem.
DE – Schalter / Dimmer mit Touch-Technologie, auf dem Lampenschaft.
FR – Interrupteur / dimmer à actionnement tactile, placé sur le pied de la lampe.
ES – Interruptor / dimmer con tecnología digital ubicado en el tallo de la lámpara.

2
IT – Sistema di fissaggio del diffusore a baionetta.
EN – Bayonet fastener for the lampshade.
DE – Bajonettbefestigung des Lampenschirms.
FR – Système de fixation à baïonnette du diffuseur.
ES – Sistema de fijación del difusor tipo bayoneta.

Design
Donegani & Lauda

Year
05

Category:
Suspension / Floor / Table / Ceiling

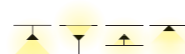

93

Flow: Suspension / Ceiling

cod: H1, H2, H3, H4

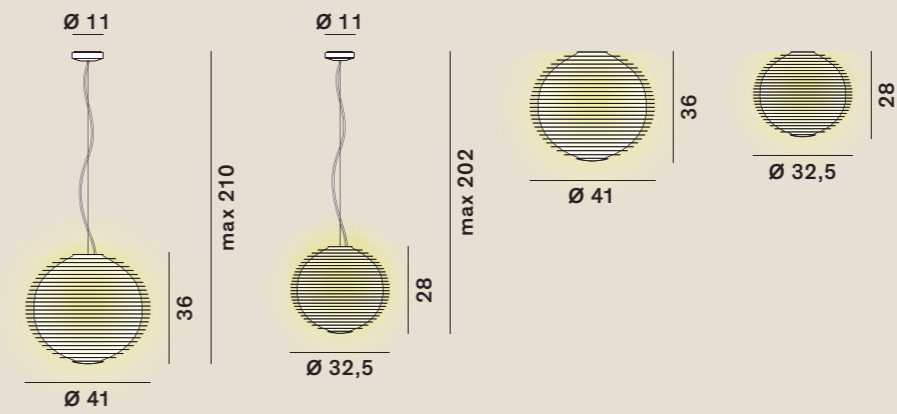

Light Source E27 LED

Class A / A+ / A++

Flow: Floor / Table

cod: F1, F2, T2, T3, T4

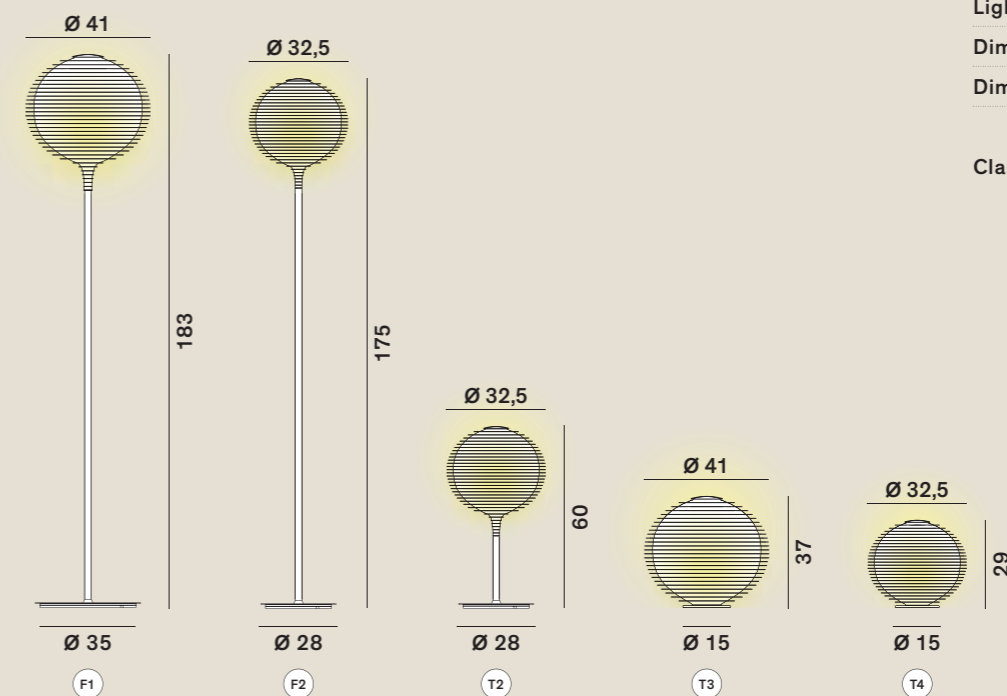

Light Source E27 LED dimm.

Dimmer F1 F2 T2 touch

Dimmer T3 T4 cord

Class A / A+ / A++

Catalogue



design:
Dante Donegani
& Giovanni Lauda
year: 19

IT – È una famiglia di lampade a luce diffusa da tavolo, sospensione e pavimento. Il diffusore in vetro soffiato è caratterizzato da sottili anelli a rilievo. Questi anelli concentrici creano una geometria che richiama le lanterne orientali in carta e bambù, e riprende l'immagine della Flow.

EN – This is a family of table, suspension and floor diffused light lamps. The blown glass diffuser features thin rings in relief that create a geometry similar to that of oriental paper and bamboo lanterns, while repositing the Flow lamp image.



DE – Eine Lampen-Produktfamilie, die mit diffusem Licht arbeitet und in der Tisch-, Hänge- und Stehversion ausgeführt wird. Der Lichtschirm aus geblasenem Glas zeichnet sich durch dünne Reliefringe aus. Diese konzentrischen Ringe erzeugen eine Geometrie, die an orientalische Laternen aus Papier und Bambus erinnert und das Bild von Flow aufnimmt.

FR – Il s'agit d'une série de lampes à lumière diffuse, à utiliser comme lampe de bureau, ou comme lustres, ou au sol. Le diffuseur en verre soufflé est caractérisé par de minces anneaux en relief. Ces anneaux concentriques créent une forme géométrique rappelant les lanternes orientales en papier et en bambou, et reprenant l'image de la version Flow.

ES – Una familia de lámparas de luz difusa de mesa, para colgar y de pavimento. El difusor de vidrio soplado está caracterizado por anillos sutiles en relieve. Estos anillos concéntricos crean una geometría que evoca los faroles orientales de papel y bambú, y retoma la imagen de la Flow.



98
Flow Glass



Design
Donegani & Lauda

Year
19

Category:
Suspension / Floor / Table / Ceiling



99

Flow Glass: Suspension / Ceiling

cod: H1, H2, H3, H4

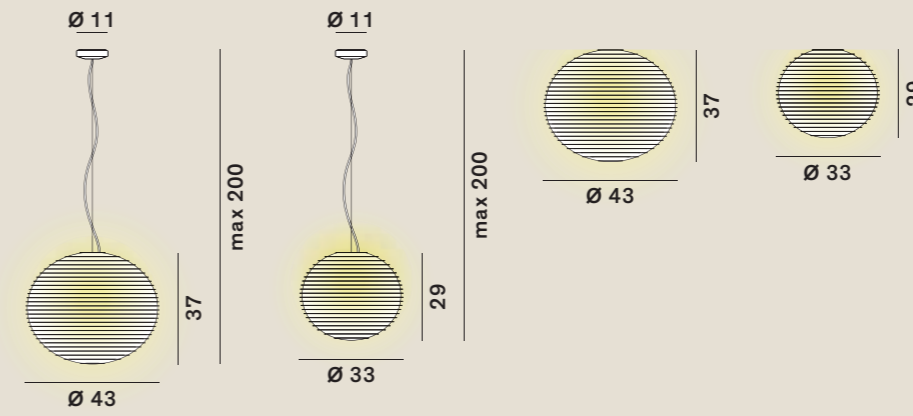

Light Source E27 LED

Class A / A+ / A++

Flow Glass: Floor / Table

cod: F1, F2, T2, T3, T4

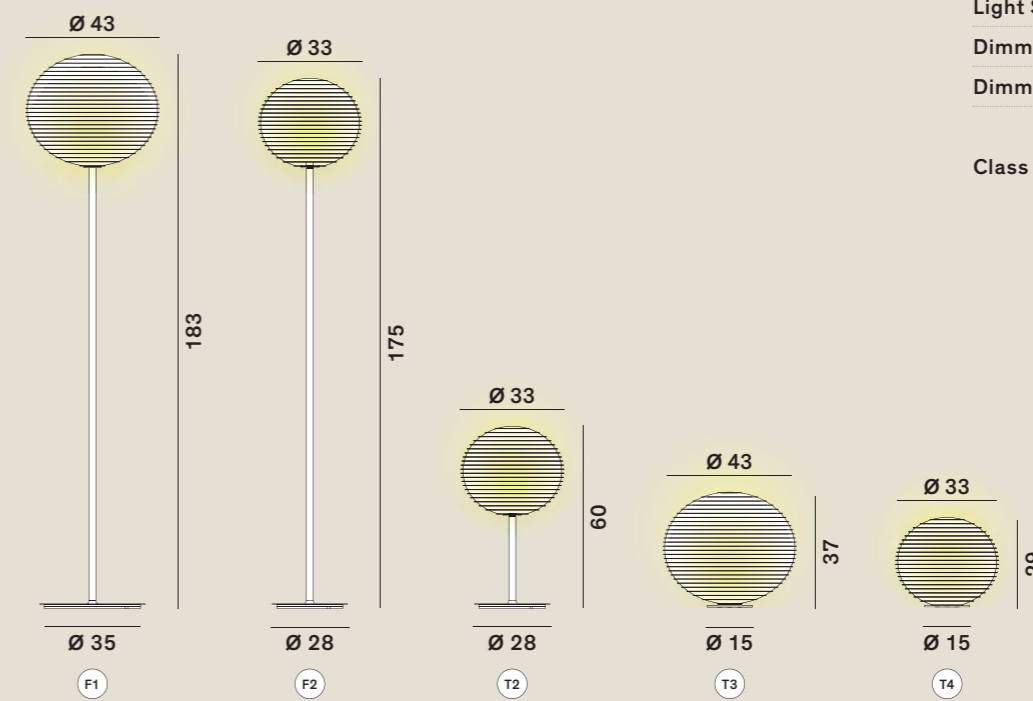

Light Source E27 LED dimm.

Dimmer F1 F2 foot

Dimmer T2 T3 T4 cord

Class A / A+ / A++

Catalogue



White
(matt)

design:
Dante Donegani
& Giovanni Lauda
year: 15 – 17

IT – La struttura è composta da due elementi in alluminio estruso: uno esterno a forma di anello e uno interno che permette la diffusione simmetrica della luce verso l'alto e verso il basso. Ispirata all'idea di una maniglia fissata a muro, Frame offre un'elevata performance luminosa.

EN – The structure consists of two extruded aluminium elements: an outer ring-shaped element and an inner one that allows the symmetrical diffusion of the light upwards and downwards. Inspired by the idea of a wall-mounted handle, Frame provides high light performance.



DE – Die Struktur besteht aus zwei stranggepressten Aluminiumelementen: einem äußeren, ringförmigen Element und einem inneren Element, das die symmetrische Abstrahlung des Lichts nach oben und unten gestattet. Frame inspiriert an einem an der Wand befestigten Griffs und bietet hohe Lichtausbeute.

FR – La structure se compose de deux éléments en aluminium extrudé: un élément externe en forme de bague et un élément interne qui permet une diffusion symétrique de la lumière vers le haut et vers le bas. Inspirée par l'idée d'une poignée fixée au mur, Frame garantit une performance lumineuse très élevée.

ES – La estructura está compuesta por dos elementos de aluminio extrudido: uno exterior con forma de anillo y otro interior que permite la difusión simétrica de la luz hacia arriba y hacia abajo. Frame, inspirada en la idea de una manija fijada en la pared, ofrece un elevado rendimiento luminoso.



104 Frame



Design
Donegani & Lauda

Year
15 - 17

Category: Wall

105

Frame: Wall

cod: W1, W2

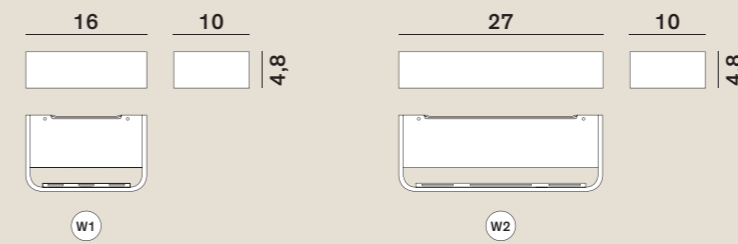

up and down



W1 W2

Light Source	MID POWER LED
Power ^{W1}	16 Watt
Power ^{W2}	29 Watt
Kelvin *	2.700, 3.000
Dimmer ^{W2}	phase, dali push
Lumen ^{W1}	1.600
Lumen ^{W2}	3.200
CRI	90

Class **A / A+ / A++**

* Altre temperature colore su richiesta
/ Different colour temperature on request

Frame: Wall

cod: W3, W4

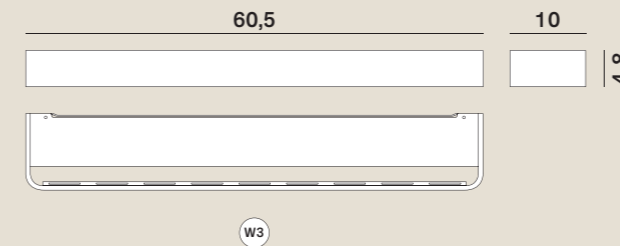

up and down

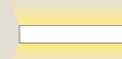

W3 W4

Light Source	MID POWER LED
Power ^{W3} ^{W4}	39 Watt
Kelvin *	2.700, 3.000
Dimmer ^{W3} ^{W4}	dali push
Lumen ^{W3} ^{W4}	4.000
CRI	90

Class **A / A+ / A++**

* Altre temperature colore su richiesta
/ Different colour temperature on request

Catalogue



Satin selection (upon request)

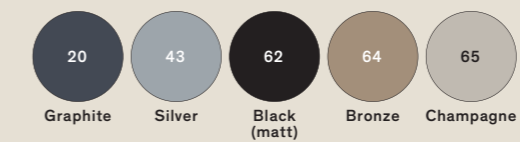

Your favourite Colour:

- RAL
- Pantone
- NCS

design:
Kengo Kuma
year: 11

IT – Furin (in giapponese campana a vento) è un sistema a sospensione composto da elementi tubolari in alluminio, rivestiti in tessuto o verniciati, in cui è inserita una sorgente luminosa LED. Questi pendenti sono disposti linearmente lungo un binario oppure collegati a gruppi ad un rosone. Il sistema prevede l'utilizzo di tubi di lunghezza differente (da 100 cm a 300cm) per realizzare dei lampadari oppure per ottenere, con una illuminazione a livello del pavimento, uno schermo morbido in grado di definire gli spazi con la luce.

EN – Furin (that in Japanese means 'wind chime') is a suspension system consisting of tubular aluminum elements lined with fabric or painted, in which a LED light source is inserted. These pendants can be arranged in line along a rail or attached in groups to a ceiling rose. The system envisages the use of tubes of varying length (from 100 cm to 300 cm) to create chandeliers or to obtain a soft screen that, by shedding light at floor level, defines the space with light.



DE – Furin (japanisch für Windglocke) ist ein Aufhängungssystem aus röhrenförmigen Aluminiuelementen, die mit Stoff überzogen oder lackiert sind und in das ein LED-Leuchtmittel eingesetzt wird. Diese Hängeelemente sind linear entlang einer Schiene angeordnet oder in Gruppen zu einer Deckenrosette verbunden. Das System sieht den Einsatz von Röhren unterschiedlicher Länge (von 100 cm bis 300 cm) vor, um Kronleuchter herzustellen oder mit Beleuchtung auf Bodenhöhe einen weichen Lichtschirm zu erhalten, der die Räume mit Licht definieren kann.

FR – Furin (cloche à vent en japonais) est un système de lustre fait d'éléments tubulaires en aluminium, recouverts de tissu ou peints, où se trouve une source lumineuse à LED. Ces éléments pendentifs sont placés de façon linéaire, le long d'une voie, ou unis en groupes à une rosace. Le système prévoit l'emploi de tuyaux de plusieurs longueurs (de 100 cm à 300 cm) pour réaliser des lampadaires ou pour obtenir, avec un éclairage au niveau du sol, un écran souple, en mesure de définir les espaces à l'aide de la lumière.

ES – Furin (en japonés, campana de viento) es un sistema colgante compuesto por elementos tubulares de aluminio, revestidos en tejido o barnizados, en el cual está insertada una fuente luminosa LED. Estos colgantes están dispuestos linealmente a lo largo de un riel o bien conectados en grupos a un rosetón. El sistema prevé el uso de tubos de largos diferentes (de 100 cm a 300cm) para realizar arañas o para obtener, con iluminación al nivel del piso, una pantalla blanda capaz de definir los espacios con la luz.



110
Furin



Furin: Suspension

cod: H1

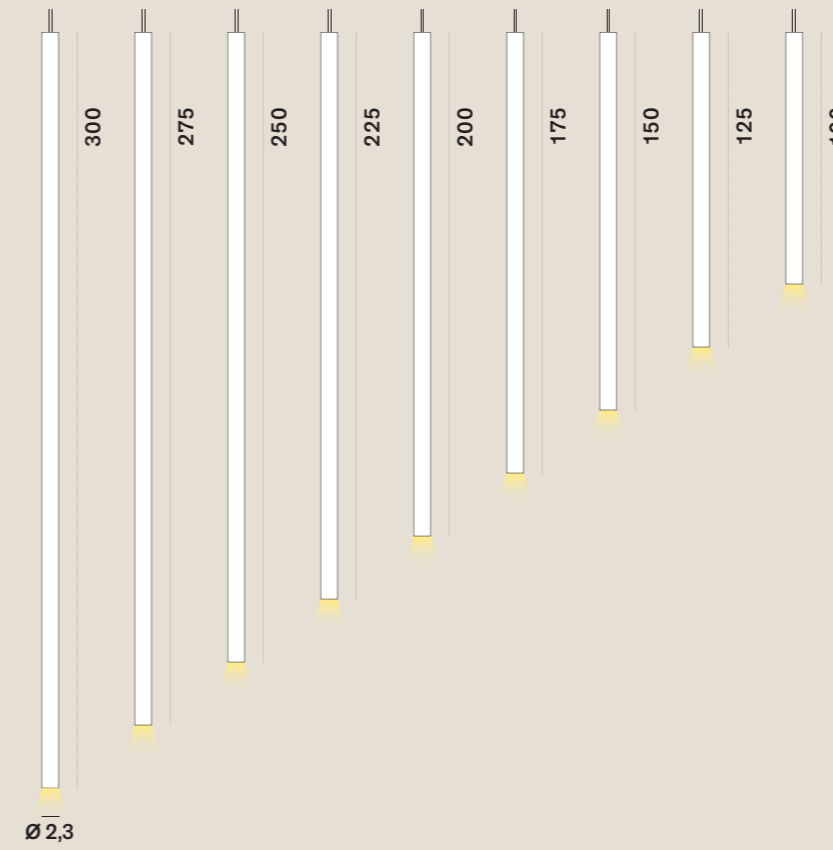

Light Source	MID POWER LED
Power	3 Watt
Kelvin	2.700
Lumen	150
CRI	90
Class	A / A+ / A++

Rosone / Ceiling roses

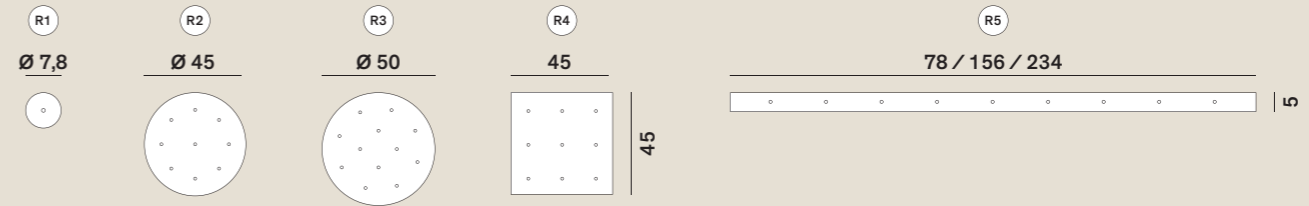

Catalogue



Satin selection (upon request)

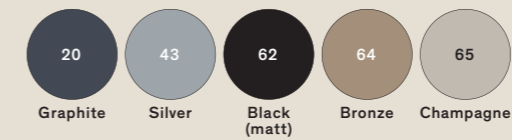

Your favourite Colour:

- RAL
- Pantone
- NCS



design:
Andrea Branzi
year: 03

IT – La sua forma richiama quella di una goccia o di un gioiello pendente originato da due elementi sovrapposti in vetro che non mostrano discontinuità nell'eleganza e compattezza del segno. La parte superiore di forma conica è riproposta nel rosone, simulando una riflessione speculare sul soffitto.

EN – Its shape evokes that of a drop of liquid or of a gem pendant, originating from two juxtaposed glass elements showing a consistently elegant and compact sign. The cone-shaped top part is inversely mirrored in that of the ceiling rose.



DE – Die Form erinnert an die eines Tropfens oder eines Schmuckanhängers, der aus zwei überlagerten Glaselementen gebildet wird, die keinerlei Unstetigkeit in der Eleganz und Kompaktheit des Zeichens aufweisen. Der obere, konische Teil findet sein Gegenstück in der Rosette, wodurch der Eindruck einer Spiegelung an der Decke entsteht.

FR – Sa forme fait penser à une goutte ou à un bijou pendentif engendré par deux éléments superposés en verre sans solution de continuité pour ce qui est de l'élégance et du caractère compact du signe. La partie supérieure en forme de cône est reprise dans la rosette, en simulant une réflexion spéculaire sur le plafond.

ES – Su forma se asemeja a una gota o un colgante y se origina en dos elementos superpuestos de vidrio que guardan armonía en la elegancia y la fluidez del diseño. La parte superior cónica se vuelve a proponer en el rosetón, simulando un reflejo especular en el cielorraso.



116
Goccia

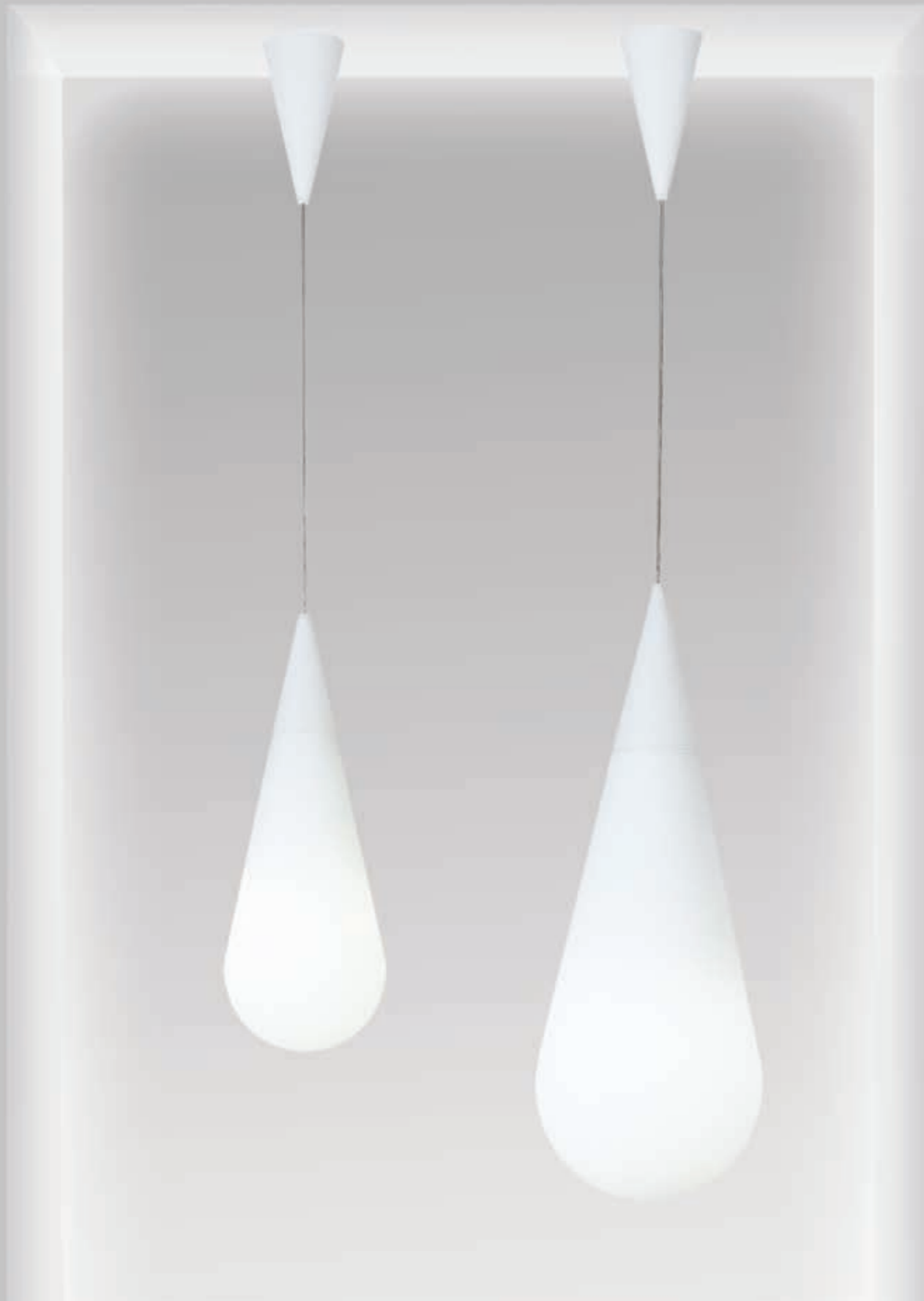

117

Goccia: Suspension

cod: H1, H2

Light Source E27 LED

Class A / A+ / A++

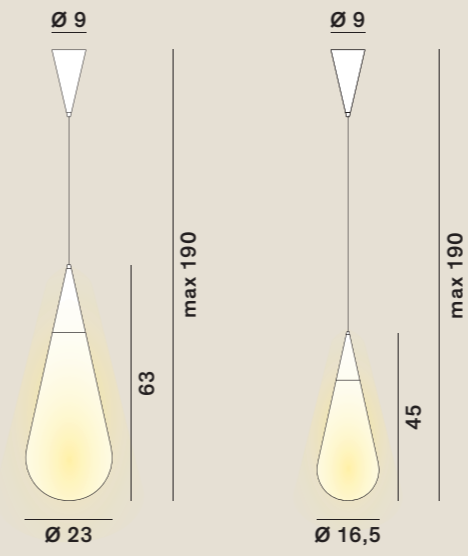

Design
Andrea Branzi

Year
03

Category: Suspension



Catalogue



White
(etched)

design: R.T.D.
year: 17

IT – InOut è una lampada da parete perfetta sia per l'interno che per l'esterno. Interamente realizzata in alluminio, è arricchita da due lastre di vetro che schermano la luce diretta dei LED e la propagano in modo omogeneo in tutto l'ambiente.

EN – The LED wall lamp InOut is perfect for both indoor and outdoor use. Entirely made of aluminium, it is enriched by two glass plates that shield the direct light of the LEDs and diffuse it evenly throughout the room.



DE – Die LED-Wandleuchte InOut eignet sich perfekt sowohl für Innenräume als auch fürs Freie. Sie besteht vollständig aus Aluminium und ist mit zwei Glasplatten bereichert, die das direkte LED-Licht abschirmen und ein homogenes Licht im ganzen Raum verbreiten.

FR – L'applique à LEDs InOut s'adapte aussi bien à une utilisation intérieure qu'extérieure. Entièrement réalisée en aluminium, elle est enrichie de deux plaques de verre qui filtrent la lumière directe des LEDs et la diffusent de manière uniforme dans tout le milieu ambiant.

ES – La aplique LED InOut es perfecta tanto para interior como para exterior. Realizada totalmente de aluminio, está enriquecida por dos placas de vidrio que hacen de pantalla a la luz directa de los LEDs y la propagan de manera homogénea por todo el ambiente.



122
InOut



Design
R.T.D.

Year
17

Category: Wall 

123

InOut: Wall

cod: W1, W2 – indoor

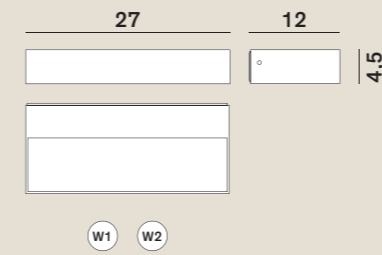

up or down

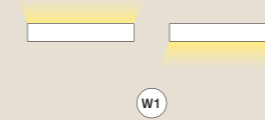

up and down

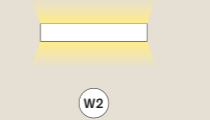

Light Source	MID POWER LED
Power	29 Watt
Kelvin	2.700, 3.000
Dimmer	phase
Lumen	2.200
CRI	90
IP	65

Class **A / A+ / A++**

Catalogue



Your favourite Colour:

- RAL
- Pantone
- NCS

InOut: Wall

cod: W1, W2 – outdoor

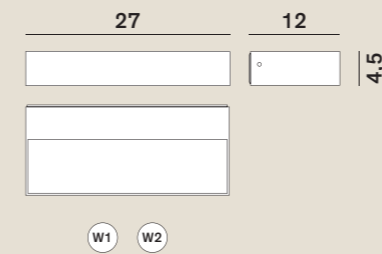

up or down



up and down



Light Source	MID POWER LED
Power	29 Watt
Kelvin	2.700, 3.000
Lumen	2.200
CRI	90
IP	65

Class **A / A+ / A++**

Catalogue

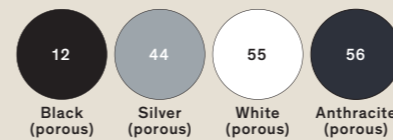

design:
Emmanuel Gallina
year: 09

IT – Ispirata alle lanterne di carta colorata, Lampion ricrea un clima di festa in casa o all'aperto. Il corpo in silicone e la lente in policarbonato rendono la lampada stagna e quindi utilizzabile anche in giardino.

EN – Inspired by coloured paper lanterns, Lampion recreates festive atmospheres in the home or outdoors. Its silicon body and polycarbonate lens make it waterproof and therefore ideal for use in a garden.



DE – Diese Lampe inspiriert sich an den farbigen Papierlaternen und schafft im Haus oder im Freien ein festliches Klima. Dank des Lampenkörpers aus Silikon und der Linse aus Polykarbonat ist die Lampe wasserdicht und kann daher auch im Garten verwendet werden.

FR – S'inspirant des lanternes en papier coloré, Lampion recrée une ambiance de fête dans la maison et à l'air libre. Le corps en silicone et la lentille en polycarbonate rendent la lampe étanche ; par conséquent, elle peut aussi être utilisée dans le jardin.

ES – Inspirada en los faroles de papel de color, Lampion recrea un clima de fiesta en casa o al aire libre. La lámpara es hermética gracias al cuerpo de silicona y la lente de policarbonato y, por lo tanto, se puede utilizar también en el jardín.

126 Lampion

1



1
IT – Lampion può essere sospesa o agganciata al muro utilizzando i supporti in plastica trasparente. EN – Lampion can be suspended or hung on the wall using the clear plastic supports. DE – Lampion kann mit den transparenten Kunststoffhaltern aufgehängt oder an der Wand angehängt werden. FR – Lampion peut être suspendue ou appliquée au mur en se servant des supports en plastique transparent. ES – Lampion se puede colgar o enganchar a la pared utilizando los soportes de plástico transparente.

Design
Emmanuel Gallina

Year
09

Category:
Table / Wall / Suspension



127

Lampion: Table / Wall

cod: T1 / W1

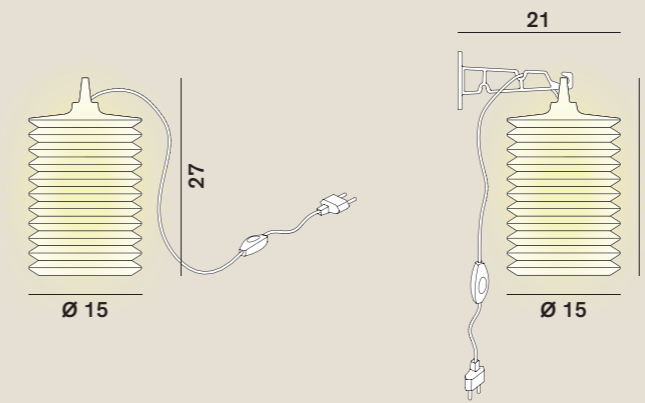

Light Source E27 LED

Class A / A+ / A++

Lampion: Suspension

cod: H1, H2

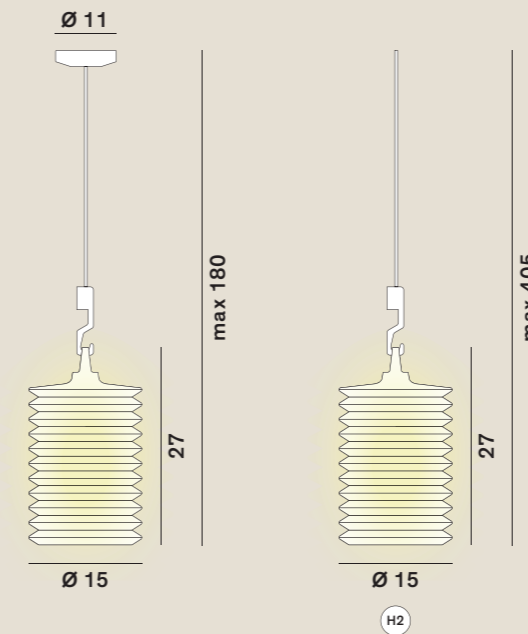

Light Source E27 LED

IP H2 44

Class A / A+ / A++

Catalogue



design:
Dante Donegani
& Giovanni Lauda
year: 03 – 19

IT – È una lampada da terra a luce indiretta, realizzata in tondino di ferro elettrosaldato. Nella versione attuale, nell'anello che chiude in alto la struttura metallica, è integrata una sorgente LED super piatta. Questa novità tecnica garantisce una maggiore intensità luminosa (4300 lm) e una ulteriore smaterializzazione del modello. Nel centro della lampada è posizionato un elemento in policarbonato trasparente e acciaio contenente il dimmer / interruttore sensoriale.

EN – This is an indirect light floor lamp made with electro-welded metal rods. In its current version, in the ring that binds the upper section of the structure is inserted a super-flat LED source. This technical addition provides greater light intensity (4300 lm) and makes the model appear even more dematerialised. At the centre of the lamp there is a clear polycarbonate and steel element that contains the dimmer / sensorial switch.

Focus
Lightwire



Luciano Baldessari, Luminator Bernocchi, 1929

Lightwire

Lightwire è la smaterializzazione del luminator modernista, la sua rappresentazione con un programma di modellazione wire-frame di grafica computerizzata. Composta da sottili linee di metallo da cui è stata eliminata la materia in eccesso, la lampada è una scultura leggera e trasparente, priva di superfici solide che sembra un diagramma tridimensionale. La sua struttura, realizzata in tondino di ferro elettrosaldato per punti, richiama quella delle sedie di Eames e di Bertioia in cui il corpo galleggia, seduto su una scocca trasparente modellata con dei fili d'acciaio. Anche nella Lightwire gli elementi tecnici, indipendenti dalla struttura, galleggiano visivamente dentro di questa. Al centro della lampada è posizionato un elemento in policarbonato trasparente contenente il dimmer/interruttore sensoriale e un led notturno; il disco tendi-cavo, stampato anch'esso in policarbonato trasparente, è montato ad incastro nell'anello della base. In alto, il riflettore in metallo per l'emissione a luce indiretta e il vetro stampato nella versione a luce diffusa sono stati sostituiti da una scheda LED integrata nella struttura: un ulteriore passo verso la smaterializzazione del luminator.

Lightwire is the dematerialization of the modernist Luminator lamp and looks as if it were made using a computer-aided wire-frame graphic modeling program. Made using thin metal rods from which all excessive matter has been eliminated, the lamp is a light and transparent sculpture without solid surfaces that looks like a 3D diagram. Its structure, formed by electro-spot-welded metal rods, evokes the shape of the Eames and Bertioia chairs in which the body floats, placed in a transparent chassis made of steel wire. In Lightwire too, the technical elements-independent from its structure-visually float inside it. At the centre of the lamp is a clear polycarbonate element that contains the dimmer/sensorial switch and a night LED. The cable-tensioning disc, also made of moulded clear polycarbonate, is wedged into the base ring. In the upper portion, the metal reflector for indirect light emission and the moulded glass in the diffused light version have been replaced with a LED board built into the structure: this is a further step in the dematerialisation of the Luminator.

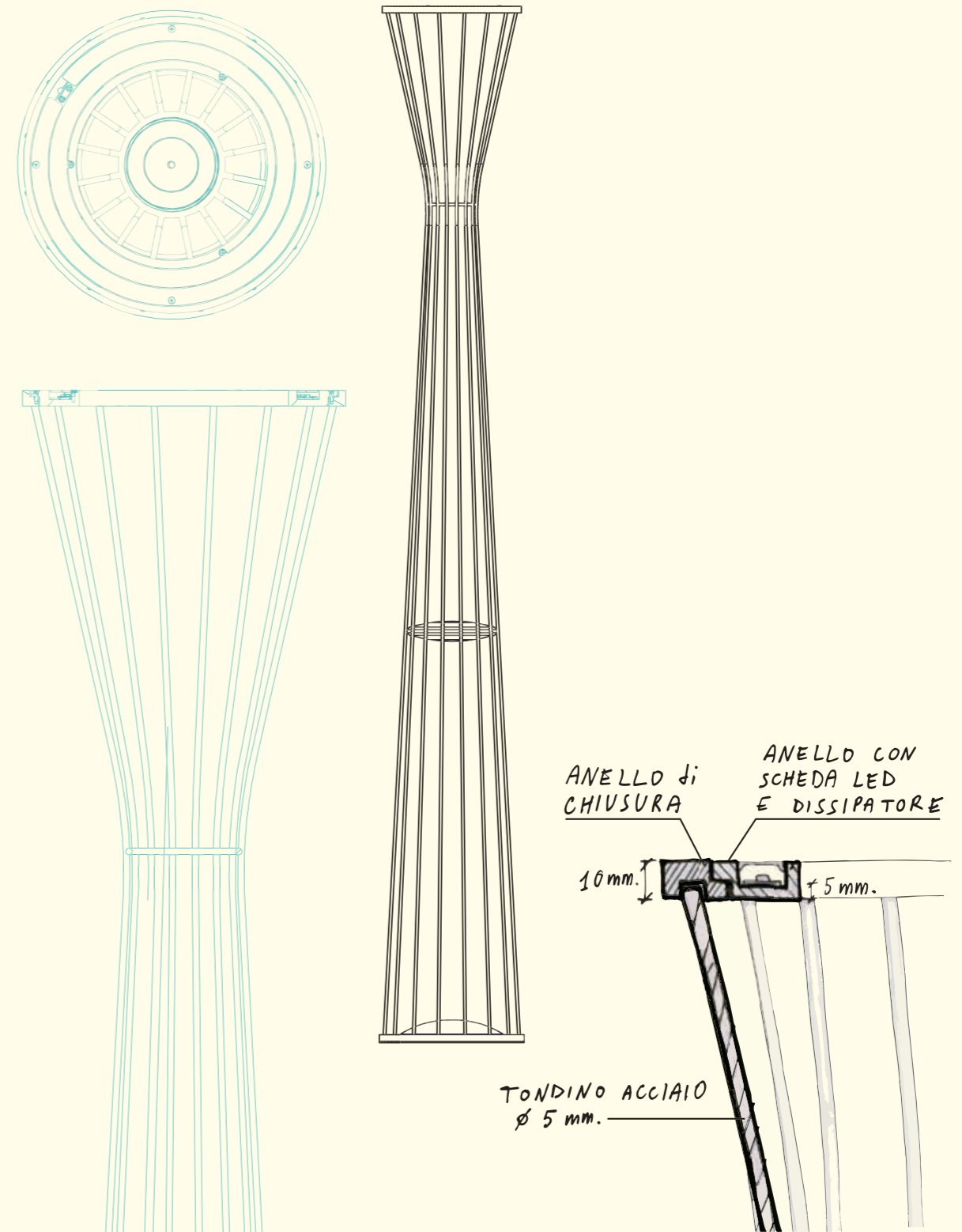

DE – Lightwire ist die Entmaterialisierung des modernistischen Luminators, seine Darstellung mit einem Computergrafik-Wireframe-Modellierungsprogramm. Die Lampe besteht aus feinen Metalllinien, aus denen der Materialüberschuss entfernt wurde. Sie ist eine leichte und transparente Skulptur ohne feste Oberflächen, die wie ein dreidimensionales Diagramm erscheint. Ihre Struktur, die aus elektro-punktgeschweißten Eisenstäben besteht, erinnert an die Stühle von Eames und Bertoia, in denen der auf einem transparenten, mit Stahldrähten modellierten Aufbau sitzende Körper quasi schwebt. Auch im Lightwire schweben die technischen Elemente, unabhängig von der Struktur, visuell darin. Im Zentrum der Lampe befindet sich ein transparentes Polycarbonat-Element, das den Dimmer/Sensor-Schalter und eine Nacht-LED enthält. Die ebenfalls aus transparentem Polycarbonat gegossene Kabelspannscheibe wird durch Verriegelung in den Sockelring eingepasst. Oben wurden der Metallreflektor für die indirekte Beleuchtung und das bedruckte Glas der Ausführung mit diffusem Licht durch eine in die Struktur integrierte LED-Platine ersetzt: ein weiterer Schritt in Richtung Entmaterialisierung des Luminators.

FR – Lightwire est la dématérialisation du luminator moderniste, sa représentation avec un logiciel de modelage d'ébauche structurelle en infographie. Composée de lignes de métal minces dont la matière en excès a été éliminée, la lampe est une sculpture légère et transparente, dépourvue de surfaces solides, qui donne l'impression d'un diagramme tridimensionnel. Sa structure, en tige de fer électro-soudée par points, rappelle celle des chaises d'Eames et de Bertoia où le corps flotte, en reposant sur une coque transparente modelée avec des fils d'acier. Dans Lightwire également, les éléments techniques sont indépendants de la structure où on les voit flotter. Un élément en polycarbonate transparent contenant le gradateur de lumière/l'interrupteur sensoriel, ainsi qu'une LED pour la nuit, est

positionné au milieu de la lampe; le disque de tension du câble, moulé lui aussi en polycarbonate transparent, est encastré dans l'anneau de la base. En haut, le réflecteur en métal pour l'émission de lumière indirecte et le verre moulé dans la version à lumière diffuse ont été remplacés par une fiche LED incorporée dans la structure: un autre pas dans la direction de la dématérialisation du luminator.

ES – Lightwire es la desmaterialización de la Luminator modernista, su representación con un programa de modelado wire-frame de gráfica computarizada. Compuesta por líneas sutiles de metal, donde se ha eliminado el material en exceso, la lámpara es una escultura ligera y transparente, sin superficies sólidas, que parece un diagrama tridimensional. Su estructura, realizada en varillas de hierro electrosoldado por puntos, se asemeja a la de las sillas Eames y Bertoia en las cuales el cuerpo flota, apoyado sobre un armazón transparente modelado con hilos de acero. También en la lámpara Lightwire, los elementos técnicos, independientes de la estructura, flotan visualmente dentro de ella. El centro de la lámpara contiene un elemento de polycarbonato transparente donde se encuentra el dimmer/interruptor sensorial y un LED nocturno. El disco pasacable, también de polycarbonato transparente, está encastrado en el anillo de la base. En lo alto, el reflector de metal para la emisión de luz indirecta y el vidrio moldeado en la versión para luz difusa, han sido sustituidos por una tarjeta LED integrada en la estructura. Un ulterior paso hacia la desmaterialización de la Luminator.



DE – Eine aus elektrogeschweißten Eisenstäben bestehende Stehlampe mit indirektem Licht. In der aktuellen Version ist ein extraflaches LED-Leuchtmittel in den Ring integriert, der die Metallstruktur oben abschließt. Diese technische Innovation garantiert eine höhere Lichtstärke (4300 lm) und eine weitere Entmaterialisierung des Modells. Im Zentrum der Lampe befindet sich ein transparentes Element aus Polycarbonat und Stahl, das den Dimmer / Sensor-Schalter enthält.

Name: Lightwire

FR – Il s'agit d'un lampadaire à lumière indirecte, fait d'une tige de fer électro-soudé. Dans la version actuelle, une source LED extra plate est incorporée dans l'anneau qui ferme la structure métallique dans le haut. Cette nouveauté technique garantit le maximum d'intensité lumineuse (4300 lm) et encore plus de dématérialisation du modèle. Un élément en polycarbonate transparent et en acier est positionné au milieu de la lampe pour loger le gradateur de lumière / interrupteur sensoriel.

Data sheet: 131

ES – Una lámpara de pie con luz indirecta, realizada con una varilla de hierro electrosoldada. En la versión actual, el anillo que cierra en lo alto la estructura metálica contiene una fuente LED súper plana. Esta novedad técnica garantiza una mayor intensidad luminosa (4300 lm) y una ulterior desmaterialización del modelo. En el centro de la lámpara hay un elemento de polycarbonato transparente y acero que contiene el dimmer / interruptor sensorial.

130
Lightwire



Design
Donegani & Lauda

Year
03 - 19

Category: Floor 

131

Lightwire: Floor

cod: F1

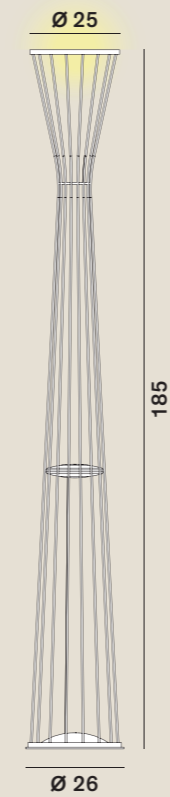

Light Source	MID POWER LED
Power	43 Watt
Kelvin	3.000
Dimmer	touch
Lumen	4.300
CRI	90
Class	A / A+ / A++

Catalogue

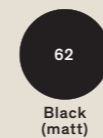

design:
Dante Donegani
& Giovanni Lauda
year: 02

IT – Luxy è una lampada “classica”, concepita come l’evoluzione degli apparecchi tecnici a bracci snodati. L’impiego di un diffusore in vetro trattato con vernici colorate permette di ottenere un’emissione di luce diretta e diffusa, con tonalità cromatiche calde ed eleganti.

EN – Luxy is a “classical” lamp designed to be the evolution of technical fixtures with articulated arms. The use of a glass shade treated with coloured paints provides for the emission of direct and diffused light featuring warm and elegant chromatic tones.



DE – Luxy ist eine “klassische” Lampe, die als Weiterentwicklung der technischen Geräte mit Gelenkarmen konzipiert wurde. Die Verwendung eines Lampenschirms aus farbig lackiertem Glas gestattet es, eine direkte und diffuse Abstrahlung des Lichts in warmen, eleganten Farben zu erzielen

FR – Luxy est une lampe « classique », conçue comme l’évolution des appareils techniques à bras articulés. L’utilisation d’un diffuseur en verre traité avec des peintures colorées permet d’obtenir une émission de lumière directe et diffuse, avec des tons chauds et élégants.

ES – Luxy es una lámpara “clásica”, concebida como evolución de los aparatos técnicos de brazos articulados. El uso de un difusor de vidrio tratado con barnices de color permite obtener una emisión de luz directa y difusa, con tonalidades cromáticas cálidas y elegantes.







140
Luxy



Design
Donegani & Lauda

Year
02

Category:
Suspension / Ceiling / Wall / Floor / Table



141

Luxy: Floor / Table

cod: F1, T1, T2

Ø 13,5

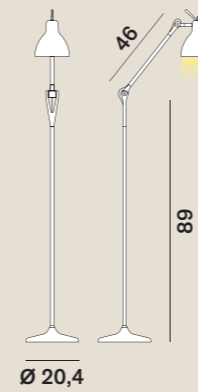

Ø 13,5



Ø 13,5

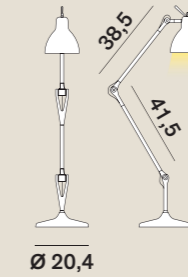

Light Source E14 LED

Class A / A+ / A++

Luxy: Wall

cod: W0, W1, W2

Ø 13,5



Ø 13,5

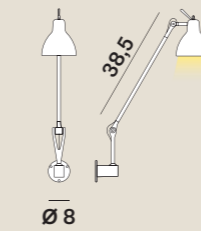

Ø 13,5

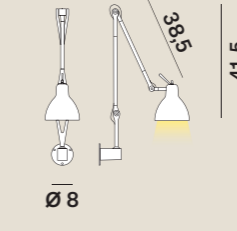

Light Source E14 LED

Class A / A+ / A++

Luxy: Ceiling-Wall / Ceiling / Suspension

cod: H0, H1, H5

Ø 10



Ø 10

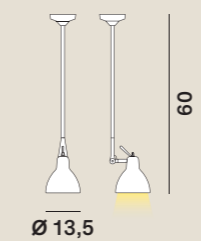

Ø 7,8



Ø 10

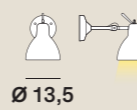

Light Source E14 LED

Class A / A+ / A++

Catalogue



Diffuser (glass)



Coloured cable (H5)

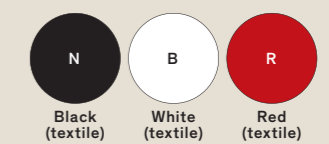

design:
Dante Donegani
& Giovanni Lauda
year: 05 – 14

IT – La forma è quella di un vaso, la funzione è multipla: un vassoio porta oggetti, un hub di ricarica nascosto ed una lampada a LED RGB con interruttore touch sensitive dinamico. Nel 2008 è stato segnalato al XXI° premio Compasso d'Oro ADI.

EN – Its shape is that of a vase, its function is varied: a tray for holding objects, a hidden charging hub and a RGB LED lamp with dynamic touch switch. It received a Recommendation at the 21st edition of Compasso d'Oro ADI in 2008.

Focus
MultiPot+

MULTIPOT
2005



Dante Donegani

Giovanni Lauda

MultiPot+

Negli anni che sono trascorsi dalla nascita di MultiPot (2005) abbiamo vissuto un cambiamento radicale, paradigmatico: abbiamo sostituito la Tv, scambiato opinioni e pensieri digitali, imparato a portare in tasca la potenza di un super computer, distribuito nel mondo e a costo zero le immagini della nostra esperienza. Tecnologia e innovazione sono diventati come l'aria che respiriamo. Una presenza necessaria e inevitabile, di cui le persone riconoscono l'indiscutibile utilità. MultiPot in questi anni così "diversi" ha saputo inserirsi nello spirito del tempo nuovo, diventando un vaso per coltivare le energie vitali. Un destino che accomuna i prodotti che segnano un'epoca e diventano archetipi comportamentali come l'iPhone di Apple o il click su Google, come il like di Facebook o il selfie di Instagram. Tutto solo in pochi anni, nei quali è esplosa la sfida digitale, con l'affermazione di nuovi strumenti e comportamenti. Come raccontano Dante Donegani e Giovanni Lauda, i designer che concepirono il prodotto, "Stava esplodendo l'era digitale nell'elettronica di consumo (oltre ai cellulari e ai Blackberry, erano nate le macchine fotografiche digitali e l'iPod) e non c'era una 'casa' per ospitare tutta questa elettronica mentre si ricaricava e dove ritrovarla a colpo sicuro. L'illuminazione venne da lì".

MultiPot è stato quindi un raggio di luce in un'epoca che vede ogni individuo inesorabilmente interconnesso e concentrato sulla propria individualità, ma anche sui propri amici e conoscenti. Gli oggetti tecnologici estendono il sé di ognuno di noi nel fare, nel coltivare emozioni estetiche, nel creare relazioni: compagni di vita incorporati nel nostro sentire quotidiano. Il MultiPot ha intuito tutto questo più di dieci anni fa, proponendosi come facilitatore energetico del quotidiano. Così MultiPot è diventata l'icona di un decennio, un oggetto semplice e raffinato, l'immagine semplice e avanzata del design e della coolness, campeggiando sulla scrivania della mitica direttrice di Vogue America, Anna Wintour, a cui è ispirato il libro e poi il film *Il diavolo veste Prada*. Nel 2015, MultiPot+ ha aggiunto l'esperienza della luce, del colore, dell'emozione di qualcosa sempre più legato al sé e alla sfera personale. MultiPot+ ha integrato la propria fruizione con una nuova temperatura emotiva, attraverso il gioco della luce che crea nuove atmosfere. Ciò permette intrattenimento sensoriale e semplificazione quotidiana ma anche sorpresa, gioco e innovazione. La luce e l'energia diventano, in questo modo, parte integrante della nostra vita quotidiana, senza perdere quell'aura di meraviglia innovativa che per tanti decenni ha incarnato

il sogno della modernità più avanzata. Il prossimo futuro è tutto da scoprire, ma una cosa è certa: sarà all'insegna di una felicità quotidiana resa possibile dall'affermazione di quei "nuovi illuminismi" proposti dalla campagna di lancio di MultiPot nel 2005.

Francesco Morace

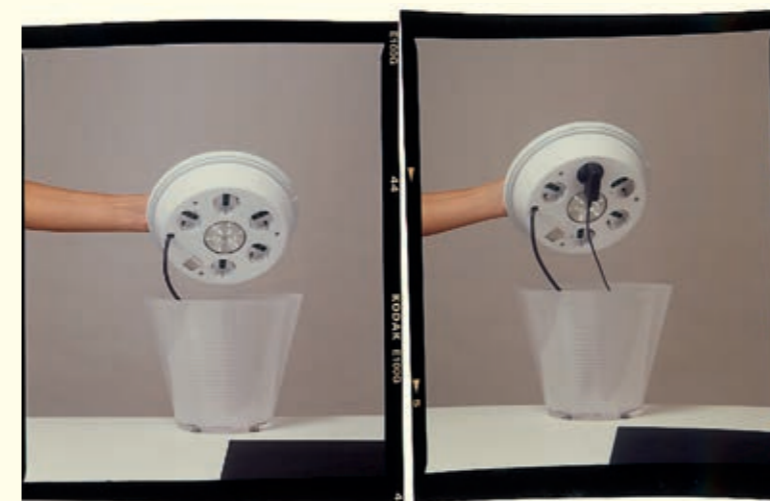
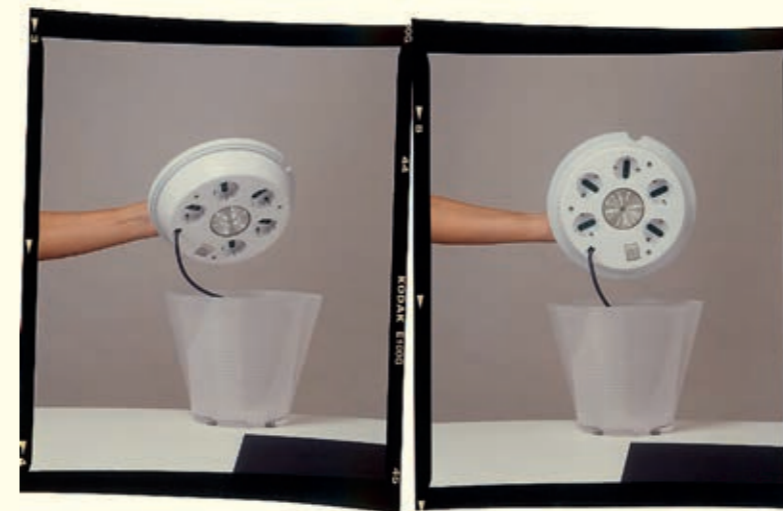



2005

sfide tra sostenibilità e innovazione
/challenge between sustainability
and innovation.

2006

esplode the power of l'era digitale
/the outburst of the digital era

2007

nuovi strumenti, nuovi
comportamenti/new tools,
new behaviour

2008

il potere dei social media
/the power of social media

2009

progetti innovativi tra naturale
e digitale/innovative projects
between natural and digital.

2010

nuove visioni quotidiane
e straordinarie/new daily and
extraordinary visions.

2011

tempestività e trepidazione
/rapidity and trepidation

2012

la scienza supera la fantascienza
/science overtakes science fiction

2013

tutto in rete/everything
on the web

2014

lo show è on-line
/the show is on-line

2015

storia passata e futura
/future and past history

2016

interconnessione e divisione
/interconnection and division



MultiPot+

In the years since the birth of MultiPot (2005) we have undergone radical, paradigmatic change: we have changed our TVs, we have exchanged opinions and thoughts digitally, we have learned to carry around the power of a super computer in our pockets, we have shared throughout the world our photos for free. Technology and innovation have become like the air we breathe, a necessary and inevitable presence, of which people acknowledge the irrefutable usefulness. During these 'different' years, MultiPot has skilfully adapted to the spirit of the times by becoming a vase for cultivating vital energies. This is a fate common to the products that have become benchmarks and behavioural archetypes, such as Apple's iPhone or Google's clicks, Facebook's likes or Instagram's selfies. All this has happened in just a few years, in which the digital challenge exploded and new tools and conducts took hold. As explained by Dante Donegani and Giovanni Lauda, the designers who created the product, "The digital era of consumer electronics was fully under way (when digital cameras and the iPod, as well as mobile and Blackberry phones, were all the rage) and there was the need for a 'home' for keeping all these devices while they recharged and where they could be found quickly. The idea sparked from

that need". MultiPot, therefore, was a ray of light in an era in which every individual was inexorably interconnected and concentrated on his or her own individuality as well as on his or her friends and acquaintances. Technological devices extend our inner selves in what we do, in cultivating aesthetic emotions, in creating relationships: the objects become life companions incorporated into our everyday activities. MultiPot intuited all this over ten years ago, presenting itself as an energy facilitator in day to day life. This is how MultiPot became the icon of a decade, a simple and elegant object, the simple yet state-of-the-art image of design and of coolness, taking pride of place on the desk of the famous director of Vogue America, Anna Wintour, who inspired the book and film *The Devil Wears Prada*. In 2015, MultiPot+ added the experience of light and colour to the emotion for something that is even more bound to the self and to the sphere of personal experience. MultiPot+ has integrated its use with new vibes thanks to the play of lights that creates new atmospheres. This provides sensorial entertainment and daily simplification as well as surprise, fun and innovation. Light and energy, in this way, become an integral part of our daily life, but without losing that aura of innovative wonder

that for so many decades has embodied the dream of advanced modernity. The near future is yet to be discovered, but one thing is certain: it will be permeated by daily happiness, made possible by the onset of those 'new enlightenments' proposed by MultiPot's launching campaign in 2005.

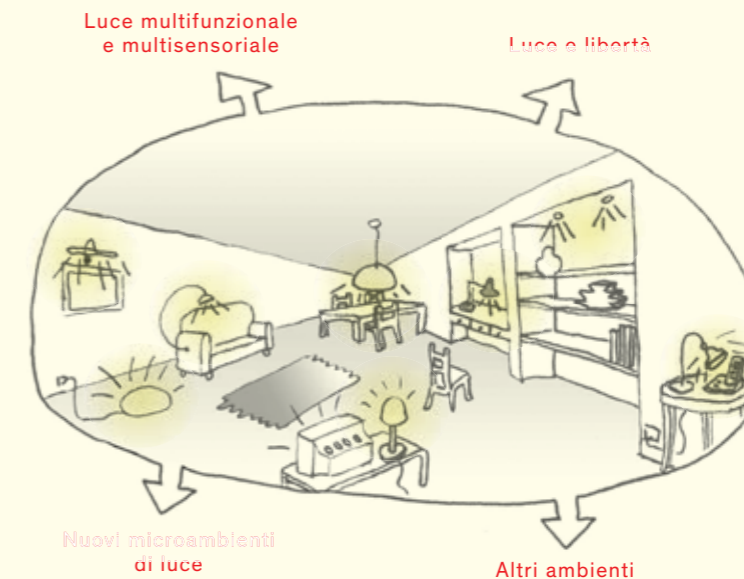

DE – In den Jahren, die seit der Schaffung von MultiPot (2005) vergangen sind, haben wir einen radikalen, Paradigmenwandel erlebt: Wir haben das Fernsehen ersetzt, in digitalen Medien Meinungen und Gedanken ausgetauscht, uns angewohnt, einen Superrechner in der Tasche zu tragen, zum Nulltarif die Bilder des uns Erlebten in der ganzen Welt verbreitet. Technologie und Innovation sind wie die Luft geworden, die wir atmen. Eine notwendige und unvermeidliche Präsenz, von der die Menschen den unbestreitbaren Nutzen erkennen. MultiPot hat es verstanden. sich in diesen so „anderen“ Jahren in den Geist der neuen Zeit einzugliedern und wurde zu einem Gefäß für die Kultivierung der Lebensenergien. Ein Schicksal, das die Produkte zusammenführt, die eine Ära kennzeichnen und zu Verhaltens– Archetypen wie dem Apple iPhone oder dem Klick auf Google, wie dem Facebook oder dem Instagram– Selfie, werden. All dies in nur wenigen Jahren, in denen die digitale Herausforderung explodierte, mit der Etablierung neuer Werkzeuge und Verhaltensweisen. Dante Donegani und Giovanni Lauda, die Designer, die das Produkt konzipiert haben, erzählen: „Das digitale Zeitalter explodierte in der Unterhaltungselektronik (neben Mobiltelefonen und Blackberrys kamen Digitalkameras und iPods auf), und es gab kein „Zuhause“, um all diese Elektronik während des Ladevorgangs unterzubringen und anschließend auf Anhieb wiederzufinden. Die Erleuchtung kam von dort“. MultiPot war also ein Lichtstrahl in einer Zeit, in der jeder Mensch unaufhaltsam miteinander vernetzt ist und sich auf seine Individualität, aber auch auf seine Freunde und Bekannten konzentriert. Technologische Objekte erweitern das Selbst eines jeden von uns, indem wir ästhetische Emotionen kultivieren und Beziehungen schaffen: Lebensgefährten, die in unser tägliches Gefühl integriert sind. All dies hat das MultiPot bereits vor mehr als zehn Jahren erkannt und versteht sich als energetischer Mittler für den Alltag. Und so ist MultiPot zur Ikone eines Jahrzehnts geworden, ein einfaches und raffiniertes Objekt, das einfache und fortgeschrittene Bild von Design und Coolness, nicht wegzudenken vom Schreibtisch der legendären Chefredakteurin von Vogue America, Anna Wintour, von der das Buch und später der Film Der Teufel trägt Prada handeln. Im Jahr 2015 summierte MultiPot+ das Erlebnis

des Lichts und der Farbe mit der Emotion für etwas, das immer mehr mit dem Ich und der persönlichen Sphäre verbunden ist. MultiPot+ hat die eigene Inanspruchnahme mit einer neuen Gefühlstemperatur durch das neue Atmosphären erzeugende Lichtspiel integriert. Dies ermöglicht sensorische Unterhaltung und tägliche Vereinfachung, aber auch Überraschung, Spiel und Innovation. Auf diese Weise werden Licht und Energie zu einem festen Bestandteil unseres täglichen Lebens, ohne dabei die Aura des innovativen Wunders zu verlieren, das seit Jahrzehnten den Traum der fortschrittlichsten Moderne verkörpert. Die nähere Zukunft gilt es noch in jeder Hinsicht zu entdecken, aber eines ist sicher: Sie wird durch ein tägliches Glück gekennzeichnet, das durch die Bestätigung der „neuen Erleuchtungen“ ermöglicht wird, die seit der MultiPot– Startkampagne 2005 angeboten werden.

FR – Au cours des années passées depuis l'invention de MultiPot (2005), on a vécu un changement radical, paradigmatique: la télé a changé, on échange des opinions et des réflexions numériques, on a appris à avoir en poche la puissance d'un super ordinateur, on a distribué dans le monde entier, et à un coût nul, des images de sa propre expérience. Technologie et innovation font partie de l'air que l'on respire. Une présence nécessaire et inévitable dont tout le monde reconnaît l'utilité certaine. MultiPot, au cours de ces années si „différentes“ a su s'adapter à l'air du temps en devenant un vase pour cultiver des énergies vitales. Une destinée rapprochant les produits qui sont le signe d'une époque et qui deviennent des archétypes comportementaux, tels l'iPhone d'Apple ou le click sur Google, le like de Facebook ou le selfie d'Instagram. Tout ceci en quelques années, lorsque le défi numérique a explosé avec l'affirmation de nouveaux instruments et comportements. Comme Dante Donegani et Giovanni Lauda, les designers qui ont conçu le produit, le racontent : „L'ère numérique était en train d'exploser dans l'électronique de consommation (en plus des portables et des Blackberry, les appareils photo numériques et l'iPod avaient fait leur apparition) et il y n'avait pas de 'foyer' pour recevoir tous ces éléments électroniques à recharger, et où les retrouver à coup sûr. C'est ce qui nous a illuminés.“

MultiPot a donc été un rayon de lumière à une époque où l'on voit chaque individu inexorablement interconnecté et concentré sur sa propre individualité, mais aussi sur ses amis et ses relations. Les objets technologiques poussent le soi de chacun d'entre nous à faire quelque chose, à cultiver des émotions esthétiques, à créer des relations: des camarades de vie incorporés dans nos sensations quotidiennes. MultiPot a deviné tout cela il y a plus de dix ans en se proposant comme facilitateur énergétique du quotidien. MultiPot est ainsi devenu l'icône d'une décennie, un objet simple et raffiné, l'image simple et avancée de ce qui est 'design' et 'cool', en trônant sur le bureau de la directrice mythique de Vogue Amérique, Anna Wintour qui a inspiré le livre 'Le diable s'habille en Prada', suivi du film. En 2015, MultiPot+ a additionné l'expérience de la lumière et de la couleur à l'émotion de quelque chose lié de plus en plus au soi et à la sphère personnelle. MultiPot+ a complété son utilité avec une nouvelle température émotive, à travers un jeu de lumière qui crée de nouvelles atmosphères. Ceci permet un plaisir sensoriel et une simplification quotidienne, mais aussi des surprises, du jeu et de l'innovation. La lumière et l'énergie deviennent ainsi partie intégrante de notre vie quotidienne, sans perdre son aura d'émerveillement innovant qui a incarné le rêve de la modernité la plus avancée pendant de nombreuses décennies. L'avenir reste à découvrir, mais il y a une chose qui est certaine: il sera sous le signe d'un bonheur quotidien rendu possible par l'affirmation des „nouveaux siècles des lumières“ que proposait la campagne de lancement de MultiPot en 2005.

ES – En los años transcurridos desde el nacimiento de MultiPot (2005), hemos vivido un cambio radical y paradigmático: hemos sustituido la televisión, hemos intercambiado opiniones y pensamientos digitalmente, hemos aprendido a llevar en el bolsillo la potencia de un súper ordenador, hemos distribuido en el mundo —y sin ningún costo— las imágenes de nuestra experiencia. La tecnología y la innovación hoy son como el aire que respiramos. Una presencia necesaria e inevitable, cuya utilidad indiscutible es reconocida por todos. En estos años tan “diferentes”, MultiPot ha sabido insertarse en el espíritu del tiempo nuevo y se ha transformado en una maceta para cultivar las energías vitales.

Un destino que aúna los productos que marcan una época y que se transforman en arquetipos de comportamientos, como el iPhone de Apple o el clic en Google, como el “me gusta” de Facebook o la selfie de Instagram. Todo sólo en pocos años, en los cuales estalló el desafío digital, con la afirmación de nuevas herramientas y nuevos comportamientos. Así lo relatan Dante Donegani y Giovanni Lauda, los diseñadores que concibieron el producto, “Estaba explotando la era digital en la electrónica de consumo (además de los celulares y los Blackberry, habían nacido las máquinas fotográficas digitales y los iPods) y no había una ‘casa’ para albergar a toda esta electrónica mientras se recargaba y estar seguros de volver a encontrarla. La iluminación viene de allí”. Por lo tanto, MultiPot ha sido un rayo de luz en una época que ve a cada individuo inexorablemente interconectado y concentrado en su propia individualidad, pero también en sus amigos y conocidos. Los objetos tecnológicos amplían el ser de cada uno de nosotros en el quehacer, en el cultivo de emociones estéticas, en el crear relaciones: compañeros de vida incorporados en nuestro sentir diario. MultiPot ha intuido todo esto hace más de diez años, y se ha propuesto como facilitador energético cotidiano. De este modo, MultiPot se ha transformado en el icono de una década, un objeto simple y refinado, la imagen sencilla y avanzada del diseño y del concepto cool, instalándose en el escritorio de la mítica directora de Vogue América, Anna Wintour, en la cual se ha inspirado el libro —y luego, la película— El diablo viste de Prada. En el 2015, MultiPot+ agregó la experiencia de la luz, del color, de la emoción de algo cada vez más ligado a uno mismo y a la esfera personal. MultiPot+ ha añadido la experiencia de la luz, del color, de la emoción, de algo cada vez más relacionado con el ser y la esfera personal. MultiPot+ ha integrado al uso de la lámpara una nueva temperatura emocional a través del juego de la luz que crea nuevas atmósferas. Esto permite entretenimiento sensorial y simplificación cotidiana, pero también sorpresa, juego e innovación. De este modo, la luz y la energía se transforman en parte integral de nuestra vida cotidiana, sin perder el aura de la maravilla innovadora que durante tantas décadas ha encarnado el sueño de la modernidad más avanzada.

El próximo futuro está aún por descubrirse, pero algo es cierto: será la representación de una felicidad cotidiana que se hace posible gracias a la afirmación de los “nuevos iluminismos” propuestos por la campaña de lanzamiento de MultiPot en el 2005.



Dante Donegani e Giovanni Lauda con il primo modello di MultiPot, foto di Emilio Tremolada, 2005



DE – Die Form ist die einer Vase, die Funktion dagegen vielfältig: ein Behälter für kleine Gegenstände, eine verborgene Aufladestation und eine LED-RGB-Tischleuchte mit dynamischem Touch-Schalter. Im Jahr 2008 wurde diese Leuchte beim XXI Preis Compasso d'Oro ADI empfohlen.

Name: MultiPot+

FR – La forme est celle d'un vase, la fonction est multiple : un plateau porte-objet, un hub de recharge caché et une lampe à LED RVB avec interrupteur tactile dynamique. En 2008, elle a été signalée à l'occasion du XXIème prix Compasso d'Oro ADI.

Data sheet: 149

ES – Su forma es la típica de un vaso y posee múltiples funciones: bandeja portaobjetos, Hub de recarga oculto y una lámpara de LED RGB con sensor por contacto dinámico. En 2008 fue propuesto para el XXI premio Compás de Oro ADI.



MultiPot+

146

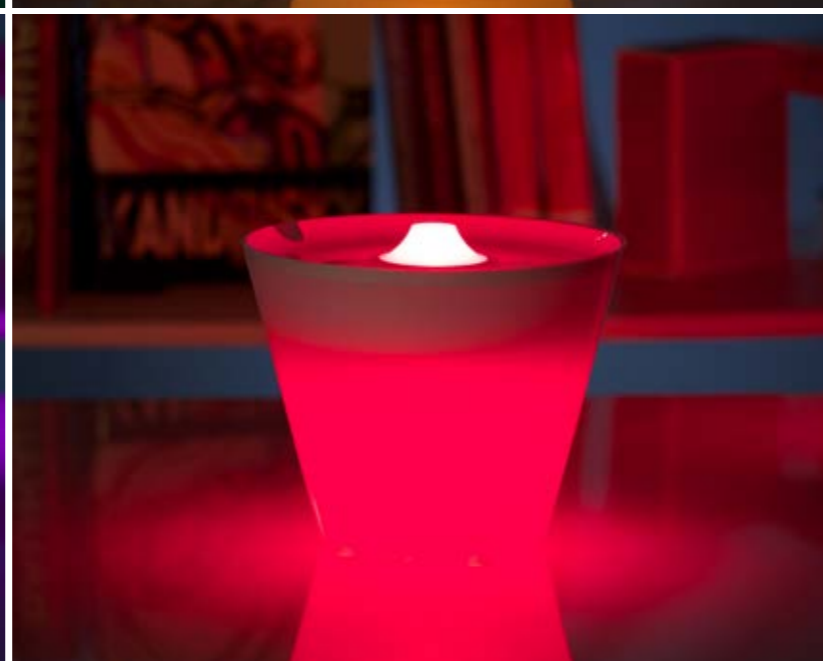

Cat. Table

Rotaliana

147



Donegani & Lauda

1



2



1
IT – Il celebre aforisma di Caravaggio e la confezione simile ad un barattolo di vernice rimarcano la luce RGB del MultiPot+.
EN – Caravaggio's famous aphorism and the package resembling a can of paint remark the RGB light of MultiPot+.
DE – Der berühmte Aphorismus von Caravaggio und die einer Lackdose ähnelnde Aufmachung betonen das RGB-Licht des MultiPot+.
FR – Le célèbre aphorisme de Caravage et la confection ressemblant à un pot de peinture soulignent la lumière RGB du MultiPot+.
ES – El célebre aforismo de Caravaggio y el envase similar a una lata de pintura remarcen la luz RGB del MultiPot+.

2
IT – Il coperchio del vaso è sia una presa multipla che un vassoio su cui riporre gli apparecchi a ricaricare.
EN – The cover of the vase acts both as a multiple outlet and as a tray for holding the devices being recharged.
DE – Der Deckel der Vase ist sowohl eine Mehrfachsteckdose als auch ein Tablett zum Aufsetzen der nachzuladenden Geräte.
FR – Le couvercle du vase est une prise multiple, ainsi qu'un plateau sur lequel ranger les appareils à recharger.
ES – La cubierta del florero es un toma múltiple o una bandeja sobre la cual se pueden colocar los aparatos para cargar.

Design Donegani & Lauda
Year 05 – 14

Category: Table

MultiPot+: Table

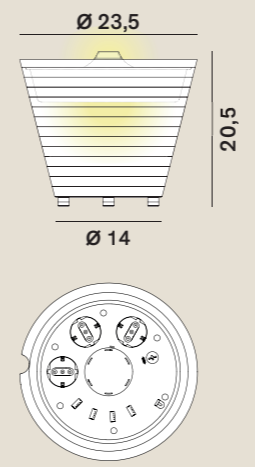

Light Source	MID POWER LED RGB
Power	3,6 Watt
Kelvin	3.000
Dimmer	touch
Lumen	280
CRI	90
USB port	4
Europlugs	3

Class **A / A+ / A++**

Catalogue



design:
Paolo Dell'Elce
year: 17

IT – Sospensione generata dalla sovrapposizione di elementi circolari. È interamente realizzata in alluminio e pannelli in medium-density light. Il disco centrale supporta la sorgente Led e i dischi esterni, disposti su vari piani, compongono una geometria discreta ma al contempo scenografica.

EN – The suspension-effect is produced by the overlapping of circular elements. Entirely made of aluminum and medium-density light panels. The central disk supports Led sources and external disks, which are arranged on different levels, producing an unobtrusive yet dramatic geometry.



DE – Eine Hängeleuchte, die aus überlagerten kreisförmigen Elementen gefertigt ist. Sie ist vollständig aus Aluminium und MDF-Leichtfaserplatten gefertigt. Die zentrale Scheibe trägt die Led-Lichtquellen und die äußeren Scheiben sind auf verschiedenen Niveaus angeordnet und bilden eine diskrete aber zugleich szenografisch wirkende Geometrie.

FR – Une suspension engendrée par la superposition d'éléments circulaires. Elle est entièrement constituée d'aluminium et de panneaux en medium-density light. Le disque central supporte les sources Led et les disques externes, disposés sur différents niveaux, composent une géométrie discrète mais en même temps très spectaculaire.

ES – Suspensión generada por la superposición de elementos circulares. Íntegramente realizada en aluminio y paneles con luz de densidad media. El disco central soporta la fuente de Led y los discos externos, dispuestos sobre varios planos, componen una geometría discreta, pero al mismo tiempo, escenográfica.





156 Overlap

1

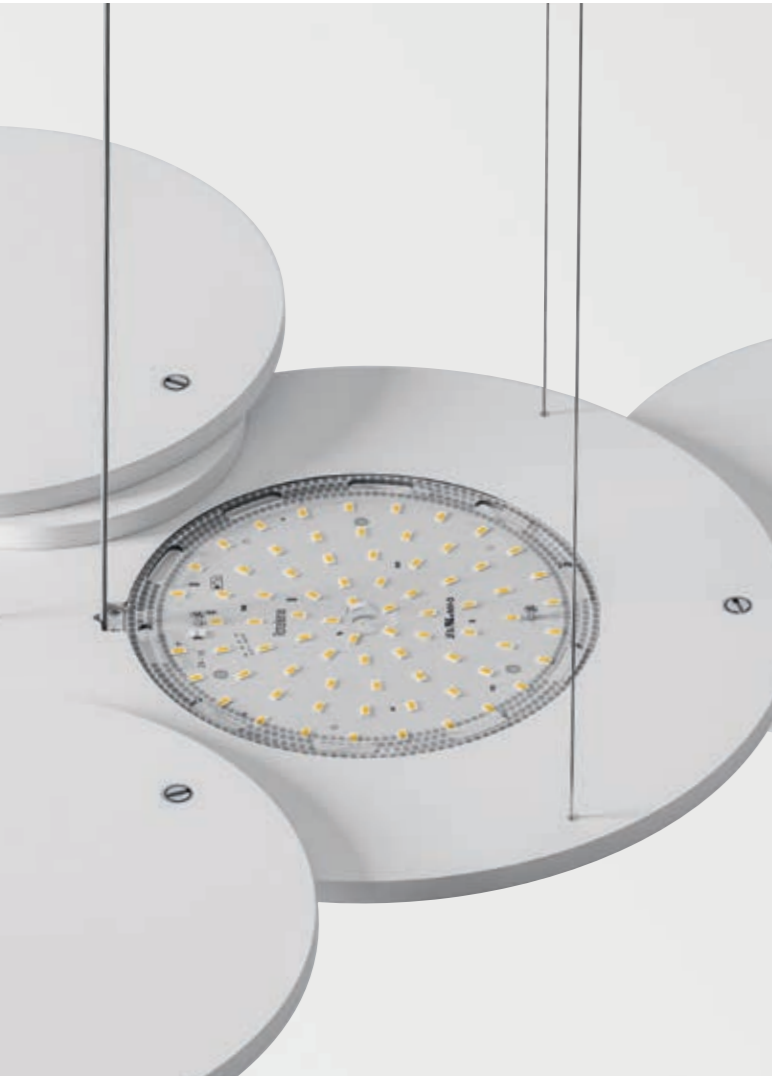

2



1
IT – Luce con emissione indiretta e diffusa.
EN – Indirect and soft light. DE – Licht mit indirekter und gestreuter Verteilung.
FR – Lumière avec émission indirecte et diffuse. ES – Luz con emisión indirecta y difusa.

2
IT – Sistema di fissaggio a soffitto con tendicavi regolabili. EN – Ceiling fastening system with adjustable cable tensioner.
DE – Deckenbefestigungssystem mit verstellbaren Kabelspannern. FR – Système de fixation au plafond avec dispositif réglable de mise sous tension des câbles.
ES – Sistema de fijación en el cielorraso con pasacables regulables.

Design
Paolo Dell'Elce

Year
17

Category: Suspension 

157

Overlap: Suspension

cod: H1

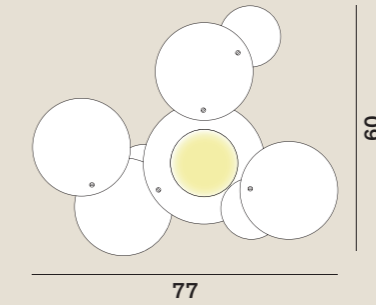
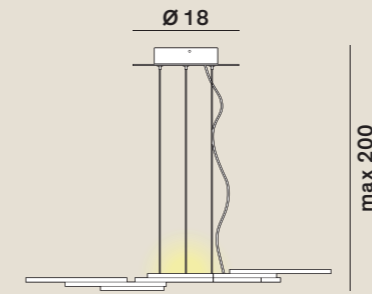

Light Source	MID POWER LED
Power	34 Watt
Kelvin	2.700, 3.000
Dimmer	phase
Lumen	4.000
CRI	90
Class	A / A+ / A++

Examples of configuration

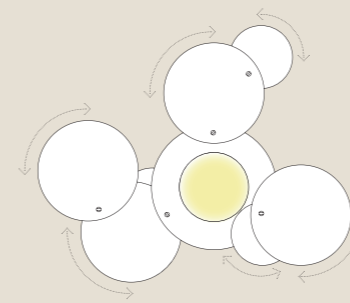

N°1

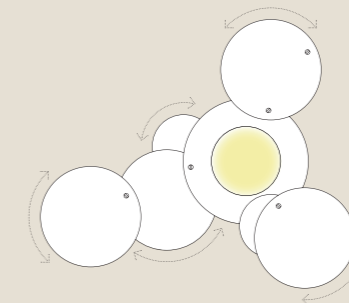

N°2

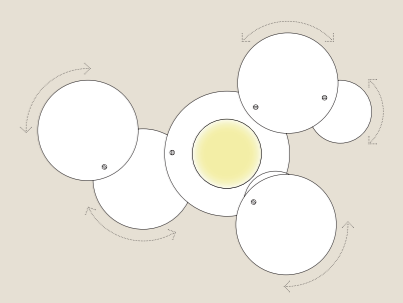

N°3

N°1, 2, 3

IT – Gli elementi che circondano il disco centrale, possono essere ruotati a piacere per creare differenti configurazioni.
EN – The elements surrounding the central disc can be freely rotated to create different configurations.
DE – Die rings um die zentrale Scheibe angeordneten Elemente können beliebig gedreht werden, um unterschiedliche Konfigurationen zu gestalten.
FR – Les éléments qui entourent le disque central peuvent être tournés à volonté afin de donner naissance à différentes configurations.
ES – Los elementos que rodean el disco central se pueden rotar como uno desea para crear diversas configuraciones.

Catalogue



63

White (matt)

Satin selection (upon request)

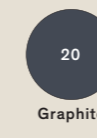

20

Graphite

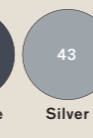

43

Silver

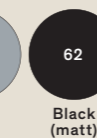

62

Black (matt)

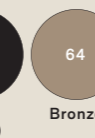

64

Bronze

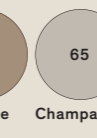

65

Champagne

Your favourite Colour:

- RAL
- Pantone
- NCS

design:
Paolo Rizzatto
year: 19

IT – Lampade a sospensione a luce diretta e concentrata. La forma organica è realizzata a partire dalla lavorazione di una unica lastra di metallo. Le finiture interne ed esterne sono differenziate per utilizzare le qualità riflettenti delle superfici metalliche.

EN – Suspension lamps providing direct, focused light. The organic shape is achieved by processing a single metal sheet. The internal and external finishes are differentiated so as to exploit the different reflection qualities of the metal surfaces.



DE – Hängelampen mit direktem und konzentriertem Licht. Die organische Form entsteht aus der Verarbeitung einer einzelnen Metallplatte. Die Innen- und Außenfinishes werden unterschiedlich verarbeitet, um die reflektierenden Eigenschaften der Metalloberflächen zu nutzen.

FR – Lustres à lumière directe et concentrée. La forme organique est réalisée en usinant une seule plaque de métal. Les finitions à l'intérieur et à l'extérieur sont différenciées pour faire usage des propriétés réfléchissantes des surfaces métalliques.

ES – Lámparas para colgar de luz directa y concentrada. La forma orgánica está realizada a partir de la elaboración de una única lámina de metal. Los acabados internos y externos están diferenciados para utilizar las cualidades reflectantes de las superficies metálicas.



162
Pomi



Design
Paolo Rizzato

Year
19

Category: Suspension 

163

Pomi: Suspension

cod: H1, H2, H3

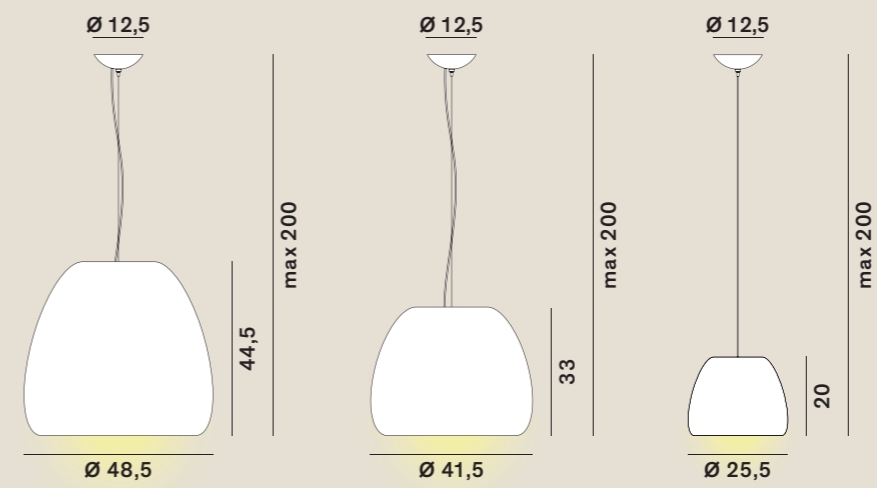

Light Source E27 LED

Class A / A+ / A++

Catalogue



Your favourite Colour:

- RAL
- Pantone
- NCS

design:
Dante Donegani
& Giovanni Lauda
year: 13

IT – Lampada da terra a luce indiretta semplice ed elegante, Prince si sviluppa da una base circolare che prosegue con un gambo sottile sul cui è fissata una corona in pressofusione di alluminio che nasconde al suo interno una sorgente LED ad alta performance.

EN – This simple and elegant indirect-light floor lamp rises from a circular base with a thin stem on top of which an aluminium die-cast crown is attached that conceals a high performance LED source.

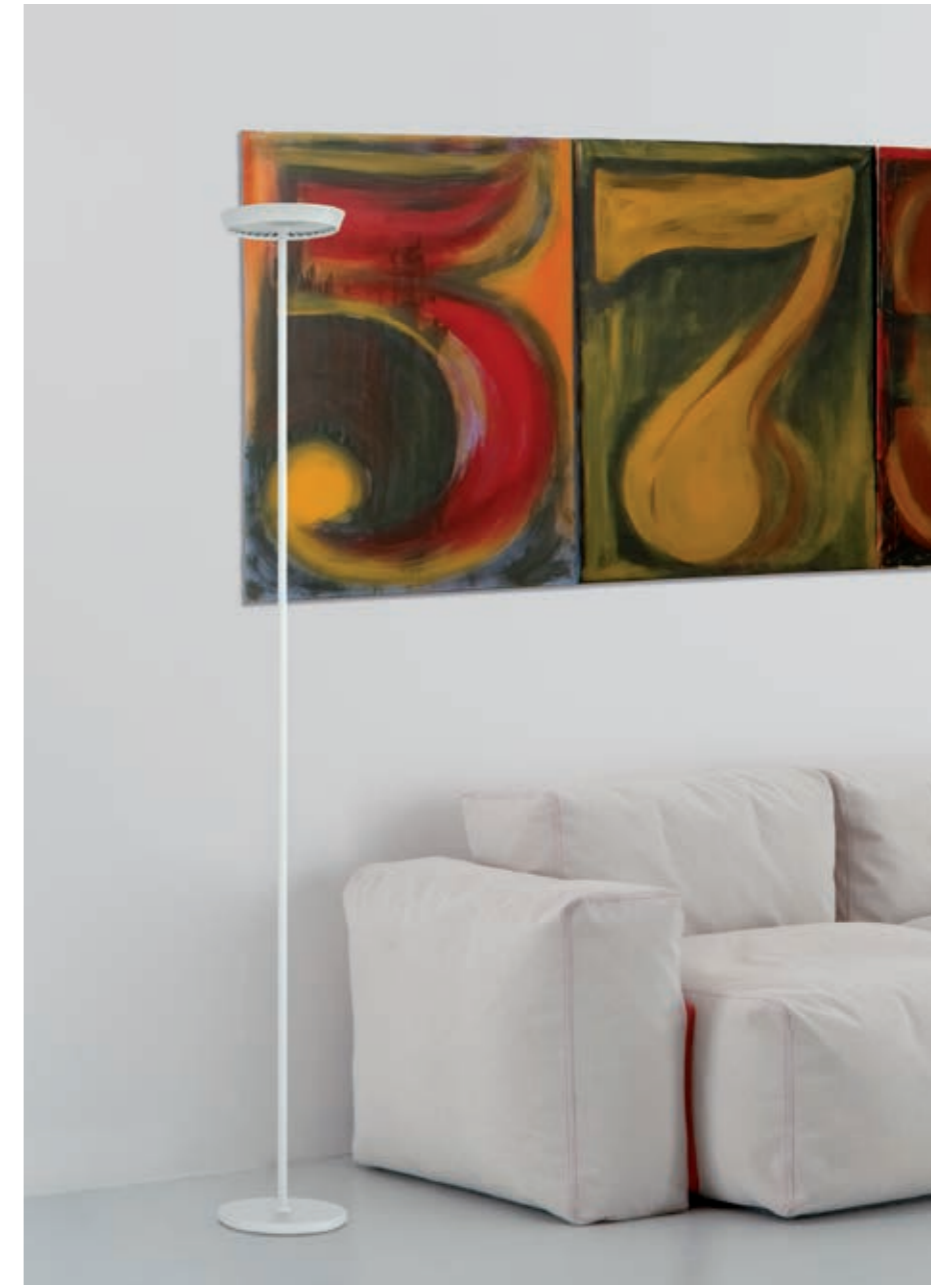

DE – Prince ist eine schlichte, elegante Bodenleuchte mit indirektem Licht. Vom kreisrunden Fuß erhebt sich ein dünner Schaft, auf dem ein Kranz aus Aluminium-Druckguss befestigt ist, in dessen Innerem sich eine Hochleistungs-Ledlampe verbirgt.

FR – Lampadaire à la lumière tamisée et élégante, Prince se développe depuis une base circulaire qui se poursuit par une mince tige à laquelle est fixée une couronne en aluminium moulé sous pression, qui cache en son sein une source Led à haute performance.

ES – Prince es una lámpara de pie, con luz indirecta, sencilla y elegante, que se desarrolla a partir de una base circular que continúa con una barra fina sobre la que se halla fijada una corona de aluminio moldeado a presión que oculta en su interior una fuente de LED de alto rendimiento.

166
Prince



Prince: Floor

cod: F1

Ø 22,4



180

Ø 23

Light Source	MID POWER LED
Power	58 Watt
Kelvin	2.700
Dimmer	push button
Lumen	5.300
CRI	90

Class **A / A+ / A++**

Catalogue



63

White (matt)

Satin selection (upon request)

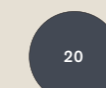

20

Graphite

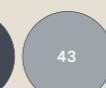

43

Silver

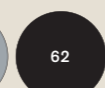

62

Black (matt)



64

Bronze



65

Champagne

Your favourite Colour:

- RAL
- Pantone
- NCS

Design
Donegani & Lauda

Year
13

Category: Floor 

design:
Federica Cevasco
year: 13

IT – La forma del cubo incastonato nel muro è solo un effetto prospettico. La lampada, costruita in alluminio pressofuso, sporge dalla parete solo di pochi centimetri per distribuire nell'ambiente un potente flusso di luce indiretta.

EN – The cube shape pressed into the wall is only a perspective effect. In fact, the lamp emerges from the wall by only a few centimetres to distribute a powerful flow of indirect light to the living environment.



DE – Der Eindruck eines in der Wand steckenden Würfels ist ein rein perspektivischer Effekt. Die aus Aluminium-Druckguss hergestellte Leuchte ragt nur wenige Zentimeter aus der Wand heraus und verstreut im Raum einen kraftvollen Strom indirekten Lichts.

FR – La forme d'un cube encastré dans le mur n'est qu'un effet de perspective. La lampe, formée d'aluminium moulé sous pression, ne se trouve en saillie sur la paroi que de quelques centimètres, afin de diffuser dans le milieu ambiant un puissant flux de lumière indirecte.

ES – La forma del cubo engarzado en la pared es sólo un efecto de perspectiva. La lámpara, construida con aluminio moldeado a presión, sobresale de la pared sólo unos centímetros para distribuir en el ambiente un potente flujo de luz indirecta.

170
QB



QB: Wall

cod: W0

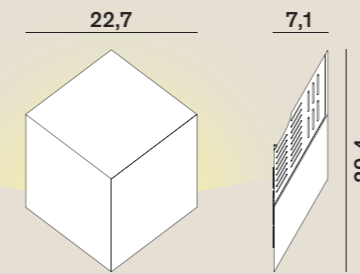

Light Source	MID POWER LED
Power	25 Watt
Kelvin	2.700
Dimmer	phase
Lumen	2.300
CRI	90
Class	A / A+ / A++

Catalogue



Satin selection (upon request)

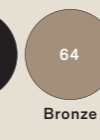
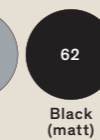
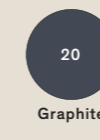

Your favourite Colour:

- RAL
- Pantone
- NCS

Design
Federica Cevasco

Year
13

Category: Wall

design: Habits
year: 19

IT – È una lampada da tavolo a luce dinamica in grado di migliorare lo svolgimento delle attività che richiedono concentrazione ed attenzione. Due volumi elementari racchiudono un sofisticato sistema di sensori e di ottiche che permettono alla luce di modificarsi in ampiezza, intensità e temperatura colore per garantire – in ogni occasione – la condizione ideale per svolgere un compito visivo e cognitivo.

EN – This is a dynamic lighting table lamp capable of improving the performance of activities that require concentration and care. Two elementary volumes enclose a sophisticated system of sensors and optics that allow the light to change in amplitude, intensity and correlated colour temperature so as to guarantee, in any occasion, the ideal conditions for performing a visual and learning task.

Focus
Smart+

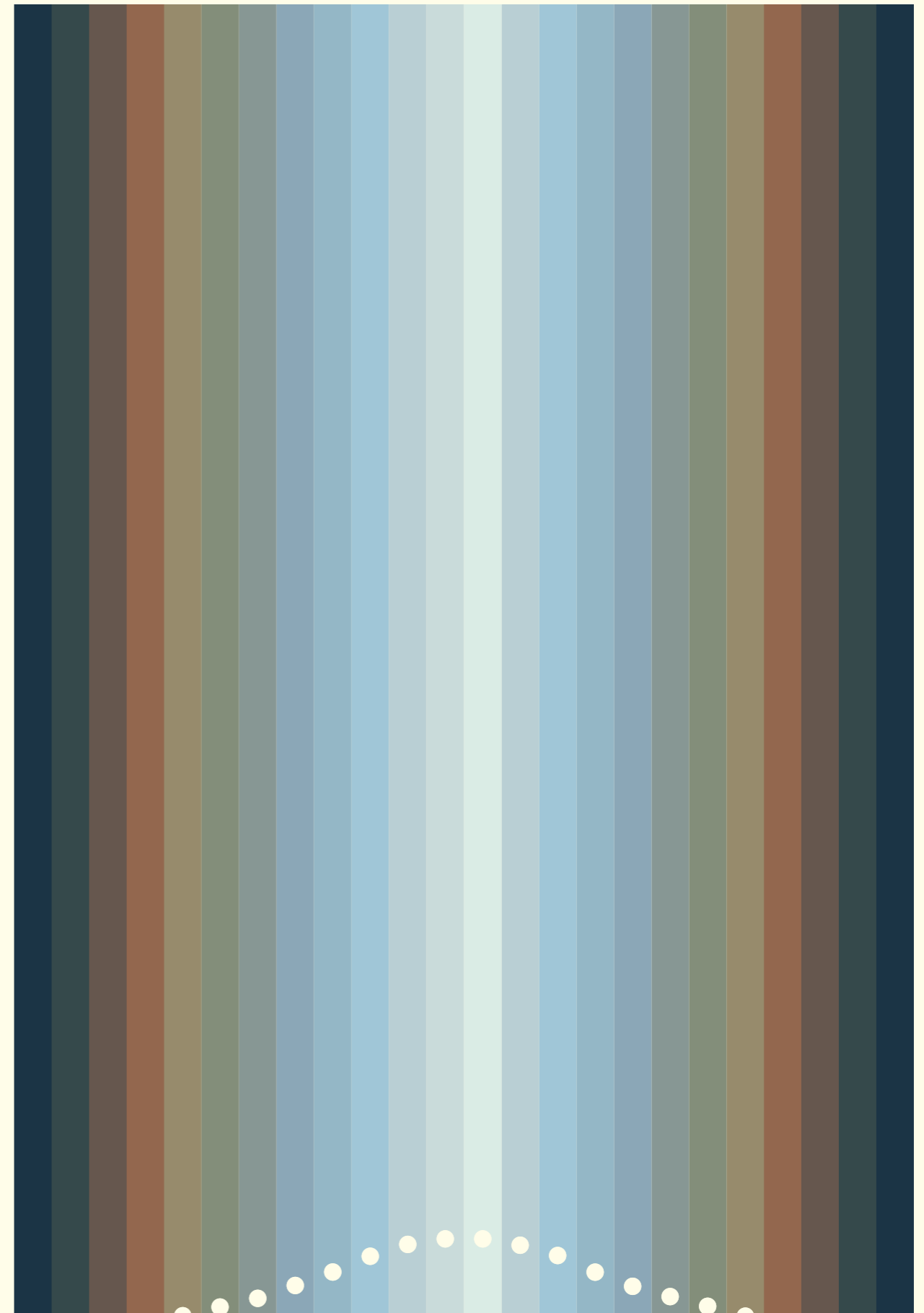

A

Smart+

Smart+ una lampada proattiva, cioè intelligente, dinamica e responsiva, che rappresenta un supporto e una guida nelle attività lavorative, poiché aiuta l'utente ad eseguire, al meglio delle proprie possibilità, compiti che richiedono concentrazione e/o attenzione sostenuta.

Essa è il primo risultato di un programma di ricerca di Rotaliana dal nome *effective light*. Tale ricerca è centrata sullo sviluppo di nuovi concept di apparecchi luminosi il cui obiettivo principale è di accompagnare e sostenere specifici stati mentali e le attività ad essi connesse.

Grazie alla sua capacità di raccogliere ed interpretare le informazioni al contorno, che siano ambientali e/o proprie dell'utente, la lampada è capace di modulare e adeguare il proprio output luminoso a seconda delle contingenti situazioni e basandosi sui principi di luce biologica recentemente scoperti.

Smart+ is a proactive, i.e. intelligent, dynamic and responsive lamp, that supports and guides you when you work because it helps you perform at your best any tasks that require concentration and/or continuous attention.

It is the first result of a research program conducted by Rotaliana called *effective light*. This research is centered on the development of a new lighting apparel concept, the main aim of which is to accompany and support specific mental states and the activities connected to them.

Thanks to its ability to detect and interpret the surrounding environmental and/or user information, the lamp can modulate and adjust its light output according to the contingent situations and based on the recently discovered principles of biological light.



PREMESSE SCIENTIFICHE

La recente scoperta in campo neurofisiologico di un terzo tipo di recettore nell'apparato visivo ha messo in gioco un ulteriore fattore da tenere in considerazione nel progetto illuminotecnico: quello biologico o non visivo. Il cosiddetto 'terzo occhio' non è coinvolto nella formazione delle immagini ma è responsabile del buon funzionamento del nostro ritmo circadiano attraverso un meccanismo di continua sincronizzazione di un processo che è endogeno, ma richiede un segnale esterno di regolarizzazione costante. Le nostre funzioni vitali sono strettamente legate al ritmo circadiano e al coordinato rilascio di ormoni che non solo regolano il ciclo veglia-sonno ma altri altrettanto importanti cicli vitali, quali quelli che regolano i cambi di temperatura corporea, le variabilità delle frequenze cardiache, la digestione, ecc., influenzando indirettamente il nostro stato mentale. La luce che determina questa sincronizzazione è quella naturale, che, come ben sappiamo, cambia continuamente nel corso della giornata e risponde ad una dinamicità che costituisce il riferimento e anche la sfida che attualmente l'illuminotecnica sta affrontando. È importante considerare anche altre sollecitazioni, come quelle psicologiche e visive, le quali assecondano o contrastano le nostre naturali predisposizioni cognitive e contribuiscono a definire il quadro più preciso della nostra risposta fisica e soprattutto mentale.

SCIENTIFIC BACKGROUND

The recent discoveries made in neurophysiology regarding a third type of receptor in our sight apparatus has brought into play yet another factor to be taken into consideration when designing technical lighting fixtures, namely the biological, non-visual factor. The so-called 'third eye' is not involved in the formation of images but rather is responsible for the proper functioning of our circadian rhythm via a mechanism of continuous synchronisation of a process that although endogenous requires an external constant regularization signal. Our vital functions are closely linked to our circadian rhythm and to the coordinated release of hormones that regulate not only the wake/sleep cycle but also other equally important life cycles, such as those that regulate body temperature, changes in heart frequency, digestion, etc., thereby indirectly affecting our mental state. The light that triggers this synchronization is natural light that, as we all know, varies continuously throughout the day and shows such dynamic features as to represent the point of reference as well as the challenge that lighting technology is currently addressing. One must consider other forces as well, such as the psychological and visual ones, that support or contrast our natural cognitive inclinations and contribute to the definition of a more precise pattern for our physical and, most importantly, mental response.

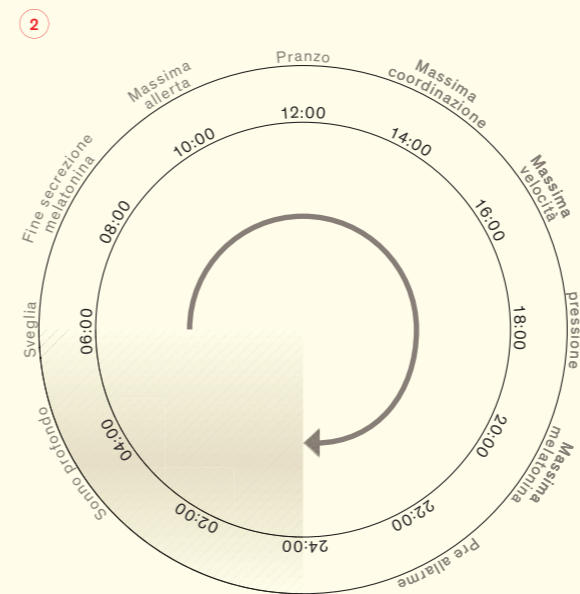
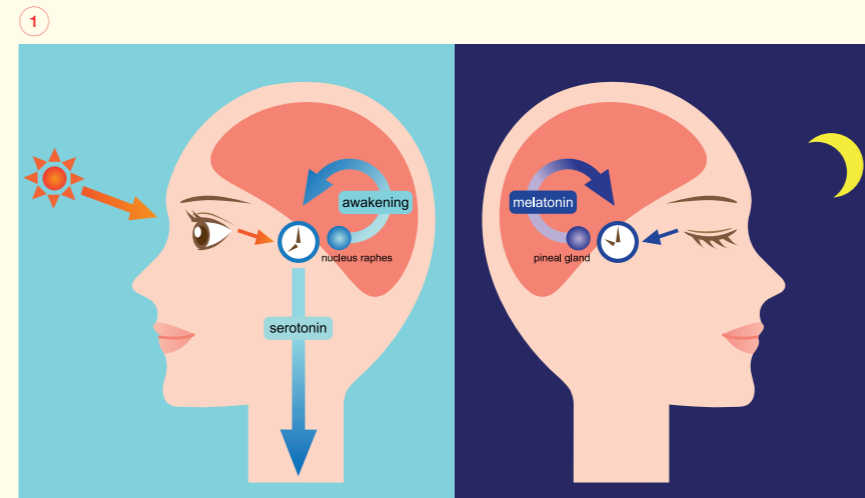

1 IT – La luce del mattino funziona come sincronizzatore del nostro ritmo circadiano. EN – The morning light works as a synchroniser of our circadian rhythm. DE – Das Morgenlicht dient als Synchronisator für unseren zirkadianen. FR – La lumière du matin fonctionne comme synchroniseur de notre rythme circadien. ES – La luz de la mañana funciona como sincronizador de nuestro ritmo circadiano.

2 IT – L'orologio biologico scandisce i ritmi delle nostre attività quotidiane. EN – Our biological clock sets the rhythm of our daily activities. DE – Die biologische Uhr kennzeichnet den Rhythmus unserer täglichen Aktivitäten. FR – L'horloge biologique bat le temps des activités quotidiennes. ES – El reloj biológico articula los ritmos de nuestras actividades cotidianas.

COME FUNZIONA

Smart+ in modalità ‘focus’ si esprime attraverso una luce biodinamica, cioè una luce che viene emessa secondo cicli luminosi distinti per intensità, temperatura di colore, tipo di diffusione. La loro differenziazione è definita nel rispetto del ritmo circadiano e di tutti gli altri processi fisiologici ad esso collegati, che, direttamente o indirettamente, influenzano le nostre capacità cognitive. Il ciclo che si attiva è il risultato sia delle scelte dell’utente (partecipazione attiva – autovalutazione del proprio stato psicofisico – scelta della durata del compito), sia dei dati fisico-ambientali (orario e luce contesto) rilevati automaticamente. In ogni caso il settaggio luminoso risponde a due distinti programmi: uno diurno e uno serale, a seconda del momento della giornata in cui la lampada viene usata.

HOW IT WORKS

Smart+ in ‘focus’ mode expresses itself via a bio-dynamic light, namely a light that is emitted based on light cycles differentiated by intensity, colour temperature and diffusion type. Such differentiation is defined in compliance with the circadian rhythm and with all of the other physiological processes connected to it and that directly or indirectly affect our cognitive abilities. The cycle that is activated is the result of both the user’s choices based on active participation (self-assessment of one’s psycho-physical status – choice of task duration time), and the psycho-environmental data (time of day and context lighting) that are detected automatically. In any case, the light setting responds to two distinct programs: a daytime program and an evening program, according to the time of day at which the lamp is used.

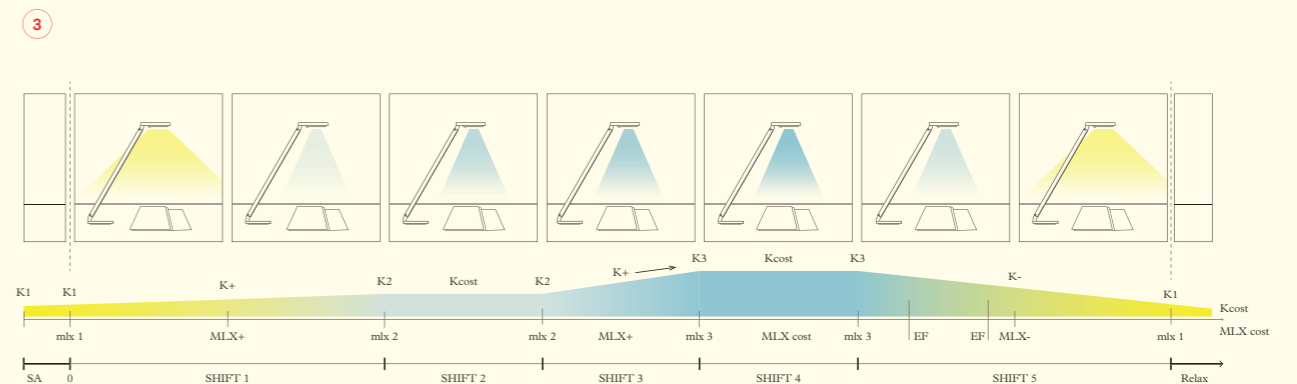

3 IT – La distinzione tra programma diurno e serale definisce anche una differenziazione di valori luminosi di riferimento e dei limiti temporali, sia per i pattern delle sequenze dei cicli che nelle impostazioni del ciclo stesso. EN – The distinction between daytime program and evening program also defines a differentiation between light values of reference and between time limits, both for the cycle sequence patterns and for the settings of the cycle itself. DE – Die Unterscheidung zwischen Tages- und Abendprogramm definiert auch eine Differenzierung von Referenzlichtwerten und Zeitgrenzen, sowohl für die Sequenzmuster der Zyklen als auch in den Einstellungen des Zyklus selbst. FR – La distinction entre programme diurne et programme nocturne définit également une différenciation de valeurs lumineuses de référence et de limites temporales, aussi bien comme modèles de séquences de cycles que comme réglages du cycle en soi. ES – La distinción entre programa diurno y nocturno define también una diferenciación de valores luminosos de referencia y de los límites temporales, tanto para los patrones de las secuencias de los ciclos como en las definiciones del ciclo mismo.

La modalità ‘focus’ è possibile sia con che senza l’ausilio di smartphone, anche se l’uso di una applicazione dedicata ottimizza il funzionamento, soprattutto per la capacità di raccogliere e conservare dati, e di restituire report valutativi e statistici, che definiscono un preciso profilo di utenza. Il fattore ‘tempo’ – cioè la durata del task, che è impostata autonomamente – ha un ruolo importantissimo nella programmazione dei cicli luminosi, dal momento che l’attività di concentrazione ci sottopone ad uno stress che, da positivo e quindi produttivo, nel tempo si trasforma in negativo, controindicato per un’attività lavorativa. Per questo motivo esiste un limite temporale per il singolo ciclo di 90 minuti. Dal momento che l’esecuzione di un task esige quasi sempre tempi prolungati, l’intelligenza della lampada fa sì che si predispongano pattern di funzionalità e sequenze di pause, resettaggi, assessment e cicli lavorativi nel rispetto dei parametri salutogenici.

You can use the ‘focus’ mode either with or without the help of your smartphone, although the use of a dedicated application optimises its operation, especially thanks to the ability to collect and store data and to release assessment and statistical reports that define a specific user profile. The ‘time’ factor – i.e. the duration of the task, which is set autonomously – plays a vital role in programming the lighting cycles, since the activity of being concentrated stresses you first in a positive way, then negatively, thereby becoming counterproductive. For this reason, there is a time limit of 90 minutes for each single cycle. Since the execution of a task almost always requires long periods of time, the intelligence of the lamp makes sure that operation patterns and sequences of pauses, resets, assessments and work cycles are set up according to health-inducing parameters.

I VANTAGGI

La considerazione degli aspetti biologici della luce, in aggiunta ai più tradizionali e noti fattori visivi ed emozionali, e la disponibilità di un profilo utente continuamente aggiornato, conferiscono alla lampada un livello di qualità molto alto. La gestione intelligente di tale complessità attribuisce al prodotto un’efficacia che non riguarda solo quella energetica, luminosa ed estetica, ma riguarda soprattutto la sua funzione educativa rispetto a quello che è il comportamento corretto e salubre di riferimento.

BENEFITS

The consideration of the biological aspects of light, in addition to the more traditional and well-known visual and emotional factors, along with the availability of a continuously updated user profile, significantly enhances the lamp’s level of quality. The intelligent management of such complexity supplements the product with a high level of energetic, luminous and aesthetic effectiveness but above all with an educational function regarding the correct and healthy behaviour of reference.

4

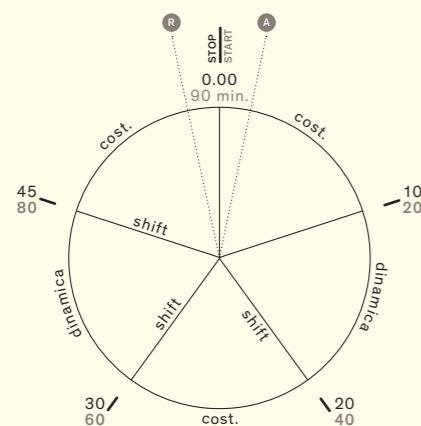

4

IT – Schema generico del ciclo focus. Gli shifts (intervalli di luce costante/dinamica) dipendono da input dell’utenza: AUTOVALUTAZIONE (stato psicofisico) e TEMPO (task), da cui dipendono anche il Rilassamento (alla partenza) e il Reset (in chiusura). EN – General layout of the focus cycle. The shifts (constant/dynamic light intervals) depend on the user’s input: SELF-ASSESSMENT (psycho-physical state) and TIME (task), from which also depend Relaxation (at the beginning) and Reset (at the end). DE – Allgemeines Schema des Fokus-Zyklus. Die Verschiebungen (konstante/dynamische Lichtbereiche) hängen von der Benutzereingabe ab: SELBSTBEURTEILUNG (psychophysischer Zustand) und ZEIT (Aufgabe), von denen auch Entspannung (beim Starten) und Zurücksetzung (beim Schließen) abhängen. FR – Schéma général du cycle focus. Les changements (intervalles de lumière constante / dynamique) dépendent des données entrées par l’usager: AUTO-EVALUATION (état psychophysique) et TEMPS (tâche) dont dépendent également la décontraction (au départ) et la remise à zéro (en fermeture). ES – Esquema genérico del ciclo focus. Los shifts (intervalos de luz constante/dinámica) dependen de los datos que provee el usuario: AUTOEVALUACIÓN (estado psicofísico) y TIEMPO (tarea), de los cuales dependen también la Relajación (al inicio) y el Reinicio (en el cierre).



Smart+

Smart+ 'flat': PRESET e MANUALE

In aggiunta alla modalità 'focus' (smart) esiste una funzionalità 'flat', che esprime una usabilità più 'friendly'. L'interazione con l'utente è semplificata e concede una scelta tra 5 settaggi luminosi predefiniti (preset), o la possibilità di regolare (manuale) 3 parametri (intensità, colore e cono luce), all'interno di una griglia rigida di valori accettabili. In entrambi i casi si tratta di illuminazione statica, in cui non entrano in gioco algoritmi complessi, ma si fa riferimento a condizioni particolari di luce naturale che predispongono a stati d'animo specifici. I nomi sono un chiaro riferimento a quello che è il loro tipo di illuminazione: Chiar di luna, Raggio di sole, Nuvola, Alba, Tramonto. Si tratta di atmosfere più che di luci funzionali, e questo per fare in modo che la modalità 'flat', oltre a permettere una semplicità di uso, possa anch'essa esprimere coerenza con la filosofia/mission del filone *effective light*, che promuove un maggiore consapevolezza del rapporto viscerale e fondamentale che noi uomini abbiamo con la luce.

Smart+ 'flat': PRESET and MANUAL

In addition to the 'focus' (smart) mode, there is a 'flat' mode, that expresses a more 'friendly' usability. Lamp/user interaction is thereby simplified and allows to select among 5 pre-set light settings (preset), or to adjust (manuale) 3 parameters (intensity, colour and beam angle), inside a rigid grid of acceptable values. In both cases, the lighting is static and therefore does not require any complex algorithms, but refers to specific conditions of sunlight that are conducive to specific states of mind. The names clearly refer to what the illumination is like: Chiar di luna (Moonlight), Raggio di sole (Sunray), Nuvola (Cloud), Alba (Sunrise), Tramonto (Sunset). More than functional lights, they are atmospheres, and this allows the 'flat' mode to not only provide simplicity of use, but also to express its coherence with the philosophy/mission of the *effective light* line that promotes greater awareness of the visceral and fundamental relationship binding mankind to light.

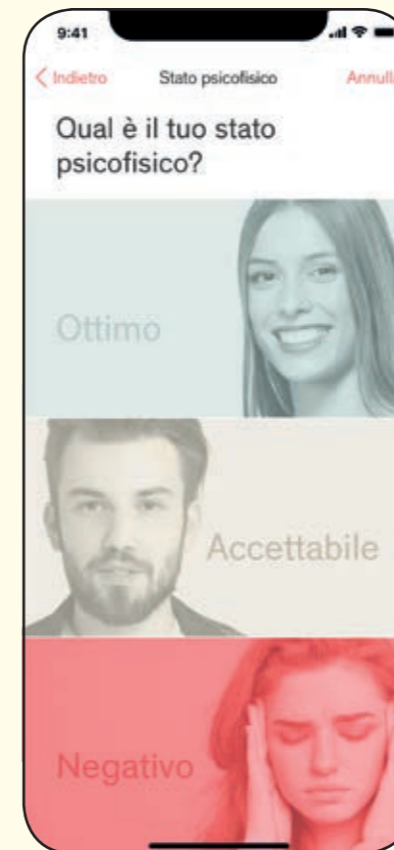

5



6

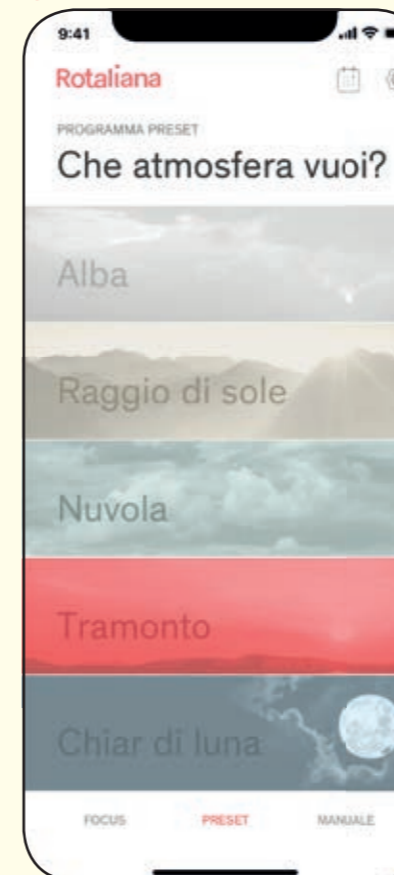

5
IT – Il comando PRESET e la lista delle 5 configurazioni luminose da scegliere.
EN – The PRESET command and the list of 5 light configurations to choose from.
DE – Der Befehl PRESET und die Liste der 5 zur Auswahl stehenden Lichtkonfigurationen.
FR – La commande de PREREGLAGE et la liste des 5 configurations lumineuses à choisir.
ES – El mando PRESET y la lista de las 5 configuraciones luminosas que se pueden elegir.

6
IT – Il comando MANUALE e i 3 parametri luminosi (CCT, I, CONO) variabili interdipendenti, cioè con variabilità vincolata dai valori limite stabiliti (riconducibili ai 5 preset).
EN – The MANUAL command and the 3 light parameters (CCT, I, CONO) that are variable and interdependent, which means that their variability depends on the pre-set limit values (i.e. the 5 preset values).
DE – Der Befehl MANUELL und die voneinander wechselseitig abhängenden Lichtparameter (CCT, I, CONO), das heißt, Parameter mit einer an die festgelegten (auf die 5 Voreinstellungen zurückzuführenden) Grenzwerte gebundenen Variabilität.
FR – La commande de REGLAGE MANUEL et les 3 paramètres lumineux (CCT, I, CONO), qui sont variables mais interdépendants, autrement dit qui ont une variabilité liée à des valeurs limites établies (reconductibles aux 5 pré réglages).
ES – El mando MANUAL y los 3 parámetros luminosos (CCT, I, CONO) variables interdependientes, es decir, con variabilidad vinculada por los valores límite establecidos (atribuibles a los 5 predefinidos).

DE – Smart+ ist eine proaktive, intelligente, dynamische und reaktionsschnelle Lampe, die Unterstützung und Anleitung bei Arbeitsaktivitäten bietet, denn sie hilft dem Benutzer dabei, Aufgaben, die Konzentration und/oder dauerhafte Aufmerksamkeit erfordern, nach besten Kräften auszuführen. Die Lampe ist das erste Ergebnis eines Forschungsprogramms von Rotaliana mit dem Namen *effective light*. Diese Forschung konzentriert sich auf die Entwicklung neuer Beleuchtungskonzepte, deren Hauptziel es ist, bestimmte psychische Zustände und damit verbundene Aktivitäten zu begleiten und zu unterstützen. Dank ihrer Fähigkeit, für den Benutzer umgebungs- und/oder anwenderspezifische Randinformationen aufzunehmen und zu interpretieren, kann die Lampe ihre Lichtleistung gemäß den jeweiligen Situationen und basierend auf den kürzlich entdeckten Prinzipien des biologischen Lichts modulieren und anpassen.

WISSENSCHAFTLICHE VORAUSSETZUNGEN

Die jüngste neurophysiologische Entdeckung eines dritten Rezeptortyps im Sehapparat hat einen anderen Faktor ins Spiel gebracht, der bei der Beleuchtungsplanung berücksichtigt werden muss: den biologischen oder nicht-visuellen Faktor. Das sogenannte "dritte Auge" ist nicht an der Bilderzeugung beteiligt, sondern ist für das reibungslose Funktionieren unseres zirkadianen Rhythmus durch einen Mechanismus der Dauersynchronisation eines endogenen Prozesses verantwortlich, der jedoch ein konstantes externes Regulationssignal erfordert. Unsere Vitalfunktionen sind eng mit dem zirkadianen Rhythmus und der koordinierten Freisetzung von Hormonen verbunden, die nicht nur den Schlaf-/Wachzyklus, sondern auch andere ebenso wichtige Vitalzyklen regulieren, wie zum Beispiel die Änderung der Körpertemperatur, die Schwankungen der Herzfrequenzen, den Stoffwechsel usw., die sich indirekt auf unseren Geisteszustand auswirken. Das diese Synchronisation bestimmende Licht ist das natürliche Licht, das sich bekanntlich im Laufe des Tages ständig ändert und eine Dynamik zeigt, welche die Referenz sowie

die Herausforderung darstellt, mit der die Beleuchtungstechnik zurzeit konfrontiert ist. Es ist darüber hinaus wichtig, weitere, beispielsweise psychologische und visuelle Reize zu berücksichtigen, die unsere natürlichen kognitiven Veranlagungen unterstützen oder diesen entgegenwirken und dazu beitragen, ein möglichst präzises Bild unserer körperlichen und vor allem geistigen Reaktion zu definieren.

1 2

FUNKTIONSWEISE

Smart+ drückt sich im 'fokus'-Modus durch ein biodynamisches Licht aus, das heißt, ein Licht, das gemäß Lichtzyklen abgestrahlt wird, die sich durch Lichtstärke, Farbtemperatur und Art der Streuung unterscheiden. Diese unterschiedlichen Zyklen werden im Verhältnis zum zirkadianen Rhythmus und zu allen anderen damit verbundenen physiologischen Prozessen definiert, die unsere kognitiven Fähigkeiten direkt oder indirekt beeinflussen. Der aktivierte Zyklus ist das Ergebnis sowohl der Wahlen des Benutzers im Rahmen einer aktiven Teilnahme (Selbstbewertung des eigenen psychophysischen Zustands – Wahl der Dauer der Aufgabe) als auch der automatisch ermittelten physischen Umgebungsdaten (Zeit- und Kontextlicht). In jedem Fall reagiert die Beleuchtungseinstellung auf zwei verschiedene Programme: ein Tag- und ein Abendprogramm, je nach der Tageszeit, zu der die Lampe verwendet wird.

3

Der Modus 'fokus' ist sowohl mit als auch ohne Hilfe eines Smartphones möglich, wobei allerdings die Verwendung einer speziellen Anwendung den Betrieb optimiert, insbesondere dank der Möglichkeit, Daten zu sammeln und zu speichern, und auswertende und statistische Berichte zu liefern, die ein präzises Benutzerprofil definieren. Der Faktor "Zeit" – darunter ist die unabhängig eingestellte Dauer der Aufgabe zu verstehen – spielt eine sehr wichtige Rolle bei der Programmierung der Beleuchtungszyklen, da uns die Konzentrationsaktivität einem Stress unterwirft, der mit der Zeit von einer positiven und damit produktiven in eine negative, für eine Arbeitstätigkeit ungeeignete Belastung übergeht. Aus diesem

Grund gibt es für den einzelnen Zyklus ein 90-Minuten-Zeitlimit. Da die Ausführung einer Aufgabe fast immer längere Zeiten erfordert, stellt die Intelligenz der Lampe sicher, dass Funktionsmuster und Abfolgen von Pausen, Rücksetzungen, Beurteilungen und Arbeitszyklen unter Berücksichtigung gesundheitsfördernder Parameter vorbereitet werden.

4

VORTEILE

Die Berücksichtigung der biologischen Aspekte des Lichts zusätzlich zu den traditionelleren und bekannteren visuellen und emotionalen Faktoren, sowie die Verfügbarkeit eines ständig aktualisierten Benutzerprofils verleihen der Lampe ein sehr hohes Qualitätsniveau. Das intelligente Management dieser Komplexität verleiht dem Produkt eine Wirksamkeit, die nicht nur Energie, Licht und Ästhetik betrifft, sondern vor allem seine erzieherische Funktion in Bezug auf das korrekte und gesunde Referenzverhalten einbezieht.

Smart+ 'flat': PRESET und MANUELL

Zusätzlich zum 'fokus' (smart) – Modus gibt es eine 'flat'-Funktion, die für eine 'freundlichere' Bedienbarkeit steht. Die Interaktion mit dem Benutzer wird hier vereinfacht und ermöglicht die Auswahl zwischen 5 vordefinierten Beleuchtungseinstellungen (preset) oder der Möglichkeit, drei Parameter (Intensität, Farbe und Lichtkegel) (manuell) innerhalb einer starren Matrix annehmbarer Werte einzustellen.

5 6

In beiden Fällen handelt es sich um statisches Licht, bei dem keine komplexen Algorithmen zum Tragen kommen, sondern auf besondere Bedingungen des natürlichen Lichts, die für bestimmte Stimmungen sorgen, Bezug genommen wird. Die Namen sind ein klarer Hinweis auf die Art der Beleuchtung: Chiar di luna (Mondschein), Raggio di sole (Sonnenstrahl), Nuvola (Wolke), Alba (Morgengrauen), Tramonto (Sonnenuntergang). Es handelt sich mehr um Atmosphären als um Funktionsleuchten und zwar um sicherzustellen, dass der *flat*-Modus nicht nur eine einfache

Verwendung zulässt, sondern auch die Übereinstimmung mit der Philosophie/Mission der Reihe *effective light* ausdrücken kann, wodurch ein stärkeres Bewusstsein bezüglich der angeborenen und grundlegenden Beziehung, die wir Menschen mit Licht haben, geschaffen wird.

FR – Smart+ est une lampe proactive, autrement dite intelligente, dynamique et réactive, qui soutient l'utilisateur et qui le guide pendant son travail, en l'aidant à assurer ses tâches au mieux de ses capacités, lorsqu'elles exigent de la concentration et/ou une attention soutenue. Cette lampe est le premier résultat d'un programme de recherche de Rotaliana intitulé *effective light*. Cette recherche vise à développer de nouveaux concepts pour des appareils lumineux ayant notamment pour but d'accompagner et de soutenir des états d'esprit bien précis, ainsi que les activités qui y sont associées. Avec sa capacité de recueillir et d'interpréter des informations, que celles-ci concernent l'environnement et/ou que ce soient des renseignements appartenant en propre à l'utilisateur, la lampe est en mesure de moduler et d'ajuster sa puissance lumineuse en fonction de situations contingentes et en se basant sur des principes de lumière biologique découverts récemment.

PRINCIPES SCIENTIFIQUES

Dans le domaine neurophysiologique, la toute dernière découverte d'un troisième type de récepteur présent dans l'apparat visuel a mis en jeu un autre facteur à prendre en considération lorsqu'on étudie un appareil technique pour l'éclairage : le facteur biologique ou non-visuel. Ce que l'on appelle le "troisième œil" n'est pas impliqué dans la formation des images, mais est responsable du bon fonctionnement de notre rythme circadien à l'aide d'un mécanisme de synchronisation continue d'un processus qui est endogène mais a toutefois besoin d'un signal de régularisation constant venant de l'extérieur. Nos fonctions vitales sont étroitement liées au rythme circadien et à l'émission coordonnée d'hormones réglant non seulement le cycle de veille et de sommeil, mais aussi d'autres cycles vitaux tout aussi importants, comme ceux qui règlent les changements de température corporelle, les variabilités des fréquences cardiaques, la digestion,

etc., influençant ainsi indirectement notre état mental. La lumière qui influe sur cette synchronisation est la lumière naturelle, qui change continuellement au cours de la journée, comme c'est bien connu, et qui répond à un dynamisme devenu une référence, un défi que le monde technique de l'éclairage doit affronter à l'heure actuelle. Il est important de prendre en considération même d'autres contraintes, psychologiques et visuelles, qui soutiennent ou contrarient nos prédispositions cognitives naturelles et contribuent à définir un cadre plus précis de notre réponse physique et, surtout, mentale.

1 2

FONCTIONNEMENT

Smart+ en modalité "focus" s'exprime par une lumière biodynamique, émise en fonction de cycles lumineux distincts comme intensité, température de couleur, type de diffusion. Leur différenciation se définit conformément au rythme circadien et à tous les autres processus physiologiques qui y sont associés et qui, directement ou indirectement, affectent nos capacités cognitives. Le cycle qui s'active est le résultat aussi bien des choix de l'utilisateur, en une participation active (auto-évaluation de son propre état psychophysique – choix des temps de durée de la tâche), que de données physiques – environnementales (horaire et lumière du contexte) qui sont relevés automatiquement. Dans chaque cas, le réglage lumineux répond à deux programmes distincts: l'un pour le jour et l'autre pour le soir, en fonction du moment de la journée où l'on utilise la lampe.

4

La modalité 'fokus' est possible aussi bien avec que sans mobile multifonction, quoique l'emploi d'une application dédiée optimise le fonctionnement, surtout du fait de la possibilité de recueillir et de conserver des données, ainsi que de fournir des rapports d'évaluation et des statistiques, qui définissent un profil d'usager précis. Le facteur "temps" – soit la durée de la tâche qui est réglée de manière autonome – a un rôle important dans la planification des cycles lumineux, étant donné que l'activité de concentration nous soumet à un stress qui est positif au départ,

et donc productif, puis finit par devenir négatif et contre-indiqué pour le travail. C'est pourquoi il existe une limite temporelle pour le cycle, qui est de 90 minutes. Comme l'exécution d'une tâche exige presque toujours des délais prolongés, l'intelligence de la lampe fait en sorte que se mettent en place des modèles de fonctionnalité et des séquences de pauses, de remise à zéro, de vérification et de cycles de travail conformes aux paramètres de genèse de la santé.

4

AVANTAGES

La considération des aspects biologiques de la lumière, en plus des facteurs visuels et émotionnels plus traditionnels et mieux connus, ainsi que la disponibilité d'un profil utilisateur continuellement mis à jour, donnent à cette lampe une qualité haut de gamme. La gestion intelligente de cette complexité attribuée au produit une efficacité qui ne concerne pas seulement l'aspect énergétique, lumineux et esthétique, mais qui implique notamment sa fonction éducative par rapport à ce qui est le comportement correct et sain de référence.

Smart+ 'flat': PREREGLAGE et REGLAGE MANUEL

En plus de la modalité 'fokus' (smart), il existe une fonctionnalité *flat*, qui permet de faciliter l'emploi de la lampe. L'interaction avec l'utilisateur est simplifiée et donne le choix entre 5 réglages lumineux prédéfinis (prereglages), ou la possibilité d'un réglage sur le moment (réglage manuel) de trois paramètres (intensité, couleur et cône de lumière), dans le cadre d'un barème strict de valeurs acceptables.

5 6

Dans les deux cas il s'agit d'un éclairage statique n'exigeant pas d'algorithmes complexes, mais se rapportant à des conditions de lumière naturelle tout à fait particulières, qui préparent à des états d'âme précis. Les noms font clairement référence au type d'éclairage correspondant: Chiar di luna (Clair de lune), Raggio di sole (Rayon de soleil), Nuvola (Nuage), Alba (Aube), Tramonto (Coucher de soleil). Il s'agit d'atmosphères plus que de lumières fonctionnelles, et ceci pour faire en sorte que la modalité 'flat' permette non

seulement de simplifier l'emploi de la lampe, mais aussi de garantir la cohérence voulue avec le principe / la mission du concept *effective light*: une plus grande conscience du rapport viscéral et fondamental existant entre l'homme et la lumière.

ES – Smart+ una lámpara proactiva, es decir, inteligente, dinámica y eficaz, que representa un soporte y una guía en las actividades laborales porque ayuda al usuario a realizar, con sus mejores posibilidades, tareas que requieren concentración y/o atención continua. Ella es el primer resultado de un programa de investigación de Rotaliana cuyo nombre es *effective light*. Dicha investigación se centra en el desarrollo de nuevos conceptos de aparatos luminosos, cuyo objetivo principal es acompañar y sostener estados mentales específicos y las actividades conectados con ellos. Gracias a su capacidad de recoger e interpretar las informaciones del lugar, tanto ambientales como propias del usuario, la lámpara es capaz de modular y adecuar su iluminación según las situaciones contingentes y basándose en principios de la luz biológica recientemente descubiertos.

PREMISAS CIENTÍFICAS

El reciente descubrimiento en el campo neurofisiológico de un tercer tipo de receptor en el aparato visual ha puesto en juego un ulterior factor que se debe tener en consideración en el proyecto iluminotécnico: se trata del factor biológico o no visual. El llamado "tercer ojo" no participa en la formación de las imágenes pero es responsable del buen funcionamiento de nuestro ritmo circadiano a través de un mecanismo de continua sincronización de un proceso que es endógeno, pero requiere una señal externa de regulación constante. Nuestras funciones vitales están estrechamente vinculadas al ritmo circadiano y a la liberación coordinada de hormonas que no solo regulan el ciclo vigilia-sueño, sino también otros ciclos vitales tan importantes como este, como los que regulan los cambios de temperatura corporal, la variabilidad de las frecuencias cardíacas, la digestión, etc., influyendo indirectamente en nuestro estado mental. La luz que determina esta sincronización es la luz natural, que como bien se sabe, cambia continuamente durante la jornada y responde a un dinamismo que constituye la referencia, y también

el desafío, que la iluminotécnica está enfrentando actualmente. Es importante considerar también otros estímulos, como los psicológicos y visuales, que apoyan o contrastan con nuestras predisposiciones cognitivas naturales y contribuyen a definir el cuadro más preciso de nuestra respuesta física y, sobre todo, mental.

① ②

CÓMO FUNCIONA

Smart+ en modalidad "focus" se expresa a través de una luz biodinámica, es decir, una luz que se emite según ciclos luminosos distintos en intensidad, temperatura de color, tipo de difusión. Su diferenciación se define según el ritmo circadiano y todos los demás procesos fisiológicos relacionados con él que, en forma directa o indirecta, influyen en nuestras capacidades cognitivas. El ciclo que se activa es el resultado tanto de las elecciones del usuario (participación activa), (Autoevaluación del propio estado psicofísico – Elección de los tiempos de duración de la tarea), como de datos físico-ambientales (horario y luz del ambiente) detectados automáticamente. De todos modos, la definición luminosa responde a dos programas distintos: uno diurno y uno nocturno, según el momento del día en el cual se usa la lámpara.

③

La modalidad "focus" es posible ya sea con o sin el uso de un smartphone, aunque el uso de una aplicación dedicada optimiza el funcionamiento, sobre todo por la capacidad de recopilar y conservar datos, y de restituir informes de evaluación y estadísticos que definen un perfil preciso de usuario. El factor "tiempo" —es decir, la duración de la tarea que se imposta en forma autónoma— cumple un rol importantísimo en la programación de los ciclos luminosos, desde el momento en que la actividad de concentración nos somete a un estrés que, de positivo y productivo, con el paso del tiempo se transforma en negativo, contraindicado para una actividad laboral. Por este motivo, existe un límite de tiempo para cada ciclo de 90 minutos. Debido a que la ejecución de una tarea exige casi siempre tiempos prolongados, la inteligencia de la lámpara hace que se establezcan patrones de funcionalidad y secuencias de

pausas, reinicios, evaluaciones y ciclos de trabajo respetando parámetros salutogénicos.

④

LAS VENTAJAS

La consideración de los aspectos biológicos de la luz, junto a los factores visuales y emocionales más tradicionales y conocidos, y la disponibilidad de un perfil de usuario continuamente actualizado, confieren a la lámpara un nivel de calidad muy alto. La gestión inteligente de tal complejidad atribuye al producto una eficacia que no se refiere solamente a la energética, luminosa y estética, sino que se refiere sobre todo a su función educativa respecto de lo que es el comportamiento correcto y saludable de referencia.

Smart+ "flat":
PRESET y MANUAL

Además de la modalidad "focus" (smart), existe una función "flat", que expresa una posibilidad de uso más "friendly". La interacción con el usuario está simplificada y concede una elección entre 5 definiciones luminosas predefinidas (preset), o la posibilidad de regular (manual) 3 parámetros (Intensidad, Color y Cono de luz) dentro de una matriz rígida de valores aceptables.

⑤ ⑥

En los dos casos, se trata de iluminación estática, en la cual no entran en juego algoritmos complejos sino que se hace referencia a condiciones particulares de luz natural que predisponen a estados de ánimo específicos. Los nombres son una clara referencia al tipo de iluminación: Chiar di luna, Raggio di sole, Nuvola, Alba, Tramonto (Claro de Luna, Rayo de Sol, Nube, Alba, Atardecer). Se trata de atmósferas más que de luces funcionales, y esto para que la modalidad *flat*, además de permitir una simplicidad de uso, pueda expresar coherencia con la filosofía/misión del tema de *effective light*, que promueve una mayor consciencia de la relación visceral y fundamental que nosotros, los seres humanos, tenemos con la luz.



DE – Eine dynamische Tischlampe zur Leistungssteigerung bei Aktivitäten, die Konzentration und Aufmerksamkeit erfordern. Zwei Elementarvolumina enthalten ein ausgeklügeltes System von Sensoren und Optiken, durch die das Licht in Amplitude, Intensität und Farbtemperatur verändert werden kann, um zu jeder Gelegenheit die idealen Voraussetzungen für visuelle und kognitive Aufgaben zu gewährleisten.

Name: Smart+

FR – Il s'agit d'une lampe de table avec une lumière dynamique, en mesure d'améliorer l'exercice des activités qui demandent de la concentration et de l'attention. Deux volumes élémentaires renferment un système sophistiqué de capteurs et d'éléments optiques qui permettent à la lumière de se modifier en ampleur, intensité et température de couleur apte à garantir des conditions idéales pour assurer une tâche visuelle et cognitive à tout moment.

Data sheet: 179

ES – Una lámpara de mesa, con luz dinámica capaz de mejorar el desarrollo de actividades que requieren concentración y atención. Dos volúmenes elementales encierran un sofisticado sistema de sensores y ópticas que permiten que la luz modifique su amplitud, intensidad y temperatura de color para garantizar en todo momento la condición ideal para realizar una tarea visual y cognitiva.

IT – La luce dell'ambiente viene monitorata per garantire i livelli ottimali di contrasto ed evitare nel contempo sprechi energetici; inoltre un sensore ad infrarossi è in grado di riconoscere la presenza dell'utente e regolare automaticamente l'accensione e lo spegnimento della luce; un sensore laser permette invece di verificare la posizione della sorgente luminosa per garantirne il posizionamento ottimale. Il microprocessore all'interno della base è il cuore che regola questo insieme di dati, li decifra e li rende fruibili all'utente attraverso il piccolo schermo posto sulla base o, via bluetooth, ad una applicazione studiata per lo smartphone. Impostando il proprio livello di stress e gli obiettivi prefissati, la lampada restituisce un ciclo luminoso personalizzato ed ottimizzato in funzione dei differenti momenti della giornata allineando la luce artificiale ai ritmi biologici.

EN – The room light is monitored to ensure optimal contrast levels and at the same time prevent the wasting of energy. Also, an infra-red sensor is capable of identifying the presence of the user and thereby automatically controlling the light switching on or off. Finally, a laser sensor allows to check the position of the light source to ensure its optimal positioning. The microprocessor located in the lamp's base is the heart of the system and regulates this set of data, processes them and makes them available to the user via the small display located on the base, or sends them via Bluetooth to an application designed for the smartphone. By entering the user's stress level and the objectives to be achieved, the lamp provides a personalised lighting cycle that is optimised in function of the time of day by aligning the artificial light with the user's biological rhythm.

DE – Das Raumlicht wird überwacht, um einen optimalen Kontrast zu gewährleisten und gleichzeitig Energieverschwendungen zu vermeiden. Außerdem kann ein Infrarotsensor die Anwesenheit des Benutzers erkennen und das Ein- und Ausschalten des Lichts automatisch tätigen. Ein Lasersensor kann hingegen die Position der Lichtquelle überprüfen, um deren optimale Positionierung sicherzustellen. Der Mikroprozessor in dem Sockel ist das Herz, das diesen Datensatz regelt, entschlüsselt und für den Benutzer durch den kleinen Bildschirm auf dem Sockel oder über Bluetooth durch eine für das Smartphone entwickelte Anwendung nutzbar macht. Durch das Festlegen Ihres eigenen Stresslevels und vordefinierter Ziele liefert die Lampe einen nach den verschiedenen Tageszeiten individualisierten und optimierten Lichtzyklus, der das künstliche Licht Ihrem biologischen Rhythmus anpasst.

FR – La lumière de l'environnement est surveillée pour garantir les niveaux optimaux de contraste et éviter en même temps tout gaspillage énergétique; de plus, un capteur à infrarouges est en mesure de reconnaître la présence de l'utilisateur et de régler l'allumage et l'extinction de lumière automatiquement; un capteur laser permet par contre de vérifier la position de la source lumineuse pour en garantir le positionnement optimal. Le microprocesseur à l'intérieur de la base est le cerveau qui gère cet ensemble de données, le déchiffre et le met à la disposition de l'utilisateur par l'intermédiaire du petit écran posé à la base ou, par Bluetooth, à l'aide d'une application étudiée pour le mobile multifonction. En indiquant le niveau de contrainte auquel on est soumis et des objectifs préétablis, la lampe rend un cycle lumineux personnalisé et optimisé en fonction des divers moments de la journée, en adaptant la lumière artificielle aux rythmes biologiques de l'utilisateur.

ES – La luz del ambiente es monitoreada para brindar los niveles óptimos de contraste y, al mismo tiempo, evitar desperdicios energéticos. Además, un sensor infrarrojo puede reconocer la presencia del usuario y regular automáticamente el encendido y apagado de la luz. Un sensor láser, en vez, permite verificar la posición de la fuente luminosa para asegurar un posicionamiento óptimo. El microprocesador ubicado dentro de la base es el corazón que regula este conjunto de datos, los descifra y los pone a disposición del usuario para que los utilice a través de una pequeña pantalla en la base o, vía bluetooth, con una aplicación estudiada para smartphones. Definiendo el propio nivel de estrés y los objetivos prefijados, la lámpara crea un ciclo luminoso personalizado y optimizado en función de los diferentes momentos del día, alineando la luz artificial con los ritmos biológicos.

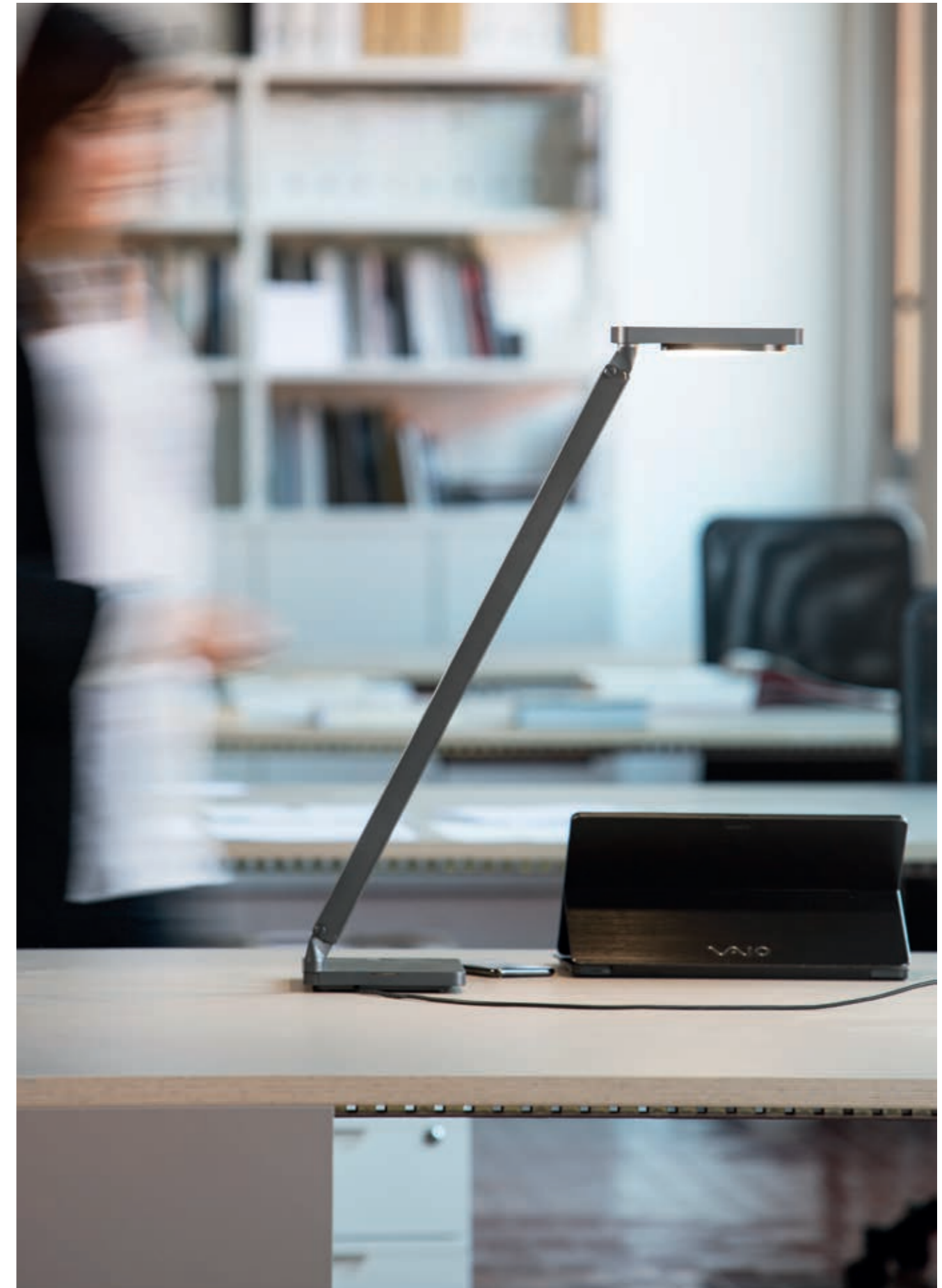



178
Smart+

1



2



179

Smart+: Table

cod: T1

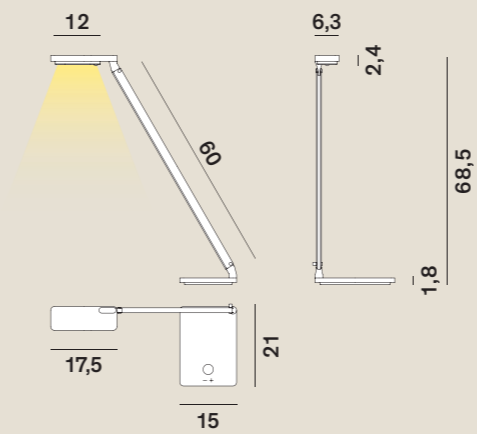

Light Source	2 × COB LED
Kelvin	2 Channels 2.700 < - > 6.500
Power	16 Watt
Lights Beams	diffused, focus 38°
Lux 1500	(at the maximum height of 65 cm from the table)
Dimmer	touch with OLED display

Sensors:

PIR (Passive InfraRed sensor)	
Laser TOF (Time Of Flight)	
LUX (meter)	
Bluetooth 4.0 BLE	
RTC - Internal Clock	
APP: IOS e Android	

Class **A / A+ / A++**

design:
Paolo Rizzato
year: 17 – 19

IT – Ispirata alla “Struttura al neon” di Lucio Fontana per la IX Triennale di Milano, Squiggle è un esoscheletro tubolare sospeso a soffitto che nasconde una striscia LED lunga fino a 6 metri. Una sequenza di forature a forma di esagono irregolare alleggerisce la struttura metallica che genera figure geometriche molto differenti fra di loro: linee curve spezzate, l'infinito, anelli concentrici di varie dimensioni.

EN – Inspired by the “Neon structure” by Lucio Fontana for the 9th Triennale of Milan, Squiggle is a suspended tubular exoskeleton that hides a LED strip up to 6 m long. A sequence of irregular hexagon-shaped holes lightens the metal structure that generates varying geometrical shapes: broken curved lines, the infinity symbol, concentric rings of various sizes.

Focus
Squiggle

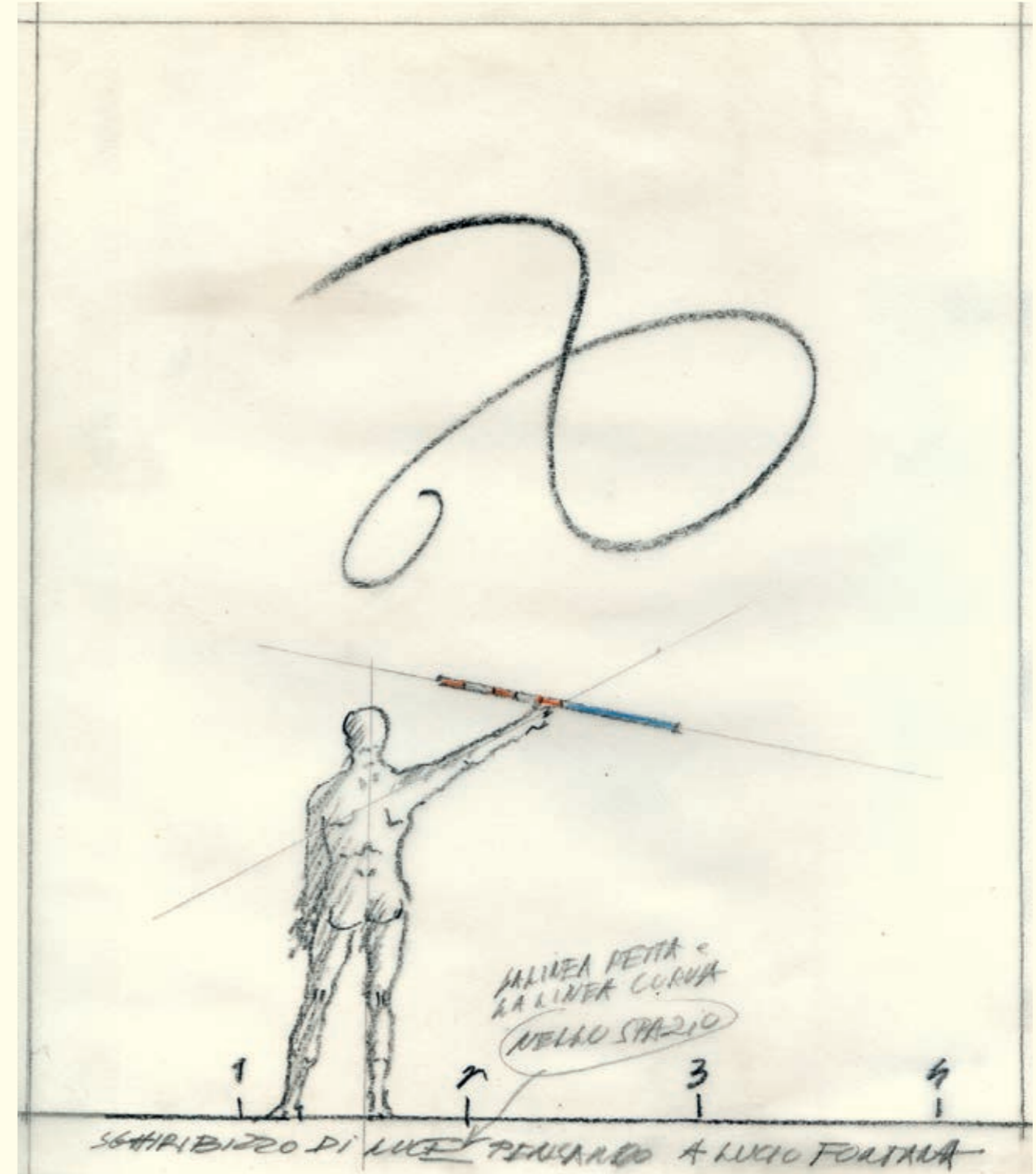

Squiggle

Da bambino avevo visto, librato sullo scalone del Palazzo dell'Arte di Milano, un impressionante arabesco luminoso di dimensioni gigantesche. Ne rimasi folgorato. Si trattava della "Struttura al neon per la IX Triennale di Milano" realizzata da Lucio Fontana con tubi al neon curvati (2,5×7×9m). Quella immagine liberamente monumentale né pittura né scultura ha accompagnato tutta la mia vita di progettista e tornava di tanto in tanto a riaffacciarsi alla mia mente. Ecco, oggi che la tecnologia LED ci permette di realizzare una linea di luce continua libera nello spazio, il progetto molto semplicemente è consistito nel dare una forma e delle dimensioni a questa linea, in modo da renderla un manufatto, facilmente realizzabile, movimentabile, economico, vendibile, in una parola: utilizzabile.

Paolo Rizzato

As a child, I had seen, suspended above the large stairway of the Palazzo dell'Arte of Milan, an impressive, luminous arabesque of gigantic proportions. I was thrilled with it. It was the "Neon structure for the 9th Triennale of Milan" created by Lucio Fontana using bent neon tubes (2.5×7×9m). That freely monumental image, neither painting nor sculpture, accompanied me along my whole career as a designer and once upon a while would come back to my mind. So, now that the LED technology allows us to create a continuous line of light that is liberated in space, the project quite simply consisted in giving shape and size to this line, so as to make it an artefact that is easy to realise, movable, convenient and sellable. In one word: usable.

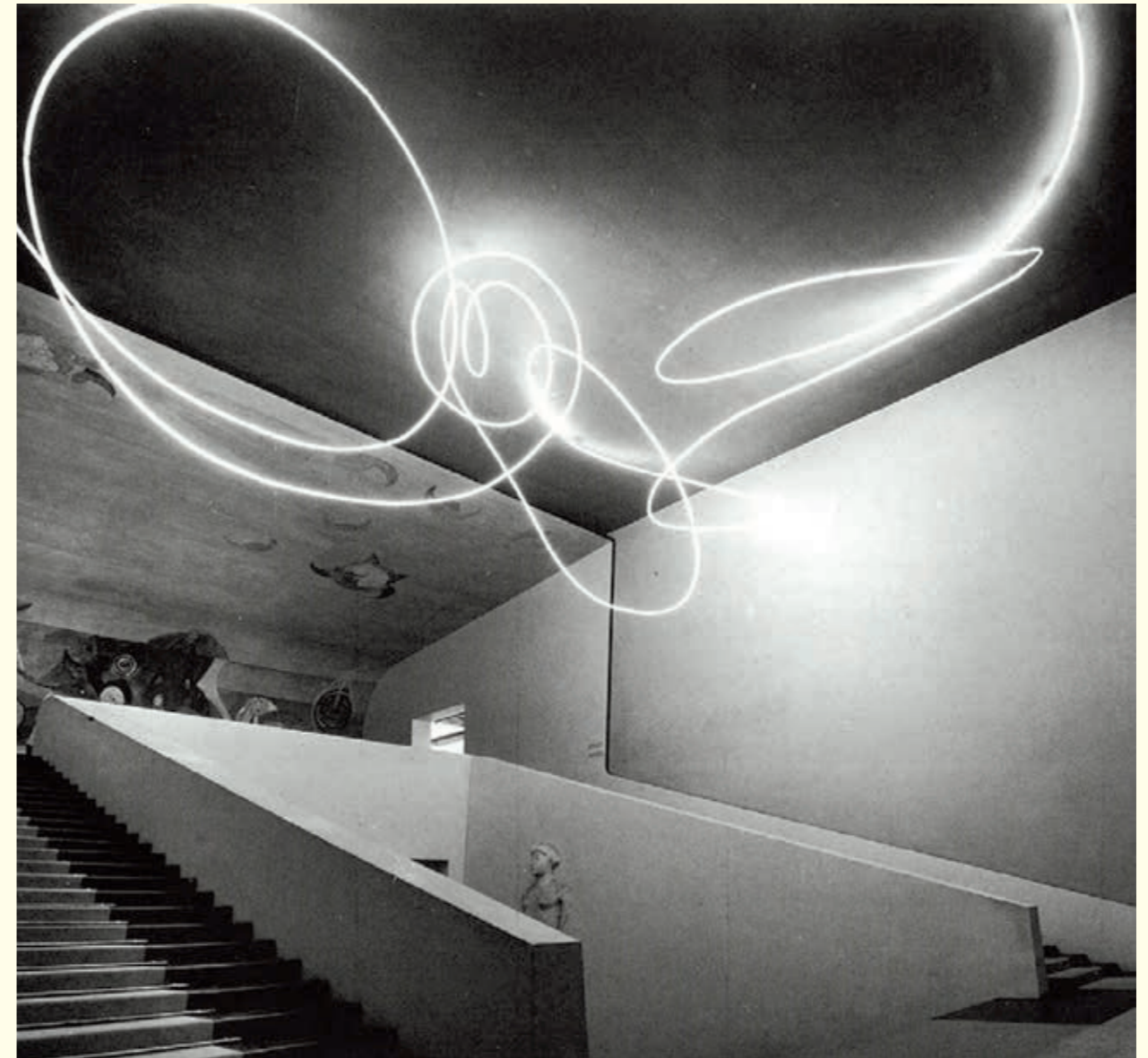

Lucio Fontana, Struttura al neon per la IX Triennale di Milano, 1951

DE – Als Kind hatte ich eine beeindruckende, schwebende Lichtarabeske von gigantischen Ausmaßen auf der Treppe des Palazzo dell'Arte in Mailand gesehen. Ich war damals wie vom Blitz getroffen. Es war die "Neonstruktur für die IX Triennale von Mailand" von Lucio Fontana, mit gekrümmten Neonröhren (2,5×7×9 m) ausgeführt. Dieses frei monumentale Bild, weder Malerei noch Skulptur, begleitete mein ganzes Leben als Designer und kehrte von Zeit zu Zeit in meine Gedankenwelt zurück. Heute ermöglicht uns diese LED-Technologie, eine kontinuierliche Lichtlinie im Raum zu erzeugen. Das Projekt bestand ganz einfach darin, dieser Linie eine Form und Abmessungen zu geben, um sie zu einem Artefakt zu machen, das leicht erreichbar, beweglich und wirtschaftlich ist, verkäuflich, in einem Wort: nutzbar.

FR – Etant enfant, j'avais vu apparaître une arabesque lumineuse impressionnante, de taille gigantesque, flottant sur le grand escalier du Palazzo dell'Arte à Milan. J'en fus foudroyé. Il s'agissait de la "Structure au néon pour la IX Triennale de Milan" réalisée par Lucio Fontana avec des tubes au néon recourbés (2,5×7×9 m). Cette image librement monumentale, ni tableau ni sculpture, a accompagné toute ma vie professionnelle et s'est représentée de temps en temps à mon esprit. Voilà qu'aujourd'hui la technologie des LED nous permet de réaliser une ligne de lumière continue évoluant librement dans l'espace, le projet ayant tout simplement été de donner une forme et des dimensions à cette ligne, de façon à en faire un objet, facile à réaliser, mobile, économique, vendable, en un mot: utilisable.

ES – De niño había visto en la escalinata del Palacio de Arte de Milán un impresionante arabesco luminoso de dimensiones gigantescas. Me quedé estupefacto. Se trataba de la "Estructura de neón para la IX Trienal de Milán" realizada por Lucio Fontana con tubos de neón curvos (2,5×7×9m.). Esa imagen libremente monumental, que no es pintura ni escultura, me ha acompañado en toda mi vida de diseñador, y cada tanto se aparecía en mi mente. Hoy, cuando la tecnología LED nos permite realizar una línea de luz continua libre en el espacio, el diseño muy simplemente ha consistido en dar una forma y las dimensiones a esta línea, de modo tal que se transforme en un objeto de fácil realización, que se pueda mover, que sea económico y vendible; en una palabra: utilizable.



Paolo Rizzatto, progetto di luminarie alla Kalsa di Palermo, 2005

D



DE – Squiggle wurde von der "Neon-Struktur" von Lucio Fontana für die IX Triennale von Mailand inspiriert und ist ein röhrenförmiges Exoskelett, das an der Decke hängt und einen LED-Streifen mit einer Länge von bis zu 6 Metern verbirgt. Eine Abfolge von Löchern in Form eines unregelmäßigen Sechsecks hellt die Metallstruktur auf, und erzeugt sehr unterschiedliche geometrische Figuren: unterbrochene gekrümmte Linien, das Unendlichkeit-Symbol, konzentrische Ringe unterschiedlicher Größe.

Name: Squiggle

FR – S'inspirant de la "Structure au néon" de Lucio Fontana pour la IX Triennale de Milan, Squiggle est un exosquelette tubulaire pendu au plafond qui cache une longue bande LED faisant jusqu'à 6 mètres. Une séquence d'ouvertures de forme d'hexagonale irrégulière allège la structure métallique en donnant lieu à des images géométriques très différentes les unes des autres: des lignes courbes cassées, le symbole de l'infini, des anneaux concentriques de plusieurs tailles.

Data sheet: 186

ES – Inspirada en la "Estructura de Neón" de Lucio Fontana para la IX Trienal de Milán, Squiggle es un caparazón tubular suspendido del cielorraso que oculta una franja LED de hasta 6 metros de largo. Una secuencia de perforaciones con forma de hexágono irregular brinda liviandad a la estructura metálica que genera figuras geométricas muy diferentes entre sí: líneas curvas partidas, el infinito, anillos concéntricos de varias dimensiones.





Squiggle: Suspension cod: H1

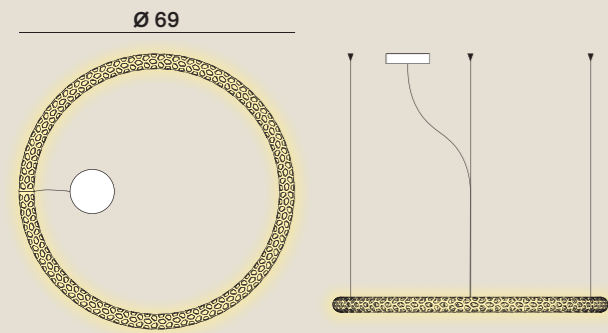

Light Source	MID POWER LED
Power	41 Watt
Kelvin	2.700
Lumen	2.800
CRI	90
Class	A / A+ / A++

Squiggle: Suspension cod: H2

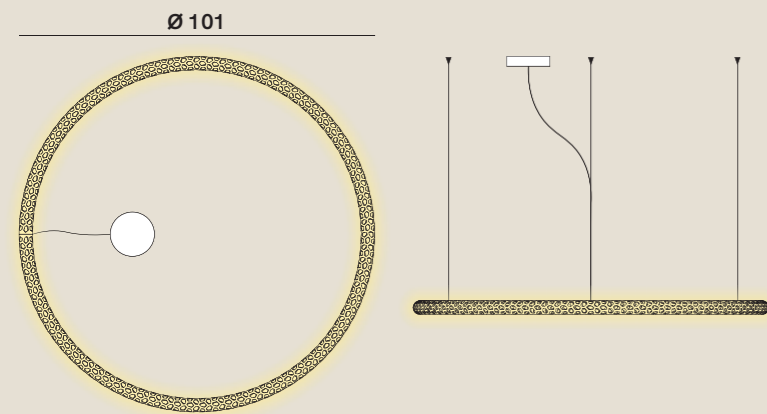

Light Source	MID POWER LED
Power	61 Watt
Kelvin	2.700
Lumen	4.200
CRI	90
Class	A / A+ / A++

Squiggle: Suspension cod: H3

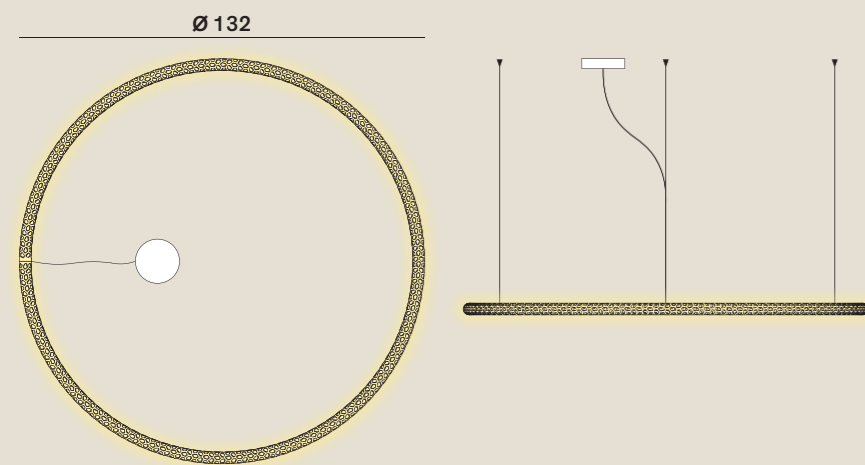

Light Source	MID POWER LED
Power	81 Watt
Kelvin	2.700
Lumen	5.600
CRI	90
Class	A / A+ / A++

Squiggle: Suspension cod: H4

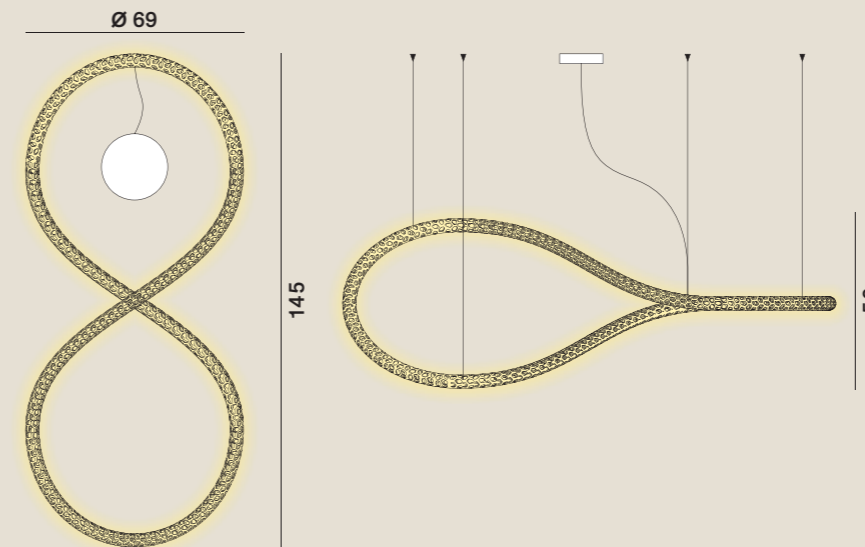

Light Source	MID POWER LED
Power	81 Watt
Kelvin	2.700
Lumen	5.600
CRI	90
Class	A / A+ / A++

Squiggle: Suspension cod: H5

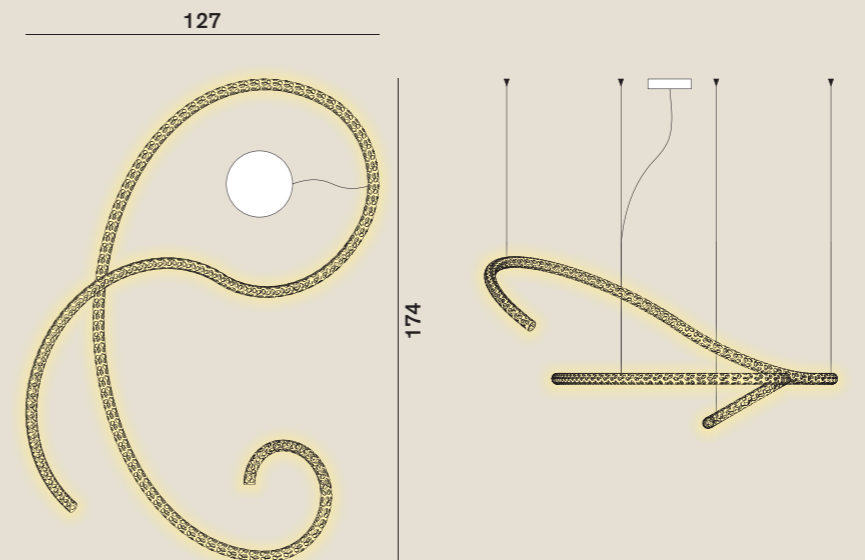

Light Source	MID POWER LED
Power	122 Watt
Kelvin	2.700
Lumen	8.400
CRI	90
Class	A / A+ / A++

Squiggle: Suspension cod: H6



Light Source	MID POWER LED + G4 36° LED
Power	7,5 Watt
Kelvin	2.700
Lumen	480
CRI	90
Class	A / A+ / A++



design:
Maurizio Quagnale
year: 13

IT – La sua forma elementare, una L rovesciata, richiama i gradini che compongono una scala. L'equilibrio perfetto tra dimensioni e flusso luminoso le conferiscono ulteriore leggerezza visiva e strutturale.

EN – Its elementary shape – an inverted L – evokes the steps of a staircase. The perfect balance between size and light flow provide it with additional visual and structural lightness.



DE – Ihre elementare Form, d.h. ein umgekehrtes L, erinnert an die Stufen einer Treppe. Die perfekte Ausgewogenheit von Abmessungen und Lichtstrom verleihen der Leuchte zusätzliche Leichtigkeit im Aussehen und in der Struktur.

FR – Sa forme élémentaire, celle d'un L renversé, rappelle les marches qui composent un escalier. L'équilibre parfait entre les dimensions et le flux lumineux lui confère une légèreté visuelle et structurelle supplémentaire.

ES – Su forma básica, como una L volcada, recuerda a los escalones que componen una escalera. El perfecto equilibrio entre dimensiones y flujo luminoso le confieren una mayor ligereza visual y estructural.

190 Step



Step: Wall

cod: W0, W1

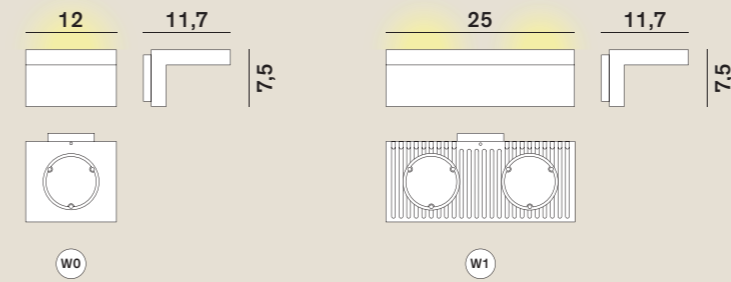

Light Source	ACRICHE HV LED
LED ^{W0}	17,5 Watt
LED ^{W1}	35 Watt
Kelvin *	2.700, 3.000
Lumen ^{W0}	1.600
Lumen ^{W1}	3.200
CRI	90

Class **A+**

* Altre temperature colore su richiesta
/ Different colour temperature on request

Design
Maurizio Quagnale

Year
13

Category: Wall

Catalogue



Satin selection (upon request)

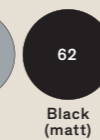
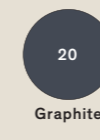

Your favourite Colour:

- RAL
- Pantone
- NCS

design:
Dante Donegani
& Giovanni Lauda
year: 11

IT – È una famiglia che comprende, oltre alle versioni da scrivania e da parete, la versione da terra da utilizzare come lampada da lettura. La struttura dei due bracci è realizzata con un estruso in alluminio. Il movimento è bilanciato dal cavo elastico, rivestito in tessuto sintetico colorato. La base delle lampade da tavolo e da terra è in alluminio con zavorra in ghisa. La testa orientabile, stampata in materiale plastico, si impugna comodamente utilizzando il foro centrale. L'interruttore a sfioro comanda una sorgente LED.

EN – This family of lamps includes the desk and wall versions as well as the floor version to be used as reading lamp. The structure of the two arms is made of extruded aluminum. The movement is balanced by the elastic cable, sheathed in synthetic coloured fabric. The base of the table and floor lamps is made of aluminium, with cast iron ballast. The adjustable head, made of moulded plastic, is easy to handle thanks to the central hole. The touch-sensitive switch controls a LED light source.

Focus
String

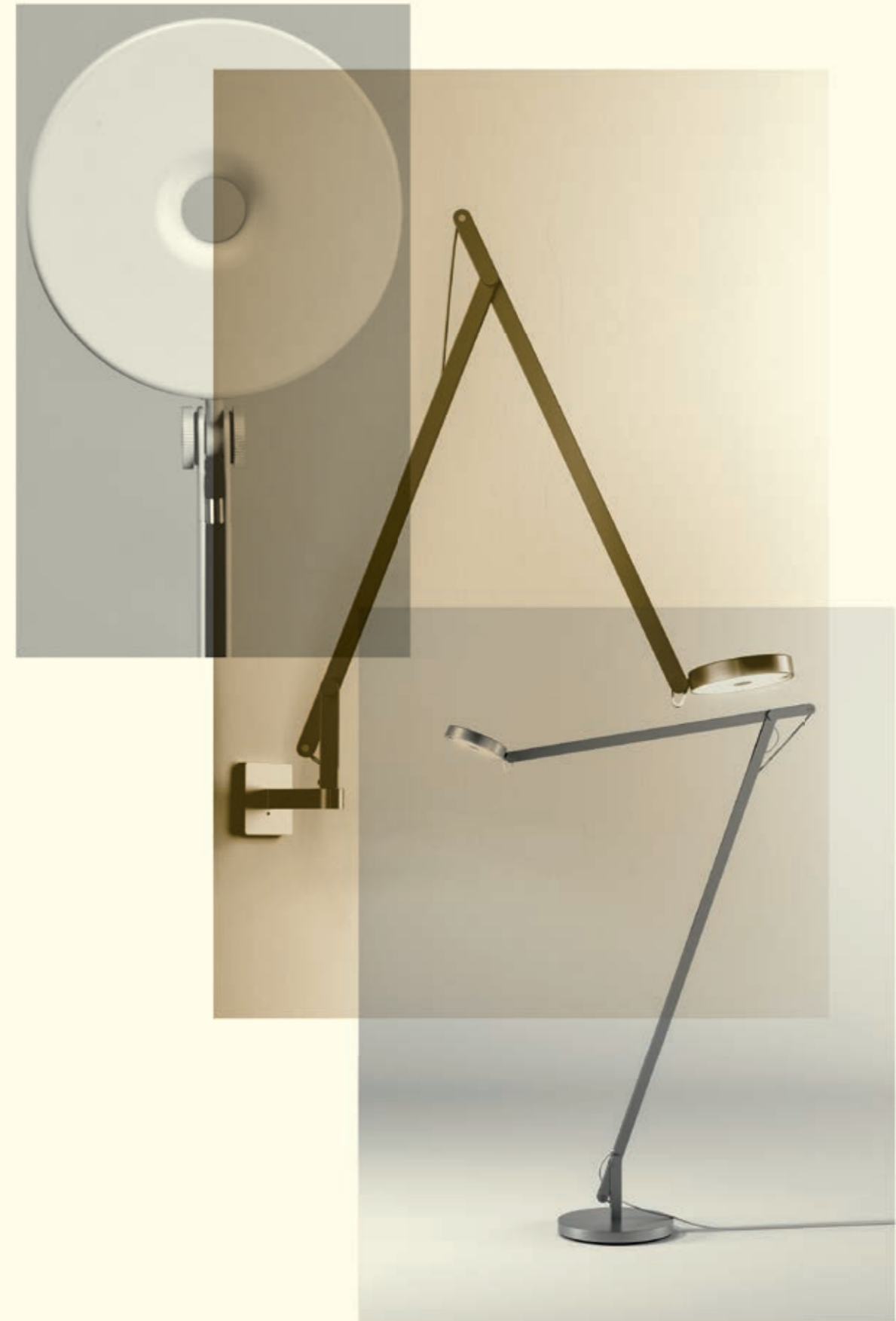

A

String

La lampada a bracci snodati con movimenti bilanciati è una tipologia 'classica', difficile da affrontare per un progettista. Infatti i modelli che appartengono alla storia della lampada hanno introdotto soluzioni e parametri funzionali che rappresentano una sfida per ogni progetto che vuole essere innovativo e originale. La String è una novità tecnica ed estetica. La sua struttura è un sottile profilo metallico, che richiama la semplicità e la praticità di un vecchio strumento da lavoro: il metro pieghevole che si ripiega su sé stesso e si allunga diventando una unica riga. I bracci della lampada sono realizzati in estruso di alluminio con una sezione a doppia T. Il movimento è compensato dal cavo elastico, rivestito in tessuto sintetico (da cui il nome della lampada) che scorre nella sezione dell'estruso. Il cavo colorato, ripreso dell'abbigliamento sportivo, dà alla String una immagine ricercata e 'domestica', che si inserisce facilmente sia in casa che in ufficio. Con assoluta libertà di movimenti, la lampada si piega e ruota in ogni direzione

per dirigere il flusso luminoso e – come un metro pieghevole – può estendersi completamente per diventare un unico segno grafico, una struttura lineare che nasconde tutti i meccanismi (cavi, frizioni, pulegge, cerniere). La testa orientabile si impugna comodamente utilizzando il foro centrale. L'interruttore inserito nella testa controlla la luce diretta della sorgente LED oggi anche con tecnologia dim to warm. Queste caratteristiche estetiche e tecniche hanno generato una intera famiglia che comprende anche una versione extra large. La String XL è stata pensata per illuminare dall'alto un punto della casa (un angolo del divano, il tavolo da pranzo, la zona studio) con grande libertà: la luce diretta è effettivamente orientabile grazie a movimenti bilanciati e fluidi. La struttura della lampada è 'gigante' ma è rigida e leggera; è stata realizzata amplificando le dimensioni degli estrusi in alluminio della String da tavolo e utilizzando un cavo elastico, anch'esso XL, per bilanciare i movimenti.

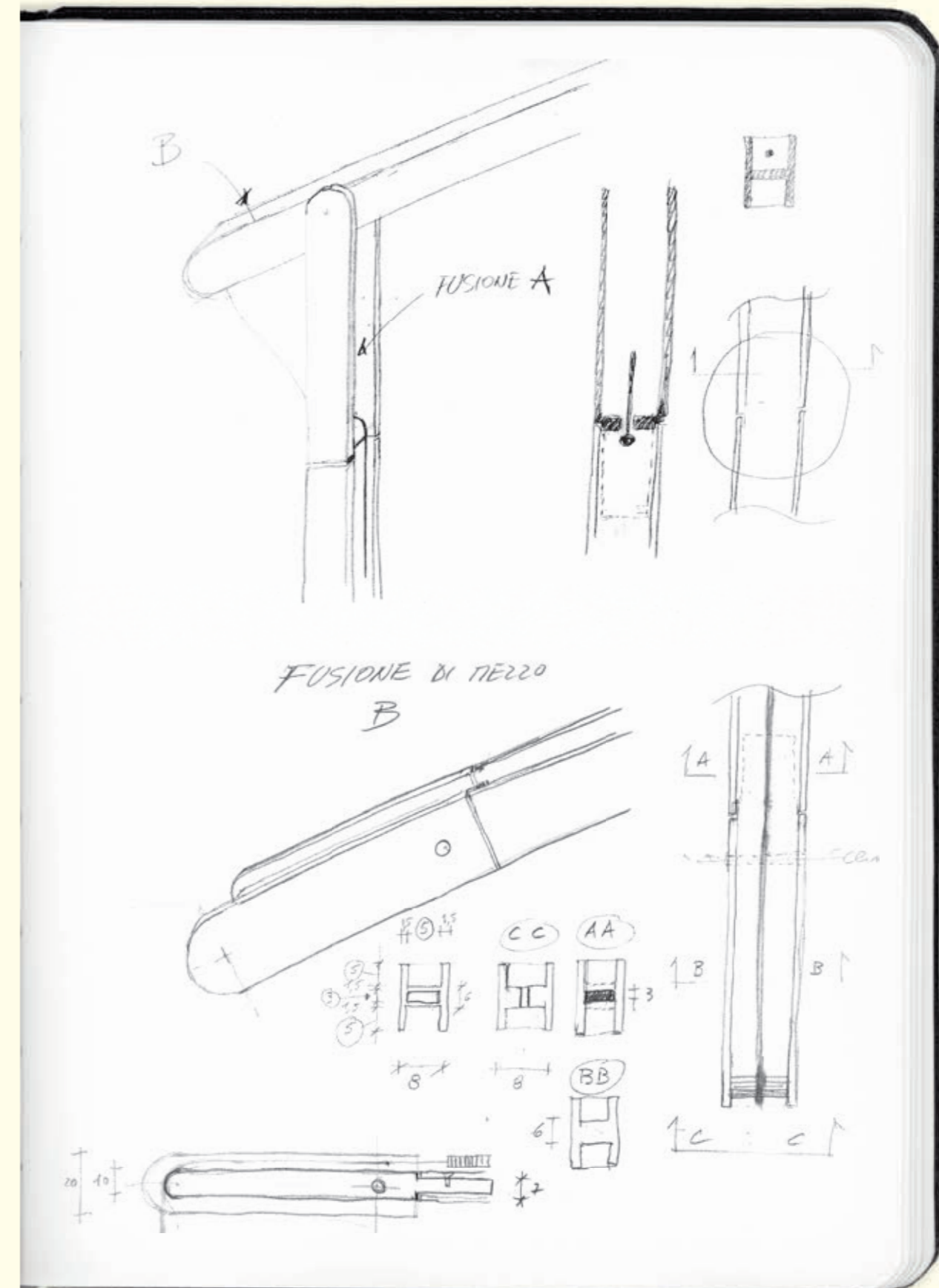

String

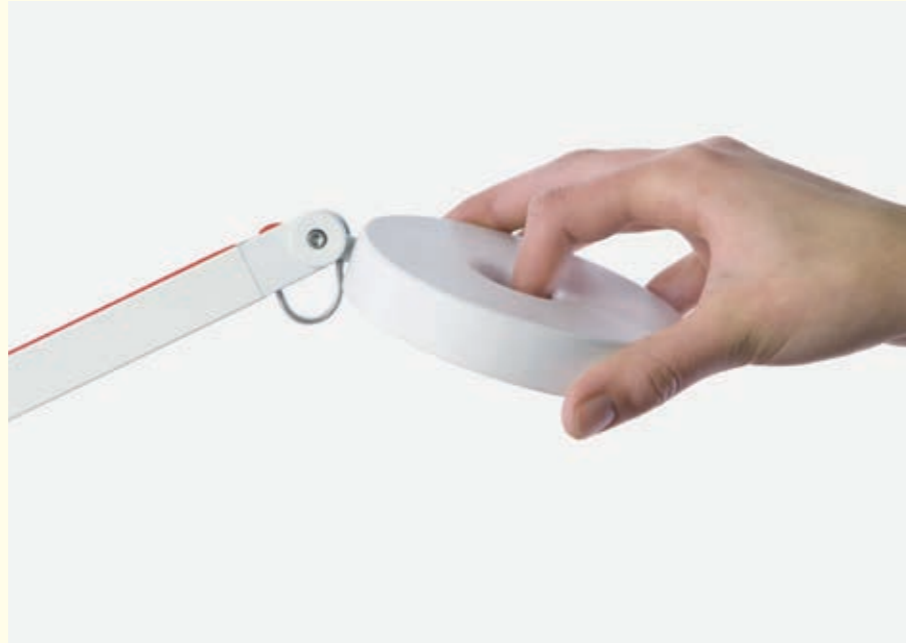

D

The jointed arm lamp with balanced movement is a 'classic' type, a difficult trial for a designer. In fact, the models that belong to the history of lamps have introduced solutions and functional parameters that are a challenge for any project aiming at being original and innovative. String is both technically and esthetically new. Its structure consists of a thin metal profile that embodies the simplicity and functionality of an old work tool, the yardstick that folds together and when extended becomes one single line. The arms of the lamp are made of extruded aluminum with double-T cross-section. The movement is compensated by the elasticised cable sheathed in synthetic fabric (hence the name of the lamp) that runs inside the extruded aluminum arm's slot. The coloured cable, inspired by sportswear, gives String a sophisticated and 'domestic' air that makes it easy to be added to any home or office décor. Being absolutely free to move, the lamp folds and rotates in any direction

so as to direct the light and – just like a yardstick – can extend completely to become a single graphic sign, a linear structure that hides all of its mechanisms (cables, bearings, pulleys, hinges). The adjustable head can be easily handled thanks to the central hole. The switch located in the head controls the direct light of the LED source, today also with dim-to-warm technology. These esthetic and technical features have resulted in a whole family of lamps that also includes an extra-large version. String XL, in fact, has been designed to illuminate from above a spot of the home (a corner of the sofa, the dinner table, the study area) with the utmost liberty: the direct light is truly adjustable thanks to the lamp's balanced and fluid movement. The lamp's structure is 'gigantic' but rigid and light-weight. It has been built by expanding the size of the extruded aluminum parts of the table String version and by using an elastic XL cable to balance movement.

E

DE – Die Gelenkarmlampe mit ausbalancierten Bewegungen ist ein "klassischer" Typ, der für Designer schwer zu bewältigen ist. In der Tat haben die Modelle, die zur Geschichte der Lampe gehören, Lösungen und Funktionsparameter eingeführt, die eine Herausforderung für jedes tendenziell innovative und originelle Projekt darstellen. String ist eine technische und ästhetische Innovation. Seine Struktur ist ein dünnes metallisches Profil, das an die Einfachheit und Zweckmäßigkeit eines alten Arbeitswerkzeugs erinnert: den Zollstock, der sich um sich selbst zusammenlegt und beim Aufklappen zu einer einzigen Linie wird. Die Lampenarme bestehen aus extrudiertem Aluminium mit doppeltem T-Querschnitt. Die Bewegung wird durch das mit Kunststoffgewebe überzogene elastische Kabel (daher der Name der Lampe) kompensiert, das im extrudierten Querschnitt verläuft. Das an Sportkleidung erinnernde farbige Kabel verleiht der String-Lampe ein raffiniertes und „häusliches“ Erscheinungsbild, das sowohl zu Hause als auch im Büro gut passt. Die Lampe kann mit absoluter Bewegungsfreiheit in alle Richtungen gebogen und gedreht werden, um den Lichtfluss zu lenken. Sie kann sich wie ein Zollstock vollständig zu einem einzigen grafischen Zeichen ausdehnen, einer linearen Struktur, die alle Mechanismen (Kabel, Kupplungen, Riemenscheiben, Scharniere) verbirgt. Der schwenkbare Kopf kann bequem mit Hilfe der zentralen Öffnung erfasst werden. Der im Kopf eingebaute Schalter steuert das direkte Licht des LED-Leuchtmittels (nun auch mit Dim-to-Warm-Technologie ausgestattet). Diese ästhetischen und technischen Merkmale haben eine ganze Serie hervorgebracht, die auch eine besonders große Version enthält – String XL – die mit großer Freiheit einen bestimmten Punkt des Hauses (einer Ecke des Sofas, dem Esstisch, dem Arbeitsbereich) von oben beleuchtet: Das direkte Licht ist dank ausgeglichener und fließender Bewegungen effektiv einstellbar. Die Lampenstruktur ist "riesig", aber sie ist starr und leicht. Sie wurde ausgeführt, indem die Abmessungen der extrudierten Aluminiumprofile der String-Tischlampe verstärkt wurden und ein elastisches Kabel (ebenfalls XL) verwendet wurde, um die Bewegungen auszugleichen.

FR – La lampe à bras articulés aux mouvements équilibrés est de type 'classique', difficile à étudier pour ceux qui sont chargés d'un projet. En effet, les modèles qui ont fait l'histoire de la lampe ont introduit des solutions et des modèles fonctionnels qui représentent un défi pour chaque projet cherchant à être innovant et original. La lampe String est une nouveauté technique et esthétique. Sa structure est un profilé métallique mince, rappelant la simplicité et l'utilité pratique d'un vieil outil de travail: le mètre pliant, qui se replie et qui s'allonge pour ne former qu'une seule ligne. Les bras de la lampe sont en aluminium extrudé avec une section en double T. Le mouvement est compensé par le câble élastique, recouvert de tissu synthétique (d'où le nom de la lampe) qui se déplace dans la section de l'extrudé. Le câble coloré, s'inspirant des vêtements de sport, donne à String une image recherchée et 'de tous les jours', faisant qu'elle s'adapte facilement aussi bien à la maison qu'au bureau. En raison d'une liberté de mouvements absolue, on peut plier et tourner la lampe dans toutes les directions pour diriger le faisceau de lumière et – comme dans le cas d'un mètre pliant – on peut l'allonger complètement pour la transformer en un seul signe graphique, une structure linéaire qui cache tous les mécanismes (câbles, frictions, poulies, charnières). On saisit la tête orientable tout simplement par l'ouverture centrale. Maintenant, l'interrupteur incorporé dans la tête peut aussi contrôler la lumière directe de la source LED avec la technologie 'dim to warm'. Ces caractéristiques esthétiques et techniques ont donné lieu à toute une série de lampes comprenant également une version extra large. Le modèle String XL a été étudié pour éclairer d'en haut un certain point de la maison (un coin du divan, la table de la salle à manger, la zone du bureau), et ceci en toute liberté: la lumière directe est effectivement orientable grâce à des mouvements équilibrés et fluides. La structure de la lampe est 'géante', mais rigide et légère; elle a été réalisée en amplifiant les dimensions des éléments extrudés en aluminium de la lampe de table String et en utilisant un câble élastique, lui aussi XL, pour équilibrer les mouvements.

ES – La lámpara con brazos articulados y movimientos balanceados es un tipo 'clásico', difícil de abordar para un diseñador. En realidad, los modelos que pertenecen a la historia de la lámpara han introducido soluciones y parámetros funcionales que representan un desafío para cada diseño que desea ser innovador y original. La lámpara String es una novedad técnica y estética. Su estructura consiste en un perfil metálico sutil, que recuerda la simplicidad y la practicidad de un viejo instrumento de trabajo: el metro que se repliega sobre sí mismo y se alarga transformándose en una única línea. Los brazos de la lámpara son de aluminio extruido con una sección en doble T. El movimiento está compensado por el cable elástico, revestido en tejido sintético (de ahí el nombre de la lámpara) que se desliza en la sección del extruido. El cable de color, inspirado en la indumentaria deportiva, brinda a la String una imagen sofisticada y 'doméstica', que se incorpora fácilmente en una casa o en una oficina. Con absoluta libertad de movimiento, la lámpara se pliega y gira en cualquier dirección para dirigir el flujo luminoso y, como un metro plegable, se puede extender completamente para transformarse en un único signo gráfico, una estructura lineal que oculta todos los mecanismos (cables, fricciones, poleas, cremalleras). La cabeza orientable se sujeta cómodamente utilizando el orificio central. El interruptor insertado en la cabeza controla la luz directa de la fuente LED, que hoy también incluye la tecnología "dim to warm". Estas características estéticas y técnicas han generado toda una familia de productos que comprende también una versión extra large. La String XL ha sido pensada para iluminar desde lo alto un punto de la casa (el ángulo del diván, la mesa del comedor, la zona del escritorio) con gran libertad. La luz directa se puede orientar gracias a movimientos balanceados y fluidos. La estructura de la lámpara es 'gigante' pero rígida y ligera. Se ha realizado ampliando las dimensiones de los extruidos de aluminio de la String de mesa y utilizando un cable elástico, también XL, para balancear los movimientos.



DE – Eine Produktfamilie, die neben den Tisch- und Wandversionen auch die Bodenversion als Leselampe enthält. Die Struktur der beiden Arme besteht aus einem Aluminiumprofil. Die Bewegung wird durch das mit farbigem Kunststoffgewebe überzogene elastische Kabel ausgeglichen. Der Sockel der Tisch- und Stehlampen besteht aus Aluminium mit Gusseisen-Beschwerung. Der aus Kunststoff geformte, schwenkbare Kopf kann bequem durch die zentrale Öffnung erfasst werden. Der Touch-Schalter steuert eine LED-Quelle.

FR – Il s'agit d'une série qui comprend la version lampadaire pour la lecture, en plus des versions « bureau » et « applique ». La structure des deux bras est en aluminium extrudé. Le mouvement est équilibré par le câble élastique, recouvert de tissu synthétique coloré. La base des lampes de table et des lampadaires est en aluminium avec un élément de lestage en fonte. La tête orientable, en matière plastique, se saisit aisément par l'ouverture centrale. L'interrupteur à effleurement commande une source LED.

ES – Familia que comprende, además de las versiones para escritorio y de pared, la versión de pie para utilizar como lámpara de lectura. La estructura de los dos brazos está realizada con aluminio extruido. El movimiento es balanceado por el cable elástico, revestido en tejido sintético de color. La base de las lámparas de mesa y de pie es de aluminio con lastre de hierro fundido. La cabeza orientable, moldeada en material plástico, se maneja cómodamente tomándola del orificio central. El interruptor táctil controla una fuente LED.





204 String



Design
Donegani & Lauda

Year
11

Category:
Ceiling / Wall / Floor / Table



205

String: Floor / Table

cod: F1, T1

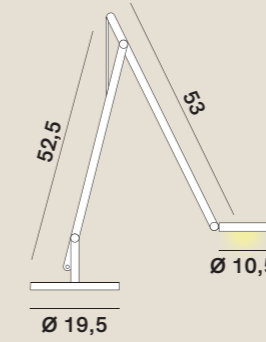
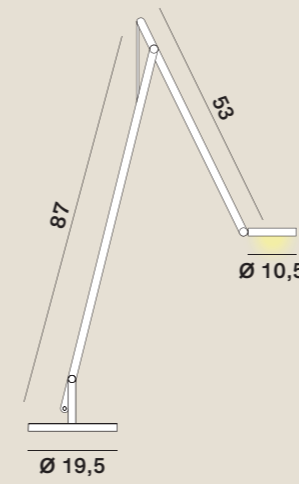

Light Source	MID POWER LED
Power	9 Watt
Kelvin	2.700
Dimmer	push button
Lumen	700
CRI	90
Class	A / A+ / A++

String: Ceiling / Wall

cod: W1, W0, H0

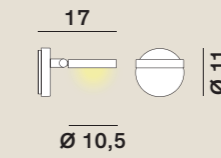
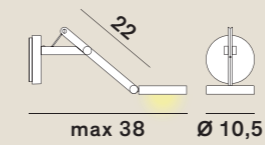
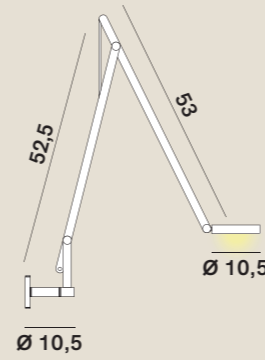

Light Source	MID POWER LED
Power	9 Watt
Kelvin	2.700
Dimmer	push button
Lumen	700
CRI	90
Class	A / A+ / A++

Catalogue

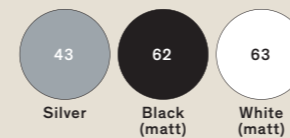

Satin selection (upon request)



String colour

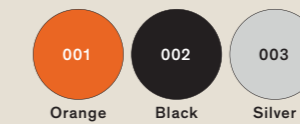

Your favourite Colour:

- RAL
- Pantone
- NCS

design:
Dante Donegani
& Giovanni Lauda
year: 19

IT – Nella versione String DTW è stata adottata una nuova elettronica LED dim to warm. L'interruttore inserito nella testa della lampada controlla la qualità della luce: possono essere modificate –in rapporto alle attività svolte e al momento dell'utilizzo– la luminosità e la temperatura di colore della luce, con valori variabili da 2200K (luce calda) a 4000 k (luce fredda).

EN – In the String DTW version, a new LED dim-to-warm electronic technology has been used. The switch placed in the lamp's head controls light quality and adjusts, according to activity performed and time of use, the light's luminosity and correlated colour temperature, from 2200K (warm light) to 4000 K (cool light).



DE – In der String DTW-Version wurde eine neue LED-Dim-to-Warm-Elektronik eingeführt. Der im Kopf der Lampe eingebaute Schalter steuert die Lichtqualität: Die Helligkeit und die Farbtemperatur des Lichts können in Abhängigkeit von den durchgeführten Aktivitäten und zum Zeitpunkt des Gebrauchs geändert werden, wobei die Werte von 2200 K (warmes Licht) bis 4000 k (kaltes Licht) variieren.

FR – La version String DTW a adopté un nouveau concept électronique à LED, dit 'dim to warm'. L'interrupteur incorporé dans la tête de la lampe contrôle la qualité de la lumière: on peut modifier la luminosité et la température de couleur de la lumière, avec des valeurs variant de 2200K (lumière chaude) à 4000 k (lumière froide), en fonction des activités à exercer et du moment de l'emploi.

ES – En la versión String DTW se ha adoptado una nueva electrónica LED: dim to warm. El interruptor insertado en la cabeza de la lámpara controla la calidad de la luz. Según la actividad que se realice o el momento del uso, se pueden modificar la luminosidad y la temperatura de color de la luz, con valores que varían de 2200K (luz cálida) a 4000 k (luz fría).

202 String DTW (dim to warm)

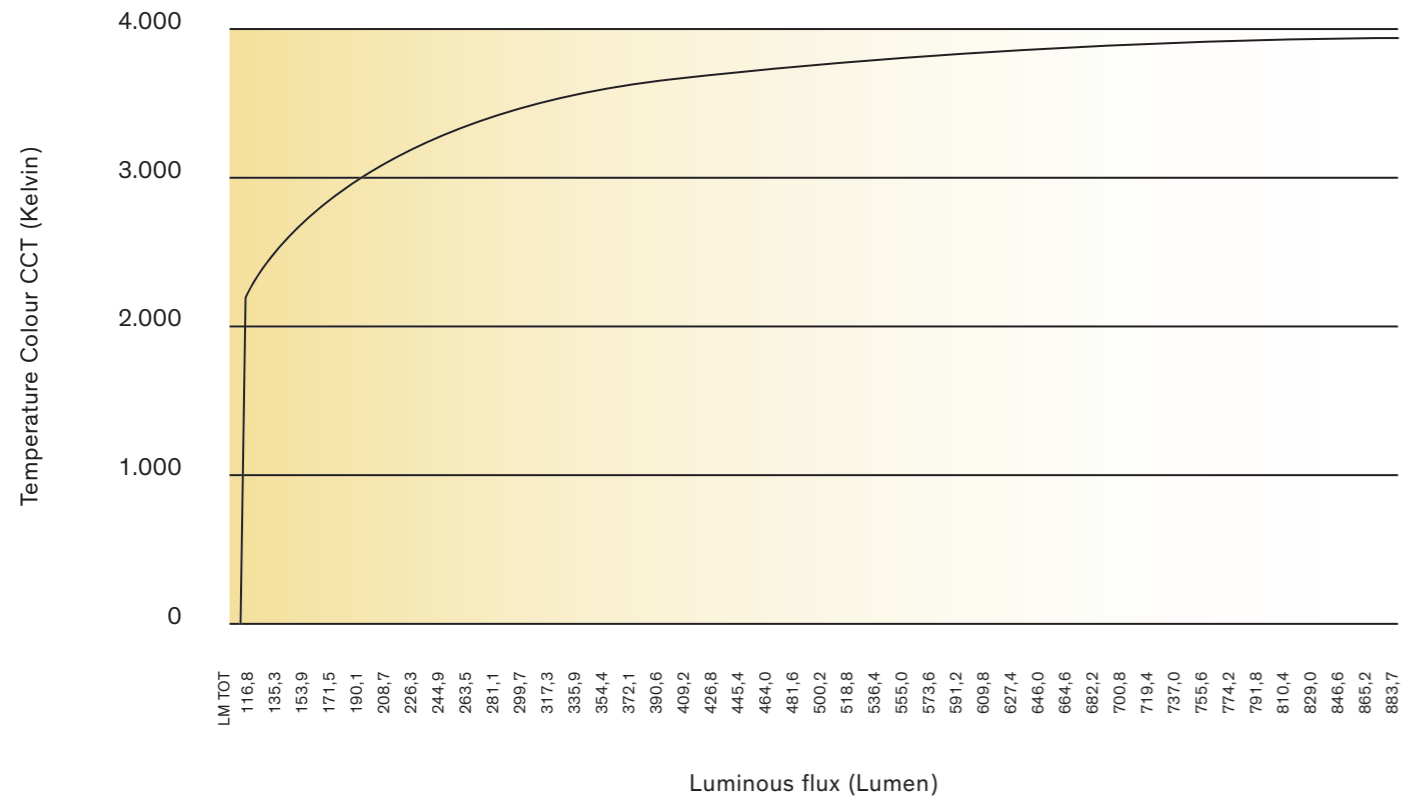

Design Donegani & Lauda Year 19 Category: Ceiling / Wall / Floor / Table

203

String DTW (dim to warm): Floor / Table

cod: F1, T1

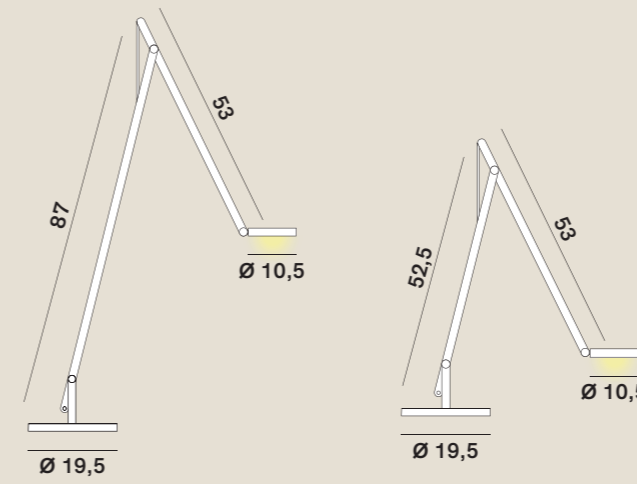

Light Source	MID POWER LED
Power	9 Watt
Kelvin	2.200 » 4.000
Dimmer	push dim to warm
Lumen	100 » 850
CRI	90
Class	A / A+ / A++

String DTW (dim to warm): Ceiling / Wall

cod: W1, W0, H0

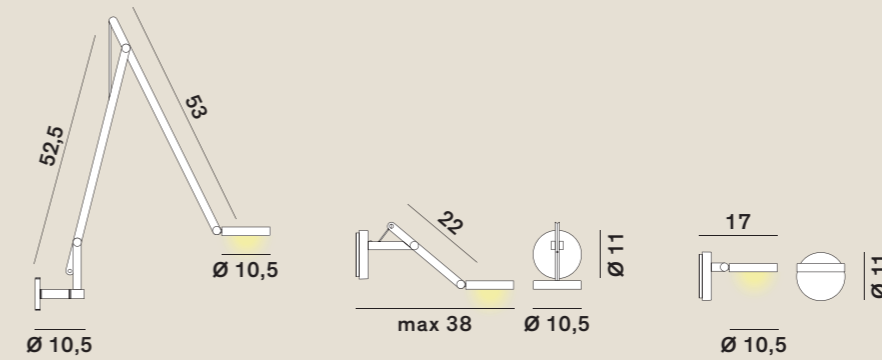

Light Source	MID POWER LED
Power	9 Watt
Kelvin	2.200 » 4.000
Dimmer	push dim to warm
Lumen	100 » 850
CRI	90
Class	A / A+ / A++

Catalogue

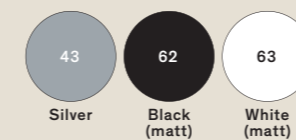

Satin selection (upon request)

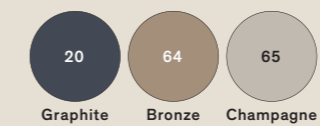

String colour



Your favourite Colour:

- RAL
- Pantone
- NCS

design:
Dante Donegani
& Giovanni Lauda
year: 15

IT – La struttura in alluminio è sostenuta da una base con zavorra in ghisa e dotata di un cavo elastico colorato che ne compensa i movimenti. Nel braccio inferiore è integrato un dimmer a tocco e la testa, dotata di un diffusore in policarbonato che scherma la luce diretta dei LED, è orientabile.

EN – The aluminium structure is supported by a base with cast-iron ballast with a coloured elastic cord that compensates the movements. A touch dimmer is built into the lower arm and the head, which features a polycarbonate diffuser, shields the direct light of the LEDs and is adjustable.



DE – Die Struktur aus Aluminium lagert auf einem mit Gusseisen beschwerten Fuß und ist mit einem farbigen, elastischen Kabel ausgestattet, das die Bewegungen ausgleicht. Im unteren Arm ist ein Touch-Dimmer eingebaut. Der Kopf mit Schirm aus durchscheinendem oder verchromtem Polycarbonat kaschiert das direkte Licht der Leds und ist schwenkbar.

FR – La structure en aluminium est soutenue par une base avec lest en fonte et équipée d'un câble élastique coloré qui en compense les mouvements. Dans le bras inférieur se trouve un variateur tactile et la tête, équipée d'un diffuseur en polycarbonate qui filtre la lumière directe des LEDs est orientable.

ES – La estructura de aluminio está sostenida por una base con contrapeso de fundición y dispone de un cable elástico de color que compensa sus movimientos. En el brazo inferior se halla un regulador táctil y la cabeza, dotada de un difusor de policarbonato que sirve de pantalla a la luz directa de los LEDs, es orientable.

206
String XL



Design Donegani & Lauda
Year 15

Category: Floor 

207

String: Floor

cod: XL



Light Source	MID POWER LED
Power	43 Watt
Kelvin	2.700
Dimmer	touch
Lumen	3.100
CRI	90
Class	A / A+ / A++

Examples of configuration

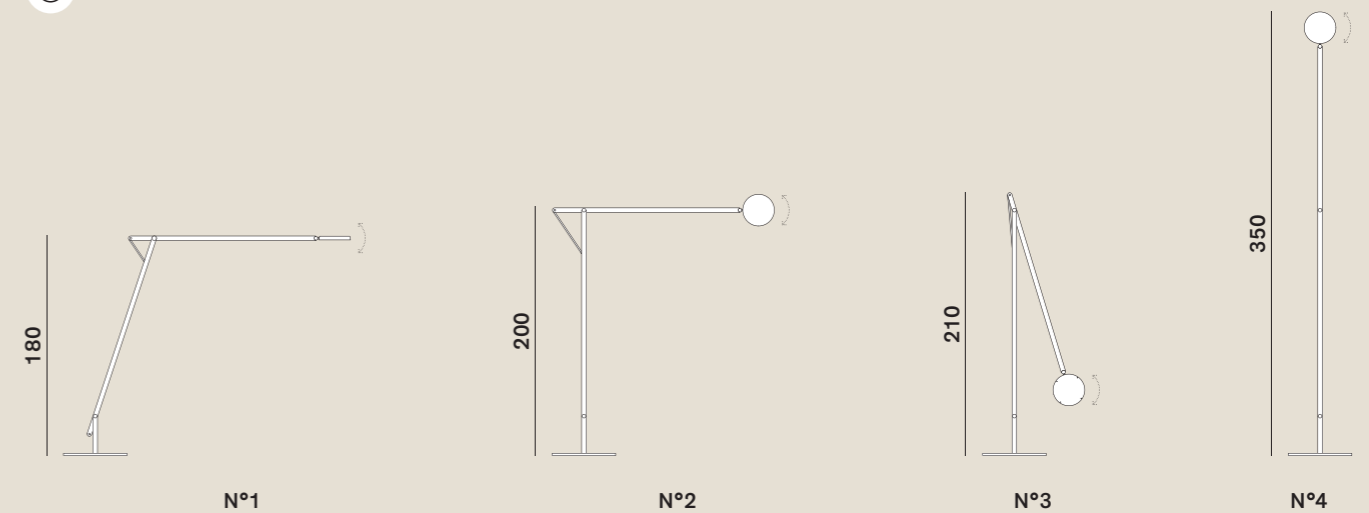

Catalogue

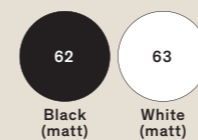

String colour



design:
Dante Donegani
& Giovanni Lauda
year: 13

IT – È una famiglia di lampade caratterizzata da un dissipatore del tipo 'sunflower', un cilindro con alette in alluminio estruse. Alla funzione estetica si combina quella di raffreddamento. Le forme evocative a cui si ispira sono quelle dei fiori metallici, lanterne di carta e lampade moderniste.

EN – This family of lamps consists of a 'sunflower' type of shade, a cylinder with extruded aluminium fins that combines the aesthetic function with the cooling function. Its shape evokes that of metal flowers, paper lanterns and modernist lamps.



DE – Diese Lampenfamilie ist charakterisiert durch einen Lampenschirm des Typs 'sunflower', d.h. einen Zylinder mit extrudierten Aluminiumlamellen, wobei sich mit der ästhetischen Funktion auch die der Kühlung verknüpft. Die Formen, an denen sie sich inspiriert, sind metallische Blüten, Papierlaternen und modernistische Lampen.

Name: Sunflower

FR – C'est une famille de lampes qui se caractérisent par un dissipateur de type « sunflower (tournesol) », un cylindre avec ailettes extrudées en aluminium. La fonction esthétique va de pair avec une fonction de refroidissement. La forme évocatrice dont elle s'inspire est celle des fleurs métalliques, des lanternes en papier et des lampes modernistes.

Data sheet: 213

ES – Familia de lámparas caracterizada por un disipador de tipo "girasol", un cilindro con aletas de aluminio extruido. La función estética se combina con la de enfriamiento. Las formas evocativas en las que se inspira son las de las flores metálicas, los faroles de papel y las lámparas modernistas.



212
Sunflower



Sunflower: Suspension

cod: H1, H2, H3

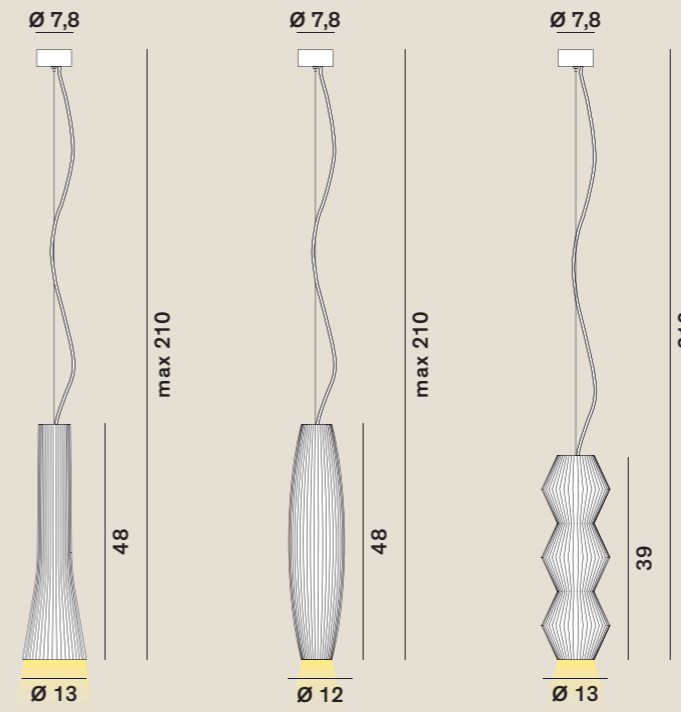

Light Source	COB LED
Power	22 Watt
Kelvin	3.000
Lumen	1.250
CRI	90
Class	A / A+ / A++

Design
Donegani & Lauda

Year
13

Category: Suspension

Catalogue



Satin selection (upon request)

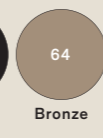
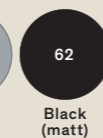
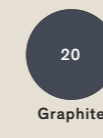

Your favourite Colour:

- RAL
- Pantone
- NCS

design:
Paolo Dell'Elce
year: 15

IT – Lampada ad emissione indiretta realizzata in alluminio. All'aspetto emozionale si collega quello funzionale: la testa curva della lampada infatti è stata concepita per sfruttare al meglio la riflessione della luce sulle pareti.

EN – This indirect-lighting lamp is made of aluminium. Its emotional shape is also functional: in fact, the curved head of the lamp has been designed to enhance the reflection of light onto the walls.



DE – Aluminiumleuchte mit indirekter Lichtabstrahlung. Zu dem emotionalen Aspekt gesellt sich der praktische: der gewölbte Kopf der Lampe wurde so konzipiert, um auf bestmögliche Weise die Reflexion des Lichts an den Wänden auszunutzen.

FR – Lampe à émission indirecte en aluminium. Son aspect émotionnel est étroitement lié à son rôle fonctionnel : la tête recourbée de la lampe est en effet conçue pour exploiter au mieux la réflexion de la lumière sur les murs.

ES – Lámpara de emisión indirecta realizada de aluminio. Al aspecto emocional se une el aspecto funcional: la cabeza curva de la lámpara ha sido concebida para aprovechar del mejor modo posible la reflexión de la luz en las paredes.

216
Sunset



Design
Paolo Dell'Elce

Year
15

Category: Floor / Wall



217

Sunset: Wall

cod: W0, W1

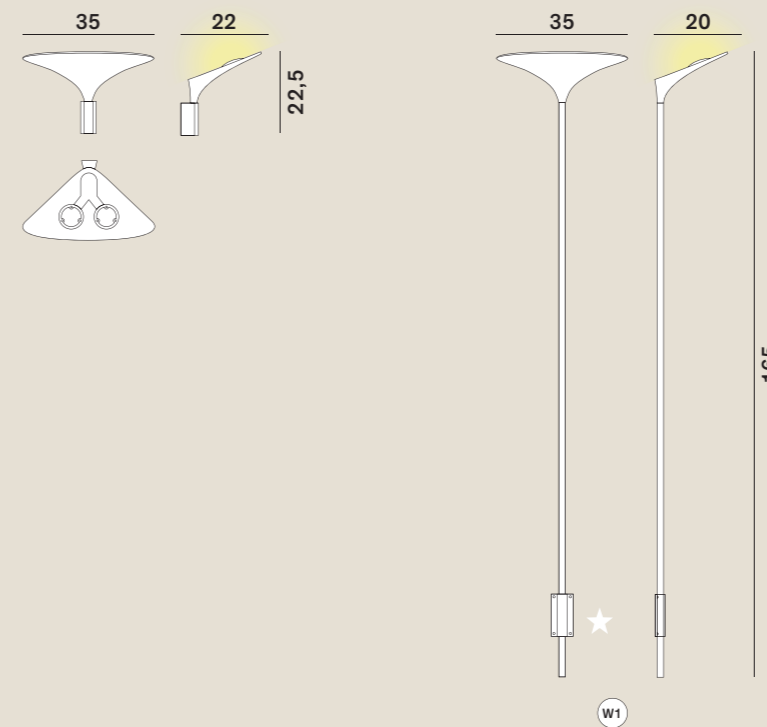

Light Source	ACRICHE HV LED
Power	35 Watt
Kelvin *	2.700, 3.000
Dimmer ^(w1)	foot
Lumen	3.200
CRI	90

Class **A+**

* Altre temperature colore su richiesta
/ Different colour temperature on request

Sunset: Floor

cod: F1



Light Source	ACRICHE HV LED
Power	35 Watt
Kelvin *	2.700, 3.000
Dimmer	foot
Lumen	3.200
CRI	90

Class **A+**

* Altre temperature colore su richiesta
/ Different colour temperature on request

Catalogue



Satin selection (upon request)

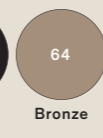
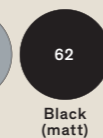
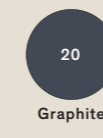

Your favourite Colour:

- RAL
- Pantone
- NCS

design:
Dante Donegani
& Giovanni Lauda
year: 11

IT – Lampada a luce indiretta, posizionabile a parete o a soffitto, in verticale o in orizzontale. Il corpo sottile, in pressofusione di alluminio, racchiude la sorgente LED, le componenti elettroniche ed il sistema di fissaggio a muro.

EN – This indirect light lamp can be fixed to the wall or suspended from the ceiling, either horizontally or vertically. The narrow, die-cast aluminum body encloses the LED light source, the electronic components and the wall-mounting system.



DE – Indirekt beleuchtende Lampe, die vertikal oder horizontal an der Wand oder an der Decke angebracht werden kann. Der dünne Körper aus Aluminiumdruckguss umschließt das LED-Leuchtmittel, die elektronischen Komponenten und das Wandbefestigungssystem.

FR – Lampe à lumière indirecte, à positionner au mur ou au plafond, à la verticale ou à l'horizontale. Le corps mince, en aluminium moulé sous pression, renferme la source LED, les éléments électroniques et le système de fixation au mur.

ES – Lámpara de luz indirecta, para pared o cielorraso, colocación vertical u horizontal. El cuerpo sutil, de aluminio fundido a presión, aloja la fuente luminosa LED, los componentes electrónicos y el sistema de fijación a la pared.

220
Tick



Tick: Ceiling / Wall

cod: W0

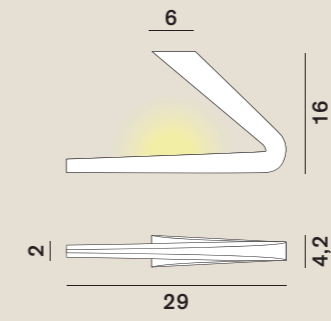
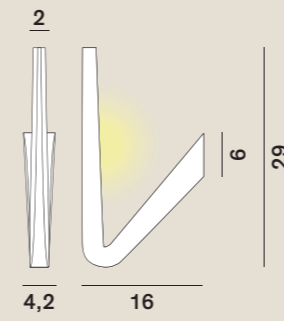

Light Source	MID POWER LED
Power	14 Watt
Kelvin	2.700
Lumen	1.200
CRI	90
Class	A / A+ / A++

Catalogue



Satin selection (upon request)

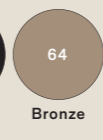
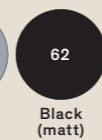
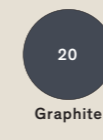

Your favourite Colour:

- RAL
- Pantone
- NCS



design:
Paolo Dell'Elce
year: 13

IT – Lampada in alluminio ad emissione indiretta, Tide è caratterizzata da una sottile e sinuosa geometria che le dona leggerezza visiva e strutturale senza rinunciare ad un elevato flusso luminoso.

EN – Tide is an indirect emission aluminium lamp featuring a thin and sinuous geometry that translates into visual and structural lightness while providing a very high light flow.



DE – Tide ist eine Aluminium-Leuchte mit indirekter Lichtabstrahlung. Sie zeichnet sich für ihre feine, gewundene Geometrie aus, die ihr in Bezug auf Aussehen und Struktur Leichtigkeit verleiht, ohne auf einen hohen Lichtstrom zu verzichten.

FR – Lampe en aluminium à émission indirecte, Tide se caractérise par une géométrie mince et sinueuse qui lui procure une légèreté visuelle et structurelle, tout en ne renonçant pas à un flux lumineux très intense.

ES – Lámpara de aluminio de emisión indirecta caracterizada por una sutil y sinuosa geometría que le proporciona ligereza visual y estructural sin renunciar a un elevado flujo luminoso.

224
Tide



Tide: Wall

cod: W0

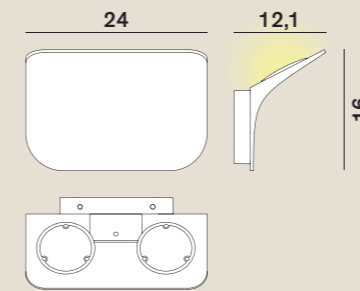

Light Source	ACRICHE HV LED
Power	35 Watt
Kelvin *	2.700, 3.000
Lumen	3.200
CRI	90

Class **A+**

* Altre temperature colore su richiesta
/ Different colour temperature on request

Catalogue



Satin selection (upon request)

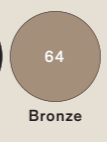
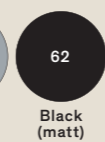
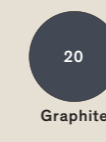

Your favourite Colour:

- RAL
- Pantone
- NCS

The Collection:
 Belvedere, Capri, Chiardiluna,
 Ciminiera d'Italia, Cloud, Collide,
 Dina, Dina+, Dresscode, Drink, Dry,
 Eden Collection, Febo, Flow, Flow Glass,
 Frame, Furin, Goccia, InOut, Lampion,
 Lightwire, Luxy, MultiPot+, Overlap,
 Pomi, Prince, QB, Smart+, Squiggle,
 Step, String, Sunflower, Sunset,
 Tick, Tide.

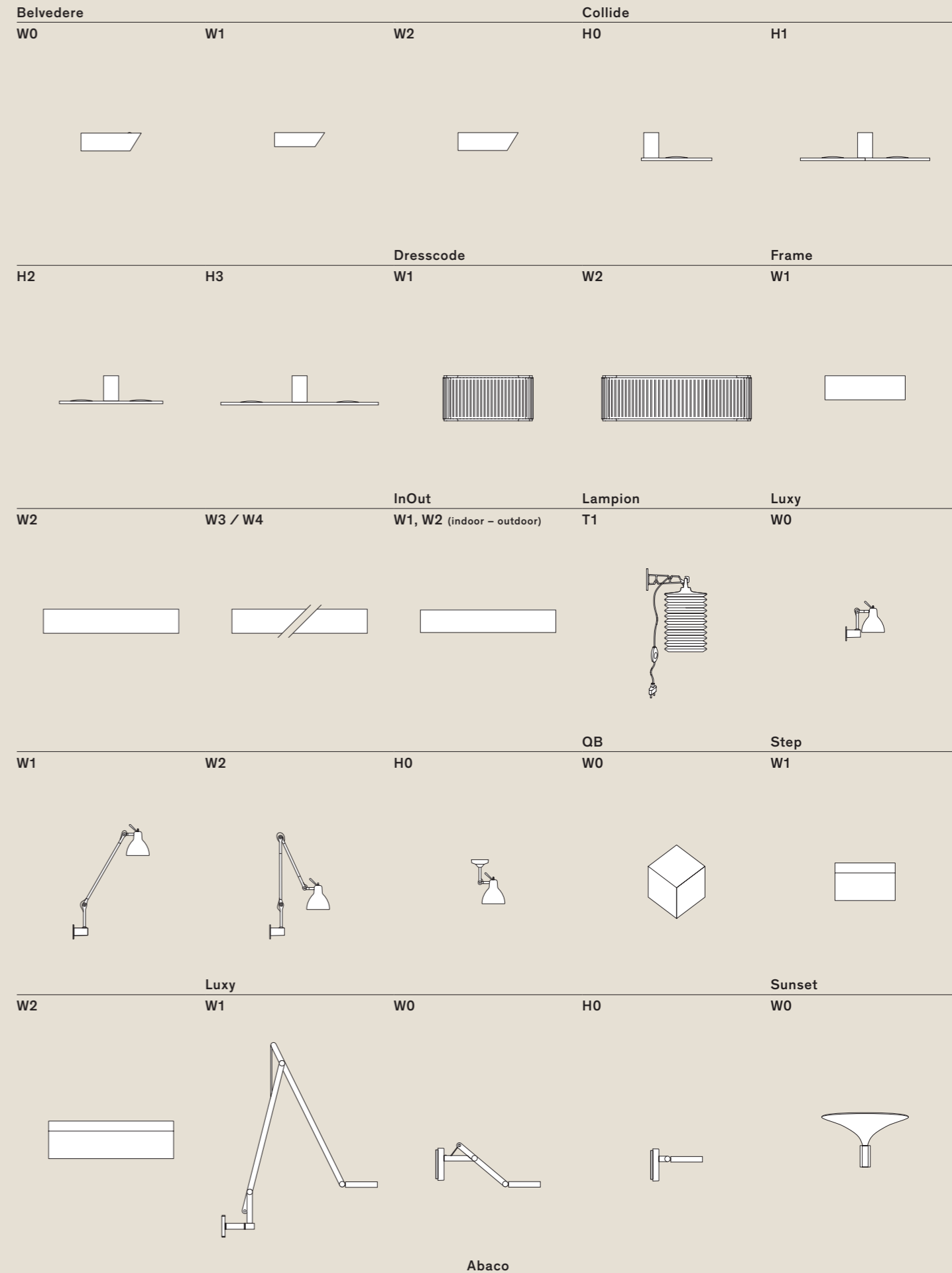

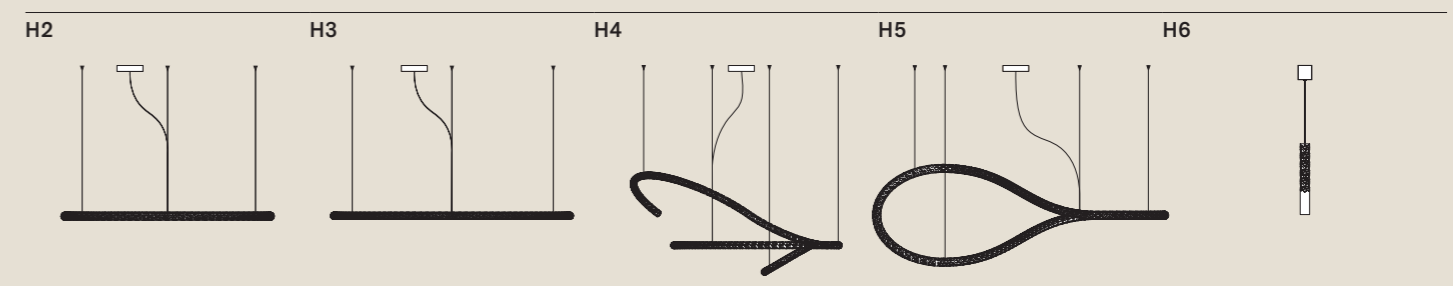
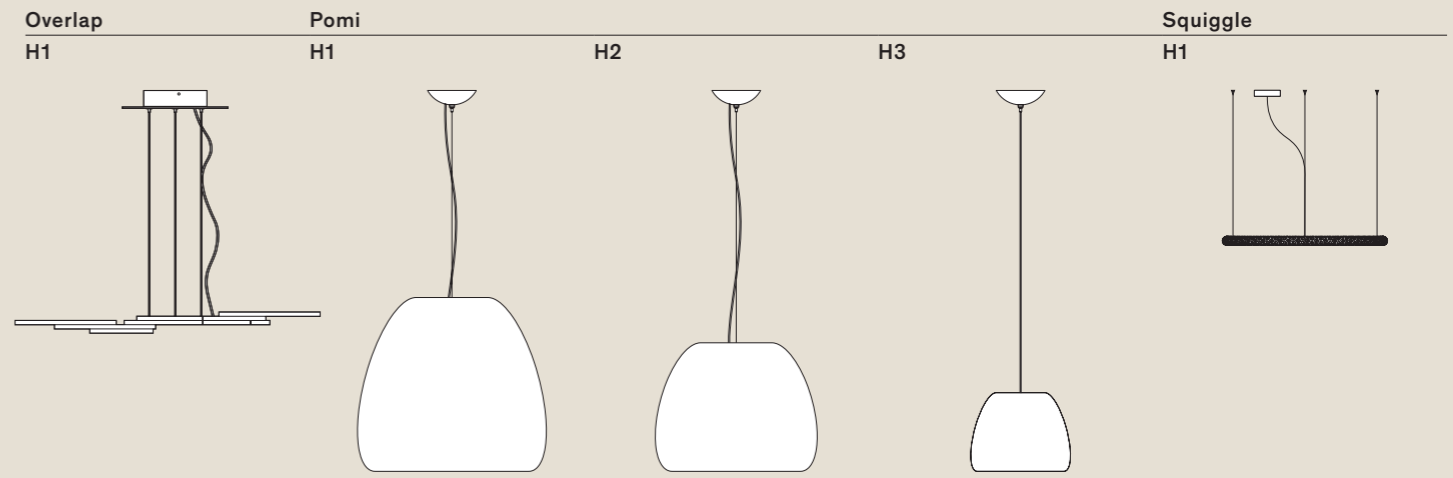
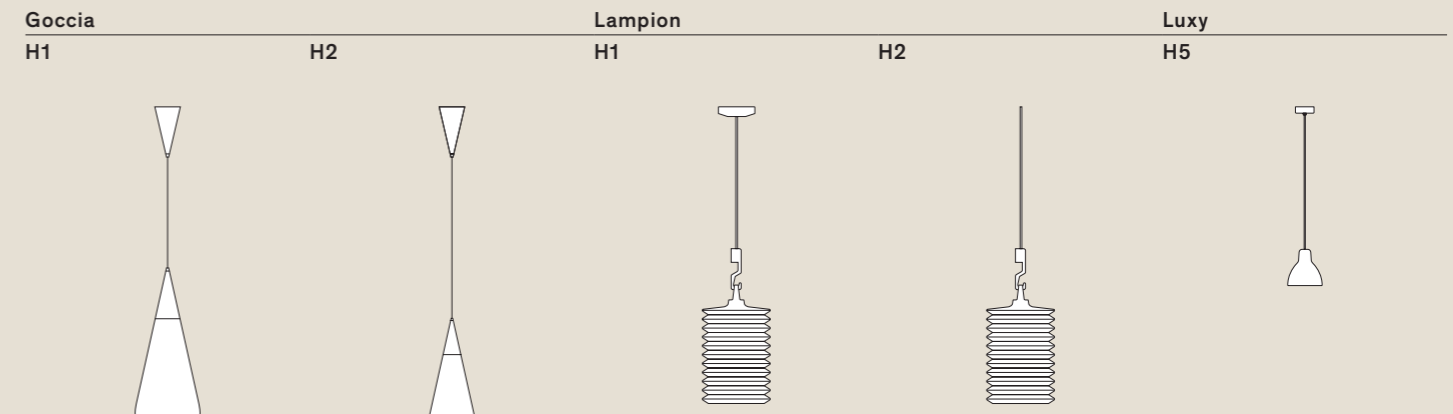
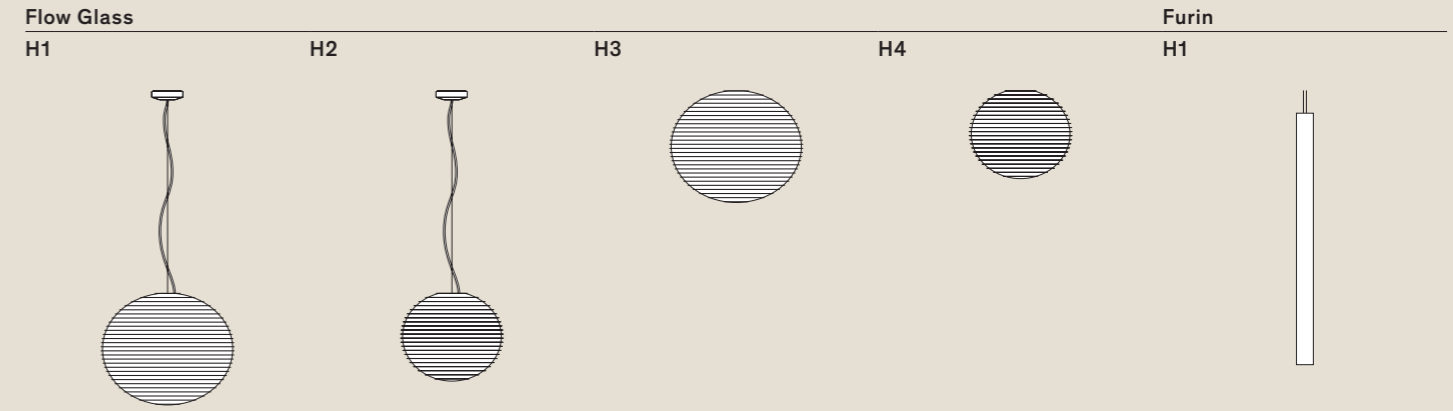
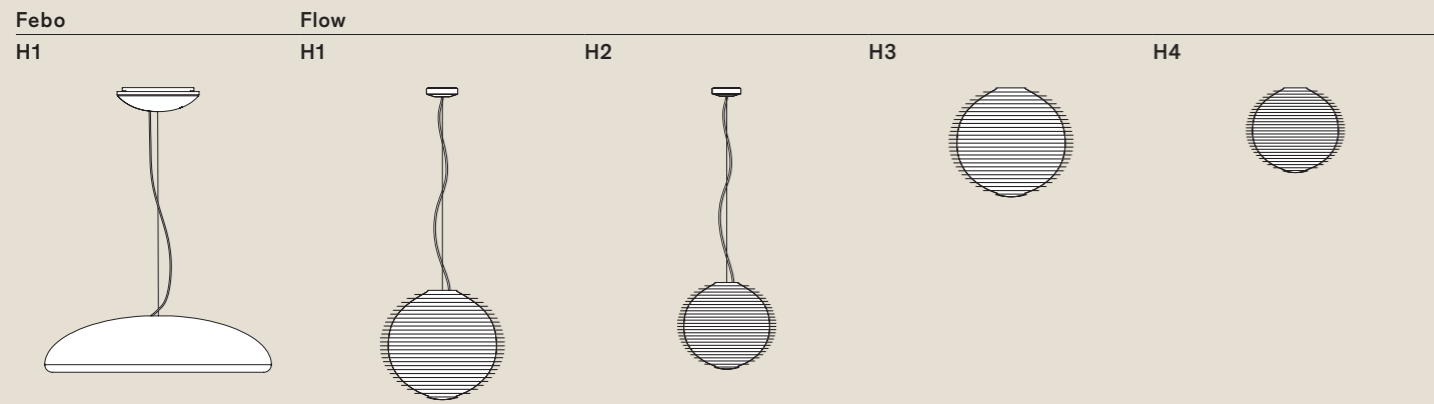
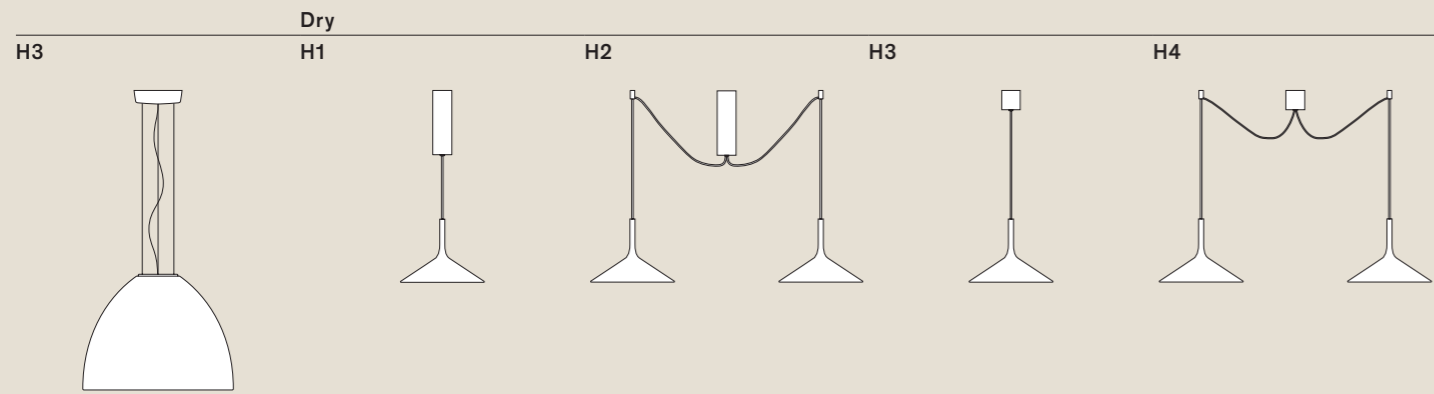
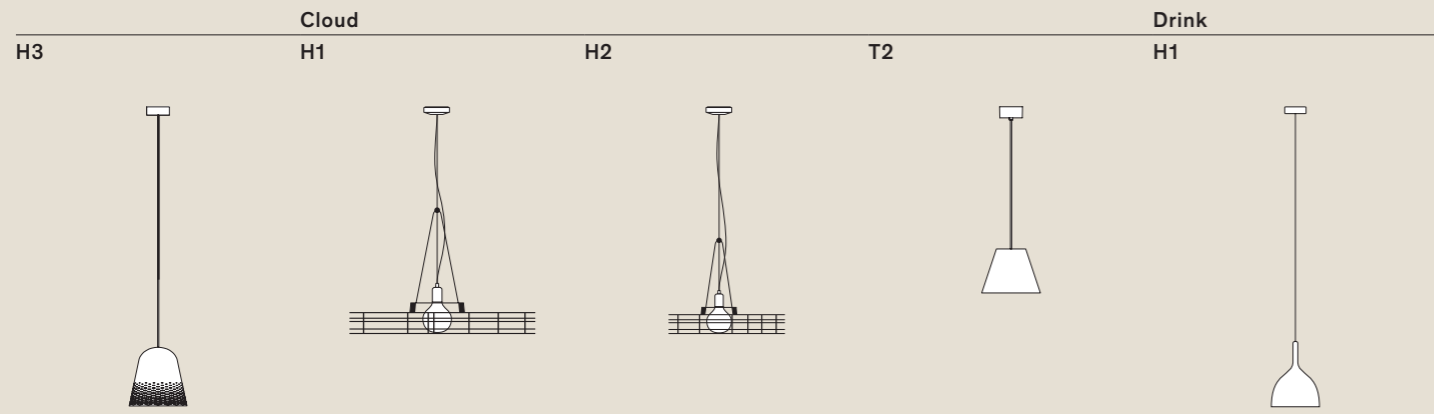
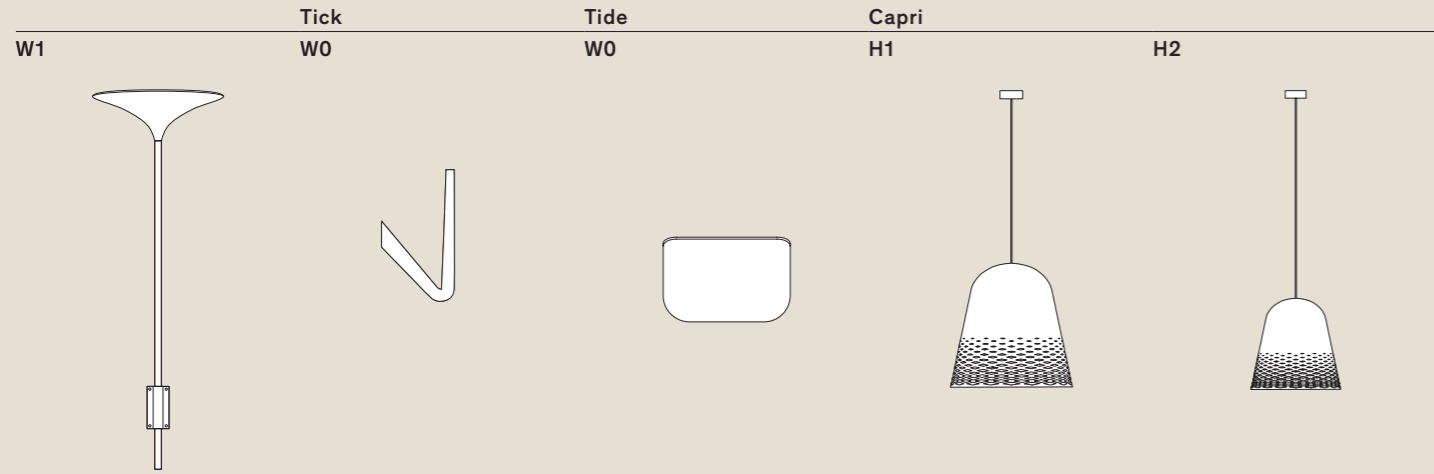

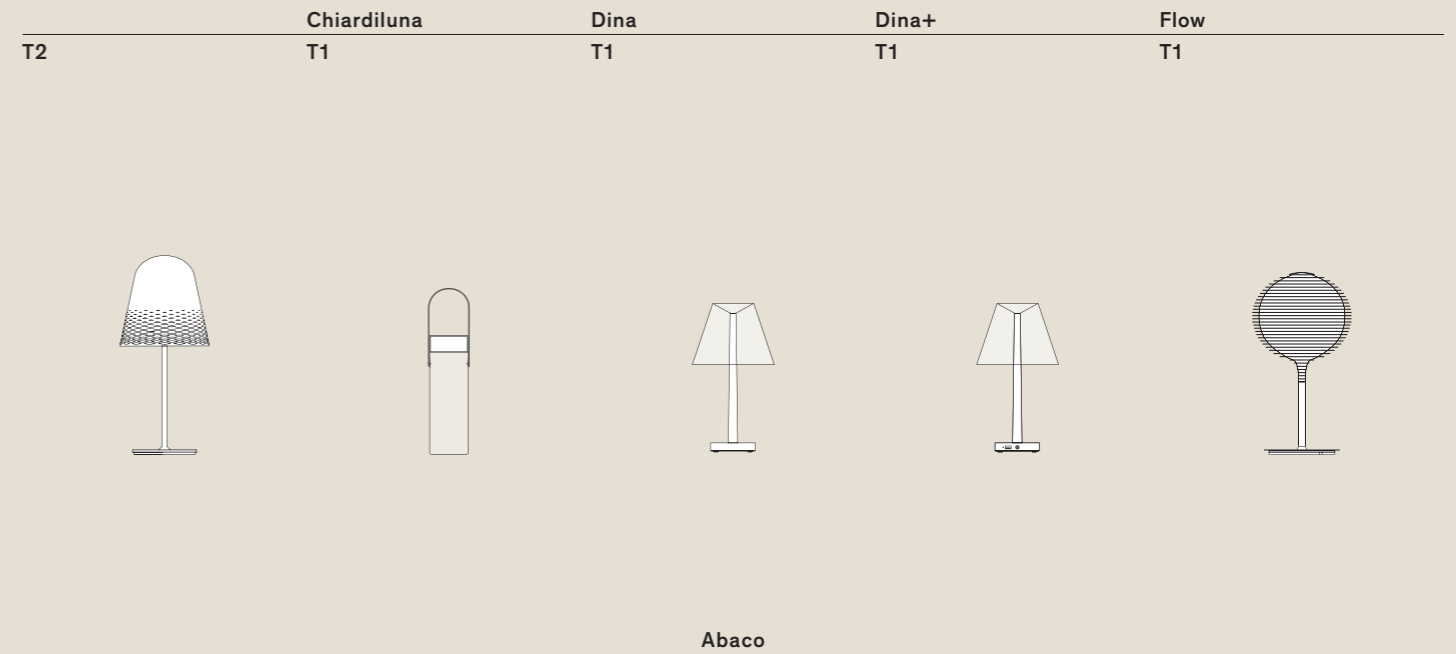
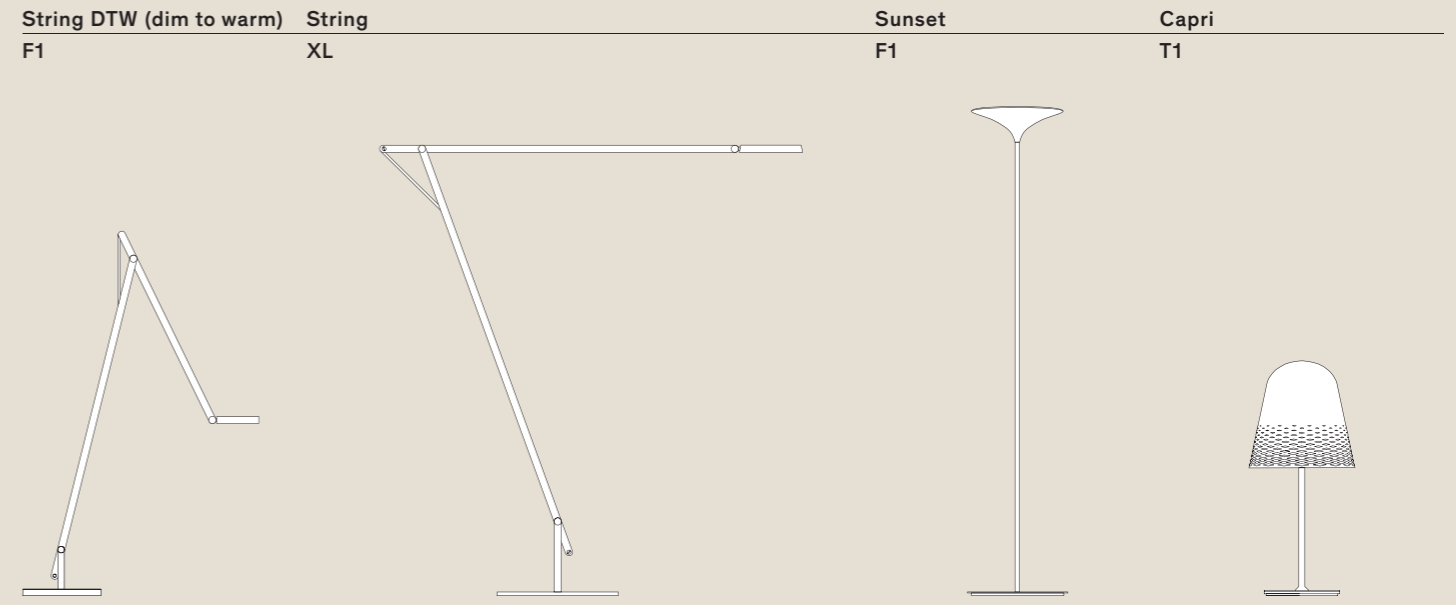
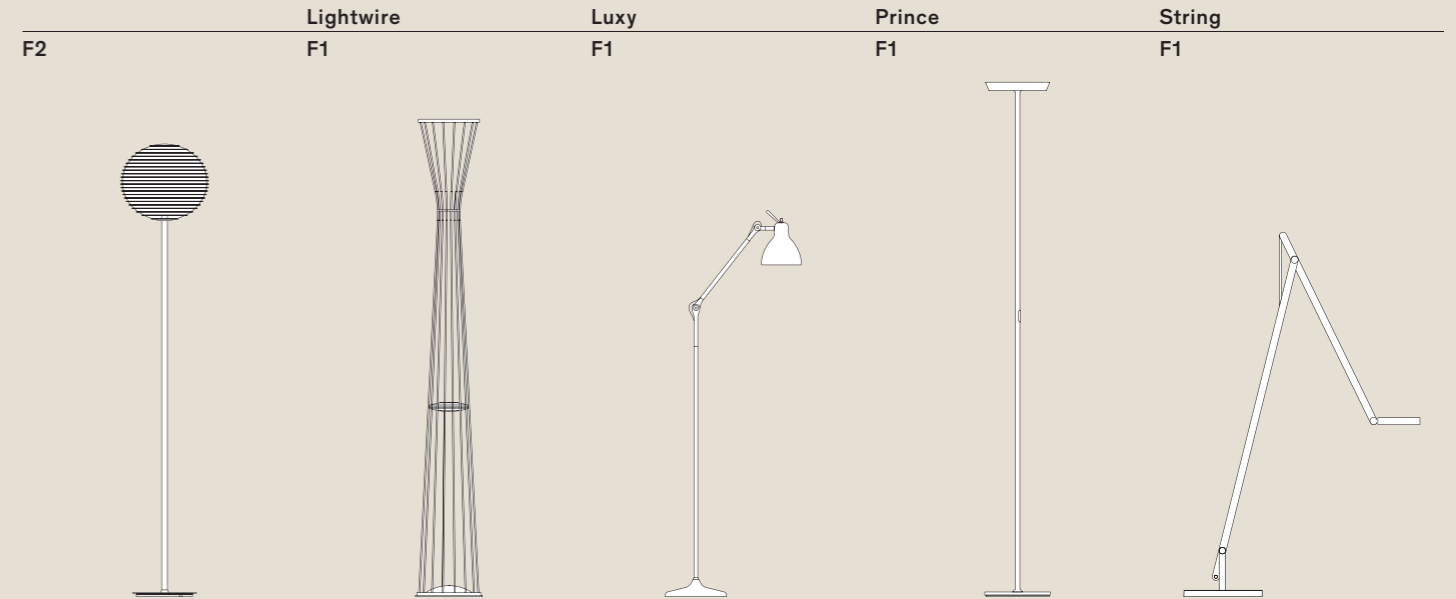
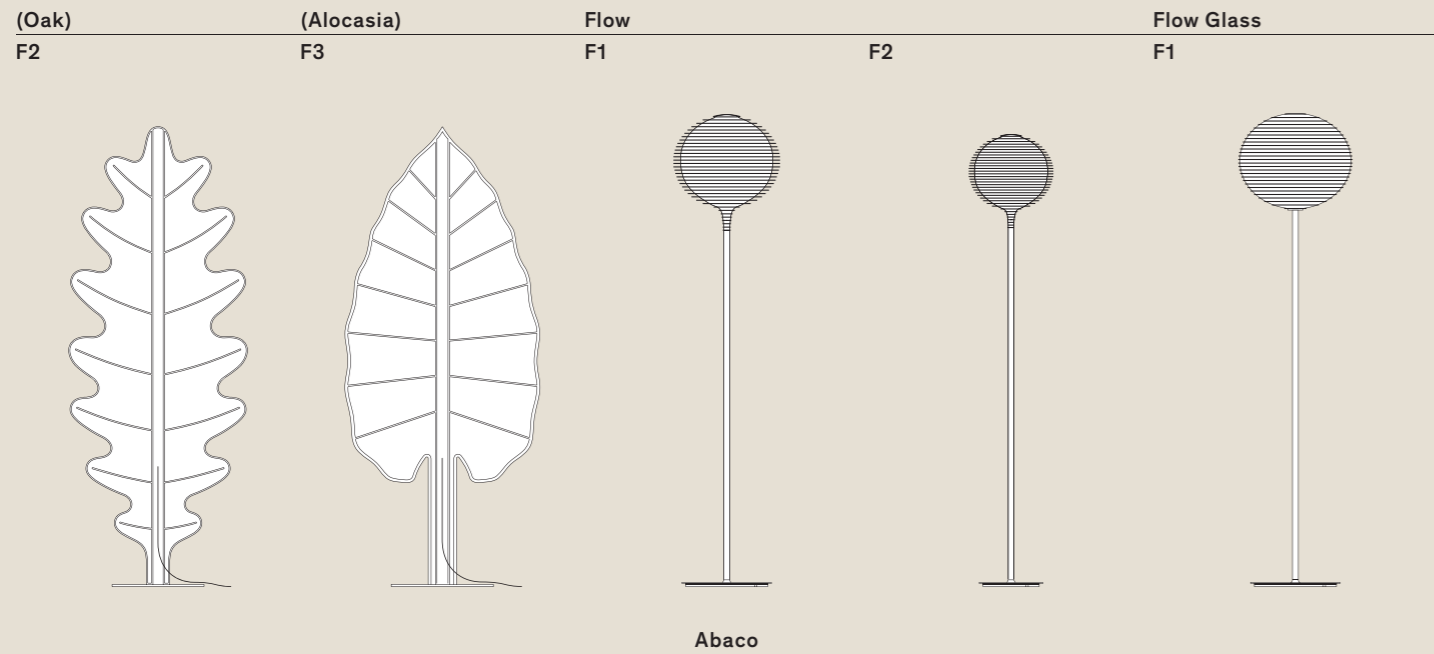
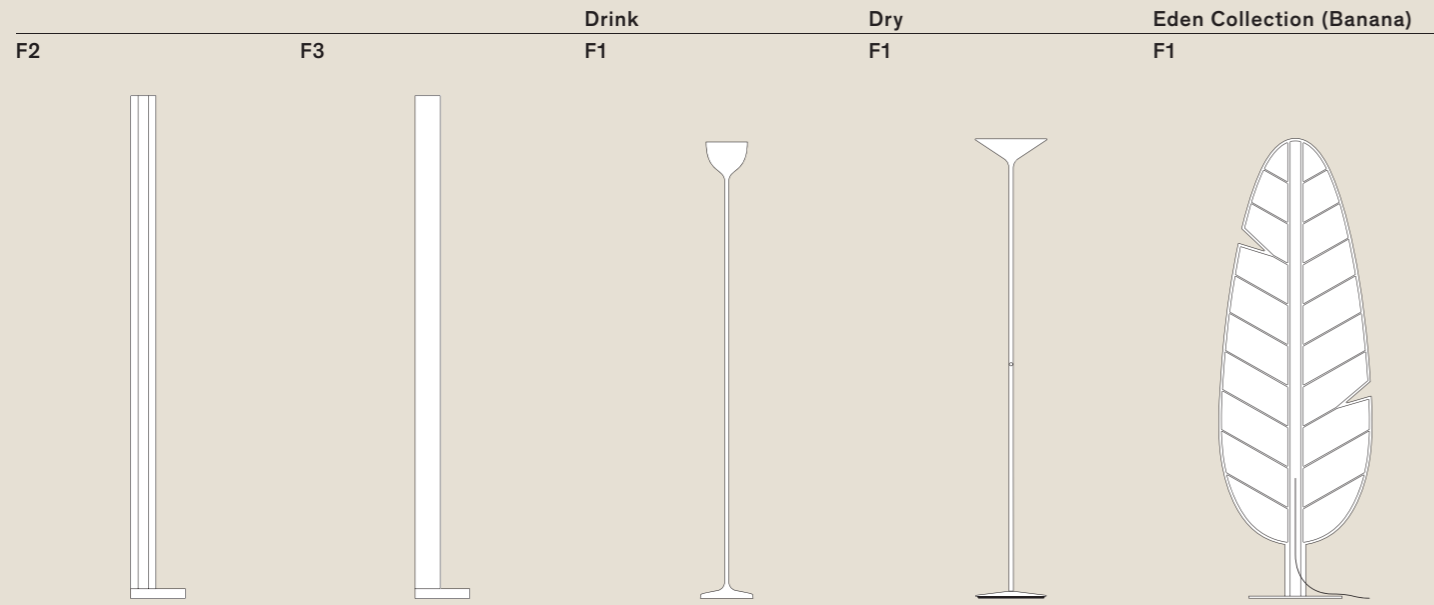
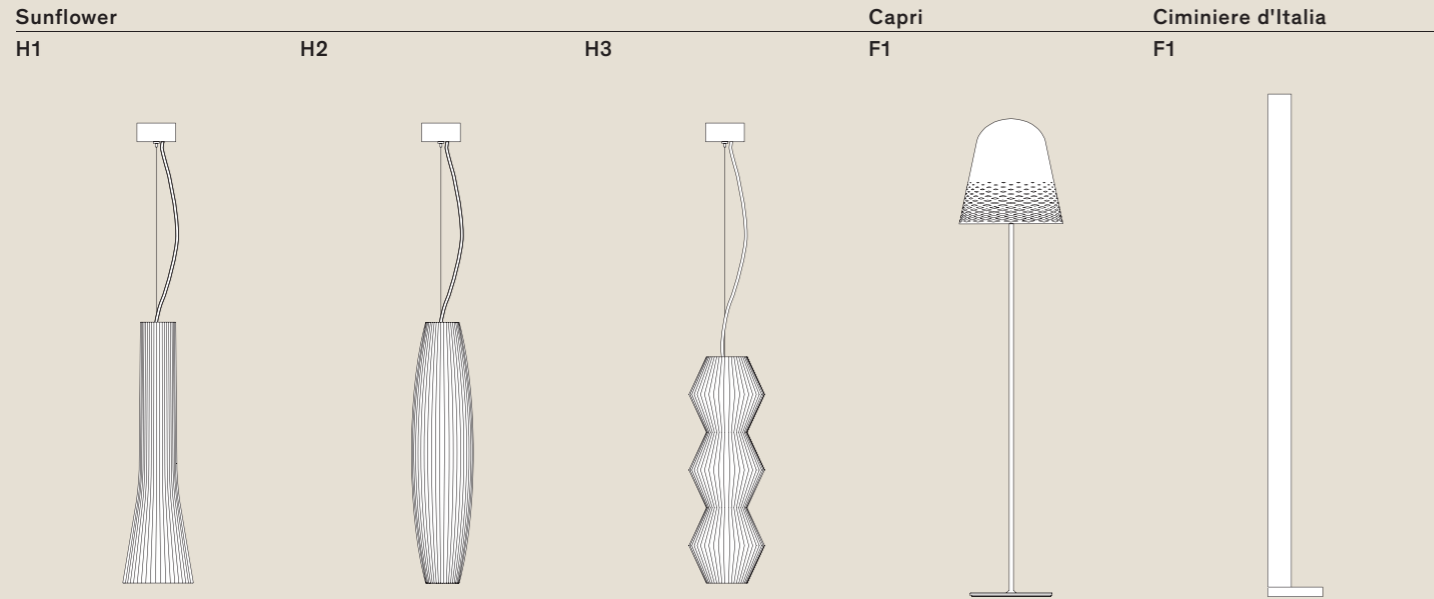

Flow Glass

T2 T3 T1 T2 T3

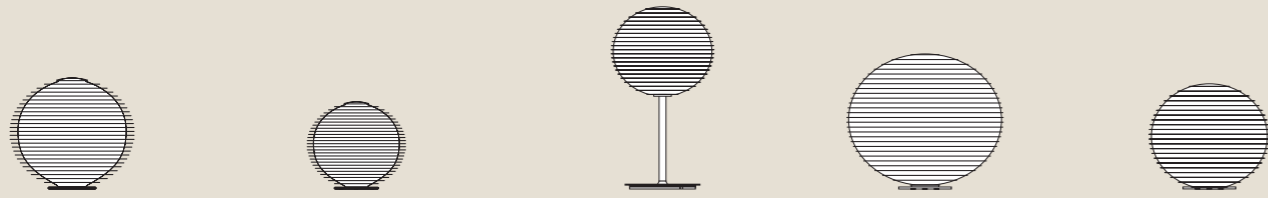

Luxy

MultiPot+

Smart+

String

T1 T2 T1 T1

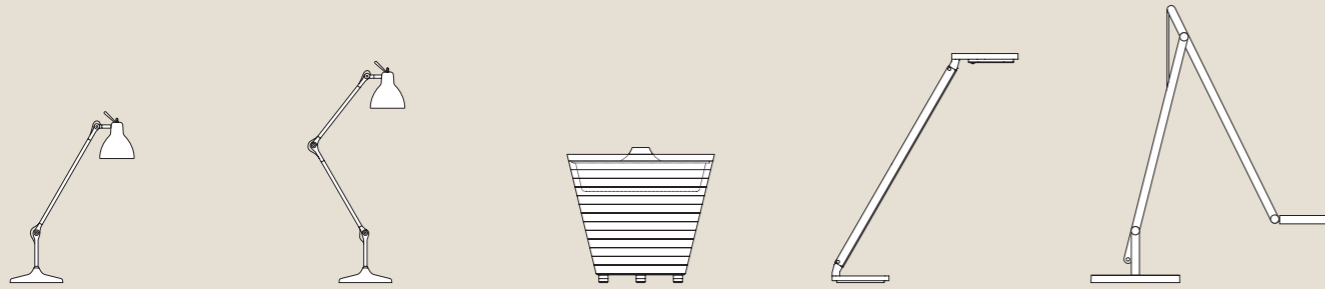

String DTW (dim to warm)

T1

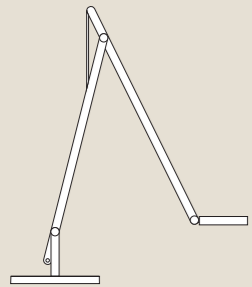

Rotaliana srl
via Trento 115-117
38017 Mezzolombardo
Trento, Italia

T. +39 0461 60 23 76
info@rotaliana.it
www.rotaliana.it

AD and concept
↳ Studio Malisan

Graphic project
↳ Studio Malisan

Photography
↳ Carlo Baroni
↳ Emilio Tremolada

Text
↳ Rotaliana
↳ Daniele Varelli

Colour separation
↳ Luce Group

Printing
↳ Saturnia Trento

Thanks to
↳ Jesse, Sinetica, Sitland

Year 2019

40020489

